

iTero Element™ 2 iTero Element™ Flex iTero Element™ 2 Plus

scanners intra-oraux

Manuel
d'utilisation



it starts with **iTero**™

Copyright

© 2024 Align Technology, Inc. Tous droits réservés.

Les informations contenues dans ce manuel peuvent être modifiées sans préavis.

Le matériel et les logiciels décrits dans ce manuel sont fournis dans le cadre d'un Contrat et ne peuvent être utilisés que conformément aux termes de ce contrat.

Aucune partie de ce document ne peut être reproduite, photocopiée, stockée dans un système de récupération ou transmise de quelque manière que ce soit (électronique ou manuelle) à des fins autres que dans le cadre de l'utilisation normale du client, sans autorisation écrite préalable de la part d'Align Technology.

Version française

PN 219883 Rév. C

Mise à jour mars 2024

Brevets

www.aligntech.com/patents

Marques déposées

Align, Invisalign, ClinCheck et iTero entre autres, sont des marques commerciales et/ou des marques de service d'Align Technology, Inc. ou de l'une de ses filiales ou sociétés affiliées et peuvent être enregistrées aux États-Unis et/ou dans d'autres pays.

Toute autre marque commerciale ou marque déposée figurant dans ce document appartient à ses propriétaires respectifs.

Siège social international



Align Technology, Inc.

410 North Scottsdale Road,
Suite 1300, Tempe,
Arizona 85281,
USA

www.aligntech.com

Tél : +1 (408) 470-1000
Fax : +1 (408) 470-1010

Service client

Tél : +1 (800) 577-8767
E-mail : iterosupport@aligntech.com

Align Technology Ltd.

1 Yitzhak Rabin Rd.,
Petach Tikva, 4925110,
Israël

Tél : +972 (3) 634-1441
Fax : +972 (3) 634-1440



Align Technology B.V.

Herikerbergweg 312
1101 CT, Amsterdam
The Netherlands

Contre-indications

Pour les personnes souffrant d'épilepsie, la lumière clignotante du scanner iTero peut engendrer un risque de choc épileptique.

Conformité

Conformité du laser de classe 1

Cet appareil est conforme aux normes 21 CFR 1040.10 et IEC 60825-1.



Conformité CSA

Cet appareil est conforme aux normes CSA.

Ce marquage signifie que le produit est certifié pour les marchés américain et canadien, selon les normes américaines et canadiennes applicables.



Conformité FCC

Cet équipement est conforme à la section 15 des règles la FCC. Son fonctionnement est soumis aux deux conditions suivantes :

1. Cet appareil ne doit causer aucune interférence nuisible.
2. Cet appareil doit accepter toute interférence reçue, y compris des interférences pouvant provoquer un fonctionnement non désiré.



Avertissement de la FCC

Les modifications apportées à l'appareil qui ne sont pas expressément approuvées par le fabricant peuvent révoquer votre droit d'utilisation de l'appareil en vertu du Règlement de la FCC.

Conformité aux normes de sécurité

Cet appareil est conforme aux normes :

IEC 60601-1 Appareils électromédicaux - Section 1: Exigences générales pour la sécurité de base et les performances essentielles.

Conformité CEM

Cet appareil est conforme à la norme CEM suivante :

IEC 60601-1-2 Appareil médical électrique - Section 1-2: Exigences générales pour la sécurité de base et les performances essentielles - Norme collatérale : Phénomènes électromagnétiques - Exigences et essais.

Conformité ANATEL

Cet appareil est conforme à la résolution ANATEL n° 242/2000 sous le numéro ANATEL 02563-15-06534.

Conformité CE

Cet appareil est conforme aux règlements du Conseil (UE) 2017/745 pour les dispositifs médicaux.



Nature du rayonnement émis par le scanner

- **Rayonnement électromagnétique (EMR)** - Lorsqu'il est utilisé conformément aux instructions, le niveau de rayonnement électromagnétique du scanner iTero est similaire à celui d'un ordinateur personnel et conforme à la norme internationale IEC 60601-1-2.
- **Rayonnement laser et LED** - Lorsqu'il est utilisé conformément aux instructions, le niveau de rayonnement laser et LED du scanner iTero est incapable de causer des dommages aux yeux ou à d'autres tissus humains et est conforme aux normes internationales IEC 62471 et IEC 60825-1.

Symboles

Les symboles suivants peuvent apparaître sur les composants électroniques iTero Element 2 et iTero Element 2 Plus peuvent apparaître dans ce document et dans d'autres documents iTero Element.



Suivez le mode d'emploi.



Pièce appliquée de BF.



Une collecte séparée des déchets électriques et des équipements électroniques est requise. Conformément à la directive européenne sur les Déchets d'Équipements Électriques et Électroniques (DEEE), ne jetez pas ce produit avec les déchets ménagers ou urbains. Cet appareil contient des matériaux DEEE.

Veuillez contacter le service EARN.

Lien vers le formulaire de demande en ligne:

<http://b2btool.earn-service.com/aligntech/select>



Attention - Partout où ce symbole apparaît sur l'appareil, il est obligatoire de se référer aux informations relatives à la sécurité contenues dans ce document.



Ne pas réutiliser.

"Rx only"

ATTENTION : La loi fédérale américaine limite la vente de cet appareil par ou pour le compte d'un dentiste, d'un orthodontiste ou d'un professionnel dentaire agréé. Le système constitue un dispositif médical sur ordonnance et ne doit être manipulé que par des professionnels de santé dentaire uniquement.



Fabricant du dispositif médical.



Référence catalogue.



Numéro de série.



Courant alternatif.



Conserver au sec.



Limite de température.



Code du lot.



Limite de pression atmosphérique.



Limite d'humidité.



Fragile, à manipuler avec soin.



Ce côté doit être placé vers le haut.



IEC 60417-5031: Courant continu.



Tige (unité de numérisation).



Identifiant unique de l'appareil.



Pays de fabrication (y compris la date de fabrication).



Dispositif médical.



Consultez les d'utilisation électroniques.



Prise USB.



Batterie électrique.



CEI 60417-5009 : EN ATTENTE.



Montée interdite.



Représentant agréé dans la Communauté Européenne.



Conforme RoHS pour la Chine.



Marquage CE.

Consignes de sécurité

Avant de commencer à travailler avec le système, tous les utilisateurs doivent prendre connaissance des consignes de sécurité.

Alimentation électrique

Le système est alimenté via une batterie interne de qualité médicale. Dans les iTero Element 2 Plus scanners en configuration chariot, l'alimentation électrique est placée dans la base du support de roue. Dans les iTero Element 2 Plus scanners en configuration mobile, l'alimentation électrique est externe.

Puissance de la batterie

- Charge - la batterie du scanner sera complètement chargée après avoir été branchée à une source d'alimentation pendant 2 h (iTero Element 2) ou 2.5 h (iTero Element 2 Plus).
- Avec une batterie complètement chargée, vous pouvez numériser jusqu'à 30 minutes à l'aide du scanner de configuration desupport de roue ou 10 minutes à l'aide du scanner de configuration mobile.

Avertissement : Les scanners configuration chariot sont fournis avec deux packs de batteries rechargeables Li-ion et les scanners de configuration mobiles sont fournis avec un pack de batteries. Il existe un risque d'explosion de la batterie si l'écran est endommagé. N'utilisez pas le scanner en cas de chute ou si des dommages sont constatés. Contactez le service client.

- Utilisez uniquement l'adaptateur CA/CC d'origine connecté au système pour charger les batteries.

- **Avertissement :** Une batterie Li-ion défaillante commence à siffler, à gonfler et à laisser fuir des électrolytes. Les électrolytes sont constitués de sel de lithium dans un solvant organique (hexafluorophosphate de lithium), qui est très inflammable. La combustion d'électrolytes peut enflammer des matériaux combustibles à proximité immédiate.

Veillez noter qu'il existe un risque de brûlure associé à cette situation.

- L'écran doit être stocké et utilisé conformément aux conditions environnementales indiquées dans ce manuel. N'exposez pas le scanner à des sources de chaleur extrêmes, telles que des radiateurs et des cheminées.
- N'utilisez jamais l'appareil sans batterie ! N'utilisez pas les batteries à des fins autres que l'usage prévu du produit. Jetez les batteries usagées conformément aux instructions du fabricant et aux exigences locales.
- Remplacez les batteries uniquement avec le même type de batterie fournie par Align.
- Ne retirez pas les panneaux ni les capots externes afin d'éviter les chocs électriques. L'appareil ne contient aucune pièce remplaçable par l'utilisateur. Sur les scanners iTero Element 2 Plus, vous pouvez ouvrir le capot du panneau de diagnostic en cas de défaillance du système uniquement quand le service clients vous le demande.
- Ne connectez pas le scanner à une alimentation principale sans prise terre, afin d'éviter tout choc électrique.

Avertissements électriques

iTero Element Flex:

- Le iTero Element Flex scanner est fourni avec un hub contenant l'alimentation de la tige. Ne placez pas le système sur une surface mouillée et ne marchez pas dessus, afin d'éviter tout risque d'endommagement du système et de choc électrique.
 - Ne connectez jamais le hub à un ordinateur portable qui n'est pas approuvé selon les normes IEC 60950-1 ou IEC 62368-1, selon le cas. L'ordinateur portable et tous ses accessoires doivent être situés à au moins 1,5 m du patient. Ne numérisez pas un patient en même temps que vous touchez l'ordinateur portable ou l'un de ses accessoires. Le non-respect de ces instructions peut entraîner un choc électrique.
- Précautions électriques**
- Ne connectez pas une webcam non approuvée par Align aux prises USB à l'arrière de l'écran tactile, afin d'éviter tout risque de choc électrique.
 - Ne connectez rien d'autre que la tige iTero aux prises USB du hub.
 - Ne connectez pas de câble d'alimentation non approuvé par Align Technology au système afin d'éviter tout choc électrique.
- Réseau local sans fil**
- Le système est équipé d'une unité de réseau local sans fil.
 - Lors de l'utilisation du produit, maintenez une distance d'au moins 20 cm entre l'unité informatique et toute personne pour garantir la conformité aux exigences d'exposition aux RF.
- Classifications de sécurité**
- Type de protection contre les chocs électriques : Classe 1.
 - Degré de protection contre les chocs électriques : Type BF.
 - Degré de protection contre les infiltrations d'eau dangereuses : Ordinaire.
 - L'équipement ne convient pas à une utilisation en présence de mélanges anesthésiques inflammables.
 - Mode de fonctionnement : En continu.
- Dispositif médical sur ordonnance**
- Le système constitue un dispositif médical sur ordonnance et ne doit être manipulé que par des professionnels de santé dentaire uniquement.
- Précautions relatives au scanner**
- La tige émet une lumière laser rouge (680 nm de classe 1), ainsi que des émissions à LED blanches. Une utilisation normale de la tige ne présente aucun danger pour l'œil humain. Évitez de diriger la lumière de la tige directement dans les yeux du patient.
 - Évitez de tordre, de nouer, de tirer ou de marcher sur le câble de la tige et le câble d'alimentation.
 - Lorsque le système n'est pas utilisé, la tige doit être placée dans le socle avec la surface optique en face du socle, afin d'éviter tout contact visuel avec le faisceau laser ou l'émission de LED blanche clignotante. Le contact avec les yeux peut leur causer des dommages.
 - Évitez d'activer la tige lorsque la pointe de celle-ci se trouve en dehors de la bouche du patient, afin d'éviter des lésions oculaires.
 - Évitez de placer la tige dans le socle tant que l'opération de numérisation est toujours active, afin d'éviter des lésions oculaires.
 - N'utilisez pas l'équipement en cas de dysfonctionnement du scanner ou si des dommages physiques sont constatés, afin d'éviter tout choc électrique ou blessure physique. Appelez le Service client.

Nettoyage & désinfection

Pour éviter contamination croisée, il est obligatoire de respecter les éléments suivants:

- Nettoyer et désinfecter la tige, le socle et les autres composants du système conformément aux instructions fournies dans [Entretien et maintenance](#), et remplacer le manchon, comme décrit dans [Appliquer un manchon de tige](#), avant chaque patient.
- Enlevez et remplacez les gants après chaque patient.
- Jetez les gants déchirés, contaminés ou déjà enlevés.
- Remplacez le Manchon iTero Element 2 entre chaque patient Le fait de ne pas remplacer le manchon entre les patients peut entraîner le transfert de micro-organismes et d'autres contaminants d'un patient à un autre par inadvertance.
- **ATTENTION** : Jetez les Manchons iTero Element 2 usagés conformément aux procédures d'utilisation standard ou aux réglementations locales relatives à l'élimination des déchets médicaux contaminés.

Déballage & installation

Le système doit être déballé et installé conformément aux instructions fournies par Align Technology, décrites dans [Instructions d'assemblage](#).

Remarque : Contactez le service client si la boîte du scanner est endommagée ou si l'indicateur ShockDot sur la boîte a été activé.

Environnement de travail

- Le système doit être déplacé d'une pièce à une autre avec le plus grand soin pour éviter de l'endommager.
- Ne ne bloquez pas les bouches d'aération sur la tige et l'unité informatique.
- Le système est conçu pour une utilisation en intérieur uniquement. Il ne doit pas être exposé directement à la lumière du soleil, à une chaleur excessive ou à l'humidité.
- iTero Element Flex seulement: si le système vient juste d'être déplacé dans un endroit en provenance d'un environnement chaud, froid ou humide, laissez le matériel s'adapter à la température ambiante pour éviter la condensation interne.

Précaution contre les interférences électromagnétiques

Cet appareil a été testé et approuvé conformément aux exigences des dispositifs médicaux selon la norme IEC 60601-1-2. Cette norme est conçue pour fournir une protection raisonnable contre les interférences nuisibles dans une installation médicale typique.

Évitez de placer cet appareil à proximité d'équipements de transmission de fréquence ou d'autres sources d'interférences électriques et électromagnétiques (par exemple, téléphones portables, radios mobiles bidirectionnelles, appareils électriques, RFID). Des niveaux élevés de telles interférences, en raison de la proximité ou de la force de la source, peuvent entraîner une perturbation des performances de cet appareil. Dans ce cas, l'appareil peut être remis en mode de fonctionnement après une intervention de l'utilisateur ou par une récupération automatique.

**Informations
générales****Remarques :**

- N'apportez aucune modification à cet équipement.
- Ne retirez pas l'unité de traitement du support après l'assemblage.

**Notification
d'incident**

Tout incident grave lié à l'appareil iTero doit être signalé à Align Technology Ltd. et à l'autorité compétente du pays dans lequel l'utilisateur et le patient sont établis.

Table des matières

1 Introduction aux scanners bucco-dentaires iTero Element™ 2, iTero Element™ Flex, et iTero Element™ 2 Plus	1
1.1 But prévu/Usage prévu	2
1.2 Indications d'utilisation	2
1.3 Contre-indications	2
1.4 Population de patients prévue	2
1.5 Utilisateurs prévus	2
1.6 Environnement d'utilisation	2
1.7 Bénéfices cliniques	2
1.8 iTero Element 2 et iTero Element 2 Plus matériel	3
1.8.1 iTero Element 2 Configuration du support sur roue	3
1.8.2 iTero Element Flex	4
1.8.3 iTero Element 2 Plus configuration chariot	5
1.8.4 iTero Element 2 Plus configuration mobile	6
1.8.5 Tige iTero Element	7
1.9 À propos de ce manuel	8
2 Instructions d'assemblage	9
2.1 Assemblage du iTero Element 2 scanner	10
2.2 Assemblage du iTero Element Flex scanner	14
2.2.1 Installation du logiciel iTero Element Flex software	14
2.3 Assemblage du scanner iTero Element 2 Plus – configuration chariot	16
2.4 Assemblage du iTero Element 2 Plus configuration mobile	21
2.4.1 Montage initial	22
2.4.2 Déplacement du scanner dans la clinique	24
2.4.3 Utilisation du chariot pour le transport	24
2.4.4 Housse de protection pour chariot facultative	27
2.4.5 Montage VESA	27
3 Commencer	30
3.1 Se connecter au scanner pour la première fois	30
3.2 Enregistrement du scanner - Processus de Personnalisation	30
3.3 Travailler en mode Démo	36
3.3.1 Align Oral Health Suite	40
3.3.2 Quitter le mode démo	41

4	Travailler avec le scanner	43
4.1	Connexion au scanner	43
4.1.1	Réinitialisation de votre mot de passe	47
4.1.2	Mise à jour du logiciel du scanner	49
4.2	Déconnexion du scanner	54
4.3	Arrêt du scanner	55
4.4	Déplacer le scanner	55
4.4.1	Déplacer le iTero Element 2 scanner configuration support de roue	55
4.4.2	Transporter le iTero Element Flex système d'imagerie	55
4.4.3	Déplacer le iTero Element 2 Plus scanner configuration charriot	56
4.4.4	Transporter le iTero Element 2 Plus scanner configuration mobile au sein de la clinique	57
4.4.5	Transporter le iTero Element 2 Plus scanner à configuration mobile entre les cliniques	58
4.5	Interface utilisateur	59
4.5.1	Barre d'outils du scanner	62
4.5.2	Gestes écran tactile	65
4.6	Définir les paramètres du scanner	66
4.6.1	Définition des paramètres de l'appareil	67
4.6.2	Définir les paramètres utilisateur	71
4.6.3	Définir les Paramètres du système	78
5	Commencer une nouvelle numérisation	83
5.1	Appliquer un manchon de tige	83
5.2	Démarrage du processus de numérisation	84
5.3	Remplir le Prescription	85
5.3.1	Remplir le Prescription pour les procédures de modèle d'étude/iRecord	88
5.3.2	Remplissage de la prescription pour les Invisalign Vivera procédures	89
5.3.3	Remplissage du Rx pour les procédures réparatrices fixes	91
5.3.4	Remplissage du Rx pour les procédures de planification d'implantation	104
5.3.5	Remplissage de la prescription pour les procédures dentaires/amovibles	107
5.3.6	Remplissage de la Prescription pour les procédures Matériel	110
5.3.7	Conserver les éléments de liste comme favoris	110
5.4	Gestion des patients	112
5.4.1	Ajouter de nouveaux patients	112
5.4.2	Recherche de patients existants	114
5.4.3	Modifier les détails du patient	116
5.4.4	Effacer les détails du patient dans la fenêtre Nouveau scan	118

5.5	Numérisation du patient	118
5.5.1	Guide de numérisation	119
5.5.2	Meilleures pratiques de numérisation	120
5.5.3	Options de numérisation	120
5.5.4	Modifier une numérisation	123
5.6	Afficher la numérisation	124
5.6.1	Notifications de segment de numérisation manquant	125
5.6.2	Utiliser le minuteur de numérisation	126
5.7	Envoi de la numérisation	126
5.8	Utiliser le Visualiseur	130
5.9	Retirer le manchon de tige	133
6	Travailler avec les patients	135
6.1	Recherche de patients	135
6.2	Voir les détails du patient	137
6.3	Création d'une nouvelle numérisation pour un patient spécifique	138
6.4	Voir le la prescription	139
6.5	Affichage des numérisations précédentes dans le Visualiseur	141
7	Travailler avec les commandes	143
7.1	Travailler avec les commandes retournées	146
8	Affichage des messages	147
9	Travailler avec MyiTero	148
10	Fonctionnalités et outils du scanner iTero	149
10.1	Comparaison des numérisations précédentes à l'aide de la technologie iTero TimeLapse	149
10.2	Simulateur de résultats Invisalign Pro	153
10.3	Simulateur de résultats Invisalign	153
10.4	Évaluation de progrès Invisalign	153
10.5	Système Invisalign Go	154
10.6	Outils de modification	154
10.6.1	Supprimer un segment	155
10.6.2	Supprimer la sélection	157
10.6.3	Remplir l'anatomie manquante	159
10.6.4	Désactivation du nettoyage automatique	160
10.7	Travailler avec l'outil Gomme	162
10.8	Travailler avec l'outil Dégagement	164
10.9	Utilisation de l'outil Rognage de bords	168

10.10	Travailler avec l'outil de séparation des matrices	170
10.11	Utilisation de l'outil Ligne de marge	174
10.11.1	Définition automatique de la ligne de marge	174
10.11.2	Définition manuelle de la ligne de marge	176
10.12	Utilisation de l'outil Snapshot	176
11	Entretien et maintenance	182
11.1	Manipulation de la tige et du câble	182
11.2	Nettoyage et désinfection de la tige	182
11.2.1	Préparation avant le nettoyage et la désinfection	183
11.2.2	Nettoyage et désinfection de la tige	184
11.2.3	Séchage - corps de la tige	186
11.2.4	Stockage et entretien	186
11.3	Nettoyage et désinfection du socle	186
11.3.1	Préparation avant le nettoyage et la désinfection	186
11.3.2	Nettoyage et désinfection du socle	187
11.3.3	Séchage - socle	189
11.3.4	Stockage et entretien	189
11.4	Nettoyage et désinfection de l'écran tactile du scanner et de la poignée du support à roue	189
11.5	Nettoyage général	189
11.6	Matériel de nettoyage et de désinfection approuvé	190
11.6.1	Matériel de nettoyage et de désinfection approuvé (hors Australie)	190
11.6.2	Matériel de nettoyage et de désinfection approuvé (uniquement en Australie)	190
Appendice A:	Consignes relatives au réseau local de la clinique	192
A.1	Introduction	192
A.2	Préparations	192
A.3	Instructions relatives au routeur	193
A.4	Instructions pour la connexion Internet	193
A.5	Pare-feu	193
A.6	Conseils Wi-Fi	193
A.7	Recommandations de nom d'hôte Align	194
Appendice B:	Directives CEM	196
B.1	Déclaration CEM – iTero Element 2 et iTero Element Flex	196
B.2	Directive CEM – iTero Element 2 Plus	199
Appendice C:	Livre blanc sur la sécurité du produit iTero Element™	203
Appendice D:	Spécifications du système	205

D.1	iTero Element 2 Spécifications du système	206
D.2	Spécifications du système iTero Element Flex	207
D.3	iTero Element 2 PlusSpécifications du système	209

Table des illustrations

Chiffre 1: Vue de face du système d'imagerie intra-oral iTero Element 2	3
Chiffre 2: Vue arrière du système d'imagerie iTero Element de numérisation intra-orale 2	4
Chiffre 3: iTero Element Flex Système d'imagerie	4
Chiffre 4: Vue de face de la iTero Element 2 Plus configuration avec chariot scanner intraoral	5
Chiffre 5: Vue arrière de la iTero Element 2 Plus configuration avec chariot scanner intraoral	6
Chiffre 6: Vue de face de la iTero Element 2 Plus configuration mobile de numérisation intraorale	6
Chiffre 7: Vue arrière de la iTero Element 2 Plus configuration mobile scanner intraoral	7
Chiffre 8: Tige iTero Element	7
Chiffre 9: Manchon de protection	8
Chiffre 10: Manchon jetable	8
Chiffre 11: Retrait de la tige du socle	20
Chiffre 12: Déplacer le scanner	20
Chiffre 13: Ne soulevez pas le scanner à l'aide de la poignée principale	20
Chiffre 14: Ne laissez pas le bloc d'alimentation pendre en l'air	29
Chiffre 15: N'inclinez jamais l'écran de plus de 45 degrés	29
Chiffre 16: Ecran d'accueil	30
Chiffre 17: Page de connexion répertoriant les réseaux disponibles	31
Chiffre 18: Entrée de la clé de sécurité	32
Chiffre 19: Le scanner est connecté à Internet et en ligne	32
Chiffre 20: Vérification de la communication avec Align	33
Chiffre 21: Sélection du fuseau horaire	33
Chiffre 22: Il faut effectuer l'enregistrement du système pour personnaliser la configuration	34
Chiffre 23: Exemple d'abonnement iTero	34
Chiffre 24: Contrat de licence	35
Chiffre 25: Vérification des mises à jour	35
Chiffre 26: Le système est enregistré et prêt	36
Chiffre 27: Logo iTero Element	37
Chiffre 28: Option de Mode Démo	37
Chiffre 29: Fenêtre de connexion avec une liste d'utilisateurs démo	38
Chiffre 30: Bouton Connexion démo	38
Chiffre 31: Écran d'accueil du mode Démo	39
Chiffre 32: Volet des Commandes passées - options	40

Chiffre 33: Écran d'accueil d'Align Oral Health Suite	41
Chiffre 34: Logo iTero Element	41
Chiffre 35: Quitter le mode Démo	42
Chiffre 36: Fenêtre de connexion	43
Chiffre 37: Notification d'arrêt inattendu	44
Chiffre 38: Le mot de passe est masqué	45
Chiffre 39: Écran d'accueil iTero	46
Chiffre 40: Bouton Mot de passe oublié	47
Chiffre 41: Champ E-mail pour mot de passe oublié	47
Chiffre 42: Champ Réponse de sécurité	48
Chiffre 43: Fenêtre Mises à jour du logiciel/Mises à jour de sécurité - options de programmation	49
Chiffre 44: Connectez le scanner à l'alimentation secteur	50
Chiffre 45: Installation en cours	50
Chiffre 46: L'installation a été effectuée avec succès.	51
Chiffre 47: Mises à jour du logiciel – nombre de jours avant l'installation obligatoire des mises à jour	51
Chiffre 48: Mises à jour du logiciel – dernier jour	52
Chiffre 49: Notification des mises à jour de sécurité – Fenêtre de connexion	53
Chiffre 50: Notification des mises à jour de sécurité – écran d'accueil	54
Chiffre 51: iTero Element Flex système d'imagerie dans la mallette de transport fournie	56
Chiffre 52: Déplacer le scanner	57
Chiffre 53: Transport du scanner entre les pièces de la clinique	58
Chiffre 54: Transporter le scanner entre les cliniques	58
Chiffre 55: Écran d'accueil iTero	59
Chiffre 56: Pourcentage de charge restante de la batterie	60
Chiffre 57: Aide à la superposition, y compris les boutons de manuel électronique et de support client	61
Chiffre 58: Barre d'outils du scanner	62
Chiffre 59: Pourcentage de charge restante de la batterie	63
Chiffre 60: Aide à la superposition, y compris les boutons de manuel électronique et de support client	64
Chiffre 61: Fenêtre Paramètres	66
Chiffre 62: Paramètres de luminosité	67
Chiffre 63: Paramètres de volume	67
Chiffre 64: Liste des réseaux Wi-Fi à proximité	68
Chiffre 65: Connexion au réseau Wi-Fi du cabinet	69
Chiffre 66: Oublier ou Se déconnecter du réseau	69
Chiffre 67: Paramètres de fuseau horaire	70

Chiffre 68: Fenêtre Paramètres de numérisation	71
Chiffre 69: Seule la plage de numérisation est surlignée	73
Chiffre 70: Fenêtre Paramètres Prescriptions	74
Chiffre 71: Fenêtre Paramètres de signature	76
Chiffre 72: Fenêtre de localisation	77
Chiffre 73: Fenêtre Paramètres de connexion	78
Chiffre 74: Fenêtre Diagnostics	79
Chiffre 75: Fenêtre Informations de licence	80
Chiffre 76: Fenêtre Informations système – iTerio Element 2 Plus	81
Chiffre 77: Fenêtre Paramètres d'exportation - suppression des fichiers exportés	82
Chiffre 78: Faites glisser doucement le nouveau manchon sur l'unité de numérisation jusqu'à ce qu'il s'enclenche	83
Chiffre 79: Fenêtre Nouvelle Numérisation montrant un formulaire de prescription vide et une barre d'outils de progression	84
Chiffre 80: Fenêtre Nouvelle numérisation	86
Chiffre 81: Sélection de la procédure requise	87
Chiffre 82: Zones Options de commande et de numérisation – Modèle d'étude/procédure iRecord	89
Chiffre 83: Zone de commande – Invisalign Viverra Procédure	90
Chiffre 84: Options de numérisation et zones du diagramme dentaire – Procédure réparatrice fixe	92
Chiffre 85: Liste des options de traitement de réparation	93
Chiffre 86: Fenêtre Paramètres de traitement – Restauration de l'onlay	93
Chiffre 87: Zone d'information sur les dents et le traitement sélectionné – Restauration de l'onlay	94
Chiffre 88: Fenêtre Paramètres de traitement – Restauration de couronnes	95
Chiffre 89: Zone d'information supplémentaire – Restauration de la couronne	96
Chiffre 90: Zone d'information sur les dents et le traitement sélectionné – Restauration de la couronne	97
Chiffre 91: Copier les paramètres de restauration à partir d'une dent nécessitant le même type de traitement	97
Chiffre 92: Fenêtre Paramètres de traitement – Restauration basée sur un implant	98
Chiffre 93: Zone de type de restauration étendue	99
Chiffre 94: Zone élargie de la couronne	99
Chiffre 95: Fenêtre Paramètres de traitement – Restauration du bridge	100
Chiffre 96: Plage du bridge et dents à inclure	100
Chiffre 97: Liste des options de traitement en bridge	101
Chiffre 98: Restauration du Bridge – Paramètres pontiques	101
Chiffre 99: Zone d'informations supplémentaires – Restauration bridge	102
Chiffre 100: Options de traitement bridge – Base Implant	103

Chiffre 101: Zone de type de restauration étendue	103
Chiffre 102: Zone élargie de la couronne	104
Chiffre 103: Types de procédures de planification d'implant	104
Chiffre 104: Procédure de planification de l'implant – Diagramme de dents pour guide chirurgical Dent prise en charge	105
Chiffre 105: Définir les dents à implanter	106
Chiffre 106: Fenêtre Position de l'implant	106
Chiffre 107: Les dents de soutien et les dents à implanter sont affichées dans les zones Diagramme dentaire et Informations traitement	107
Chiffre 108: Types de prothèses dentaires/amovibles	108
Chiffre 109: Définition des dents à inclure dans la prothèse – Type de procédure basée sur un implant dentaire complet	109
Chiffre 110: Fenêtre Paramètres Base Implant	109
Chiffre 111: Types de procédures matériel	110
Chiffre 112: Ajouter un matériau favori	111
Chiffre 113: Matériaux favoris épinglés en haut de la liste de matériel	111
Chiffre 114: Ajout d'un nouveau patient	113
Chiffre 115: Message notifiant qu'un patient avec les mêmes détails existe	113
Chiffre 116: Zone Patient de la fenêtre Nouvelle Numérisation – recherche d'un patient existant	114
Chiffre 117: Fenêtre Rechercher un patient avec champ de recherche	114
Chiffre 118: Critères de recherche dans le champ de recherche et liste des patients correspondants	115
Chiffre 119: Sélection du patient souhaité	115
Chiffre 120: Patient sélectionné affiché dans la zone Patient de la fenêtre Nouvelle Numérisation	116
Chiffre 121: Zone patient de la fenêtre Nouvelle numérisation – modification d'un patient	116
Chiffre 122: Fenêtre Modifier le patient et bouton Mettre à jour	117
Chiffre 123: Message notifiant qu'un patient avec les mêmes détails existe	117
Chiffre 124: Bouton Effacer les détails du patient	118
Chiffre 125: Message de confirmation Effacer	118
Chiffre 126: Séquence de balayage recommandée - mâchoire inférieure	119
Chiffre 127: Guide relatif à la tige	120
Chiffre 128: Les zones avec anatomie manquante affichées avec et sans commentaires supplémentaires concernant la numérisation - monochrome	121
Chiffre 129: Zones avec anatomie manquante affichées avec et sans commentaires supplémentaires concernant la numérisation - mode couleur	121
Chiffre 130: Modèle affiché en mode couleur et monochrome	122
Chiffre 131: En appuyant sur l'arc opposé ou sur les flèches pour le sélectionner	123

Chiffre 132: Outils de modification	124
Chiffre 133: Message de numérisation manquante et segments manquants surlignés en rouge	126
Chiffre 134: Bouton de minuteur dans la barre d'outils et temps de numérisation	126
Chiffre 135: Notification des informations de traitement manquantes	127
Chiffre 136: Champs manquants surlignés en rouge dans la zone Informations sur le traitement	127
Chiffre 137: Fenêtre Compléter la numérisation	128
Chiffre 138: Progression Invisalign Outcome Simulator Pro affichée dans la visionneuse	129
Chiffre 139: Progression Invisalign Outcome Simulator Pro affichée sur la page de profil du patient	129
Chiffre 140: Option du Visualiseur dans le volet Commandes passées de la page Commandes	130
Chiffre 141: Option du Visualiseur dans la page de profil du patient	130
Chiffre 142: Modèle dans une vue à 1 fenêtre	131
Chiffre 143: Modèle dans une vue à 2 fenêtres	132
Chiffre 144: Modèle dans une vue à 5 fenêtres	132
Chiffre 145: Enlever un manchon de tige	133
Chiffre 146: Surface optique de la tige	134
Chiffre 147: Faites glisser doucement le nouveau manchon sur l'unité de numérisation jusqu'à ce qu'il s'enclenche	134
Chiffre 148: Page Patients	135
Chiffre 149: Recherche d'un patient	136
Chiffre 150: Les patients correspondant aux critères de recherche sont affichés	136
Chiffre 151: Page de profil du patient	137
Chiffre 152: Page de profil du patient - Option Nouvelle numérisation	138
Chiffre 153: Fenêtre Nouvelle numérisation avec les informations du patient déjà renseignées	139
Chiffre 154: Page de profil du patient - Option Voir Rx	140
Chiffre 155: Fenêtre Détails Rx	140
Chiffre 156: Page de profil du patient - Option Visualiseur	141
Chiffre 157: Numérisation affichée dans le Visualiseur	142
Chiffre 158: Page des commandes	144
Chiffre 159: Volet En cours - options	144
Chiffre 160: Volet Commandes passées - options	145
Chiffre 161: Bouton Commandes notifiant une commande retournée	146
Chiffre 162: Commande retournée dans le volet En cours	146
Chiffre 163: Page Messages	147
Chiffre 164: iTero TimeLapse - sélection des numérisations à comparer	150
Chiffre 165: Fenêtre iTero TimeLapse montrant les changements mis en valeur entre les numérisations	150

Chiffre 166: Zone d'intérêt de la première numérisation affichée dans la fenêtre d'animation	151
Chiffre 167: Zone d'intérêt de la deuxième numérisation affichée dans la fenêtre d'animation	152
Chiffre 168: Options d'échelle iTero TimeLapse	152
Chiffre 169: Fenêtre Evaluation de progrès	154
Chiffre 170: Outils de modification	155
Chiffre 171: OutilSegment	156
Chiffre 172: Outil Supprimer la sélection	157
Chiffre 173: Outil Supprimer la sélection développé	158
Chiffre 174: La zone de l'anatomie sélectionnée est supprimée	158
Chiffre 175: Outil de remplissage	159
Chiffre 176: Les zones à numériser sont surlignées en rouge - outil de remplissage	160
Chiffre 177: Outil de nettoyage automatique	161
Chiffre 178: Numérisation affichée avec le matériel en excès visible	161
Chiffre 179: Outil Gomme	162
Chiffre 180: Options de l'outil Gomme	162
Chiffre 181: Marquez la zone à modifier	163
Chiffre 182: Zone sélectionnée supprimée et outil de numérisation activé	163
Chiffre 183: Zone supprimée marquée en rouge	164
Chiffre 184: Dégagement occlusal entre les dents opposées	165
Chiffre 185: Options de plage de dégagement occlusal	166
Chiffre 186: Outil de dégagement occlusal et légende affichée dans le Visualiseur	167
Chiffre 187: Outil Rognage de bords	168
Chiffre 188: Rognage de bords options de l'outil	168
Chiffre 189: Marquez la zone à rogner	169
Chiffre 190: La zone sélectionnée est surlignée et l'icône de confirmation est activée	169
Chiffre 191: La zone sélectionnée a été supprimée	170
Chiffre 192: Pointe verte centrée sur la dent préparée	171
Chiffre 193: La séparation des matrices est affichée en haute résolution	171
Chiffre 194: Options de l'outil de séparation des matrices	172
Chiffre 195: La numérisation est affichée en basse résolution	172
Chiffre 196: Avant de choisir la séparation de matrice	173
Chiffre 197: La dent préparée est affichée en haute résolution	173
Chiffre 198: L'affichage du modèle passe à la vue occlusale et effectue un zoom avant sur la dent préparée	174
Chiffre 199: Options de l'outil Ligne de marge	175
Chiffre 200: La ligne de marge est marquée sur la dent préparée	175

Chiffre 201: Options de l'outil Ligne de marge	176
Chiffre 202: Mode Affichage - avec l'outil Snapshot	177
Chiffre 203: La vignette de la capture d'écran s'affiche après avoir pris une capture d'écran	177
Chiffre 204: Capture d'écran avec une barre d'outils des annotations	178
Chiffre 205: Barre d'outils des annotations	178
Chiffre 206: Ajout de texte à la capture d'écran	179
Chiffre 207: Capture d'écran avec annotations	179
Chiffre 208: Notification que les captures d'écran et les annotations seront téléchargées sur MyiTero	180
Chiffre 209: Confirmation concernant les annotations supprimées	180
Chiffre 210: Notification que les captures d'écran et les annotations seront téléchargées sur MyiTero	181
Chiffre 211: Possibilité de télécharger des captures d'écran à partir de la page Commandes dans MyiTero	181
Chiffre 212: Tige sans manchon de tige	183
Chiffre 213: Élimination des contaminants à l'aide de Désinfection	184
Chiffre 214: Enlevez les marques et tâches à l'aide d'une brosse à poils doux	185
Chiffre 215: Essayez la surface optique de la tige avec de l'IPA	185
Chiffre 216: Essuyage du iTero Element 2 socle	187
Chiffre 217: Essuyage du iTero Element Flex socle	187
Chiffre 218: Essuyage du iTero Element 2 Plus Support de la configuration-chariot	188
Chiffre 219: Essuyage du socle de la iTero Element 2 Plus configuration mobile	188
Chiffre 220: Brossage du iTero Element 2 socle	188
Chiffre 221: Brossage du iTero Element Flex socle	188
Chiffre 222: Brossage du iTero Element 2 Plus chariotSupport de la configuration-chariot	188
Chiffre 223: Brossage de la configuration-mobile de iTero Element 2 Plus	188

1 Introduction aux scanners bucco-dentaires iTero Element™ 2, iTero Element™ Flex, et iTero Element™ 2 Plus

les scanners intraoraux iTero Element 2 sont disponibles en deux configurations: support à roue et ordinateur portable (iTero Element Flex).

Le scanner iTero Element 2 en configuration de support à roue offre un système tout-en-un disponible sur un moniteur avec un écran tactile entièrement interactif et une tige facile à utiliser. La topographie des dents d'un patient peut être visualisée à l'écran au fur et à mesure de la numérisation, et la détermination du degré d'occlusion de la morsure peut être analysée à la fin de la numérisation.

iTero Element Flex propose une configuration à tige unique compatible avec n'importe quel ordinateur portable qui répond à nos exigences minimales du système, vous donnant le summum de la mobilité et la liberté de fournir des soins dédiés partout où vous choisissez de voir des patients.

La famille de systèmes d'imagerie iTero Element 2 Plus représente la dernière génération de scanners bucco-dentaires d'Align Technology. Elle comporte deux configurations : sur chariot et mobile.

Son écran tactile Full HD lumineux offre de larges angles de visualisation pour une expérience immersive et engageante et sa puissante puissance de calcul permet une expérience de numérisation plus fluide et intuitive. L'ergonomie et l'élégance du système faciliteront votre expérience et valoriseront l'image de marque de votre cabinet. La configuration mobile et son chariot dédié permet une portabilité professionnelle et pratique entre les cabinets.

Ces systèmes tout-en-un sont conçus pour faire passer l'expérience patient et votre productivité au niveau supérieur, vous aidant finalement à développer votre pratique tout en facilitant votre activité.

Consultez notre site Web <http://www.itero.com> pour apprendre comment le service iTero peut améliorer votre entreprise en augmentant la satisfaction de vos patients et en améliorant les résultats cliniques et l'efficacité globale de votre cabinet.

1.1 But prévu/Usage prévu

Les systèmes iTero Element 2, iTero Element Flex et iTero Element 2 Plus sont des scanners intra-buccaux avec les caractéristiques suivantes et l'utilisation prévue:

- La fonction de prise d'empreintes optiques (CAO/FAO) du scanner est destinée/indiquée à être utilisée pour enregistrer les images topographiques des dents et des tissus buccaux. Les données générées à partir de iTero peuvent être utilisées en conjonction avec la production de dispositifs dentaires (aligneurs, supports dentaires, appareils, etc.) et d'accessoires.
- Le logiciel iTero est utilisé avec le scanner iTero pour capturer des empreintes numériques en 3D des dents, des tissus et structures mous buccaux et des relations de morsure. Le logiciel contrôle le traitement des données, facilite l'intégration des données et exporte les données pour la fabrication par CAO FAO de restaurations dentaires, d'appareils orthodontiques, de piliers et d'accessoires. En plus des données numérisées, diverses informations sur le patient et le cas peuvent être importées/exportées ou utilisées à des fins de simulation. D'autres fonctions sont disponibles pour la vérification et la maintenance du système et pour servir d'outil de gestion des commandes.

1.2 Indications d'utilisation

Les scanners iTero Element sont indiqués pour la planification et le suivi du traitement orthodontique, la planification du traitement réparateur et/ou les consultations dentaires de routines.

1.3 Contre-indications

Pour les personnes souffrant d'épilepsie, la lumière clignotante du scanner iTero peut engendrer un risque de choc épileptique.

1.4 Population de patients prévue

Le système peut être utilisé sur des patients qualifiés comme étant préadolescents, adolescents, et adultes.

1.5 Utilisateurs prévus

Le système constitue un dispositif médical sur ordonnance et ne doit être manipulé que par des prestataires de soins qualifiés.

1.6 Environnement d'utilisation

Environnement professionnel des établissements de santé et de soins à domicile.

1.7 Bénéfices cliniques

Les impressions numériques améliorent le confort du patient et la rapidité du processus par rapport aux impressions conventionnelles.

1.8 iTero Element 2 et iTero Element 2 Plus matériel

Le iTero Element 2 scanner est disponible en deux modèles :

- [iTero Element 2 Configuration du support sur roue](#)
- [iTero Element Flex](#)

Le iTero Element 2 Plus scanner est disponible en deux modèles :

- [iTero Element 2 Plus configuration chariot](#)
- [iTero Element 2 Plus configuration mobile](#)

1.8.1 iTero Element 2 Configuration du support sur roue

Vue de face du système



- A Écran tactile full HD
- B Interrupteur marche/arrêt
- C Alimentation LED
- D Tige
- E Socle
- F Empattement

Chiffre 1: Vue de face du système d'imagerie intra-oral iTero Element 2

Vue arrière du système



- A Connecteur de la tige
- B Câble de la tige
- C Câble alimentation de l'écran

Chiffre 2: Vue arrière du système d'imagerie iTero Element de numérisation intra-orale 2

1.8.2 iTero Element Flex



- A Écran tactile de l'ordinateur portable
- B iTero Element Flex hub
- C Tige et socle

Chiffre 3: iTero Element Flex Système d'imagerie

1.8.3 iTero Element 2 Plus configuration chariot

Vue avant



- A Écran tactile Full HD
- B Interrupteur marche/arrêt
- C Poignée principale
- D Tige
- E Socle
- F Support à roue

Chiffre 4: Vue de face de la iTero Element 2 Plus configuration avec chariot scanner intraoral

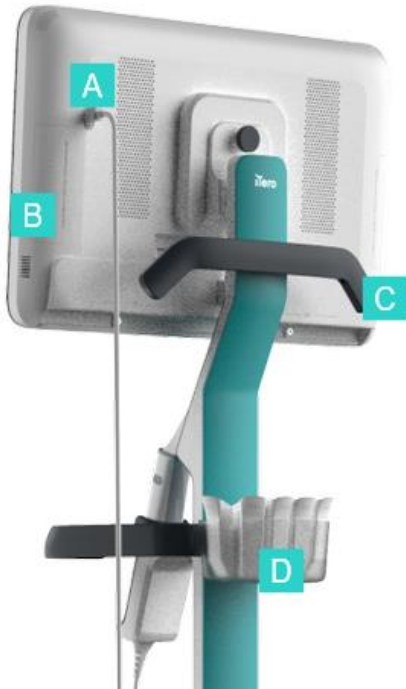
Vue arrière

- A** Connecteur de la tige
- B** Panneau diagnostique
(à des fins d'assistance uniquement)
- C** Poignée supérieure
- D** Panier à manchons neufs

Chiffre 5: Vue arrière de la iTero Element 2 Plus configuration avec chariot scanner intraoral

1.8.4 iTero Element 2 Plus configuration mobile**Vue avant**

- A** Unité informatique à écran tactile Full HD
- B** Tige
- C** Socle

Chiffre 6: Vue de face de la iTero Element 2 Plus configuration mobile de numérisation intraorale

Vue arrière

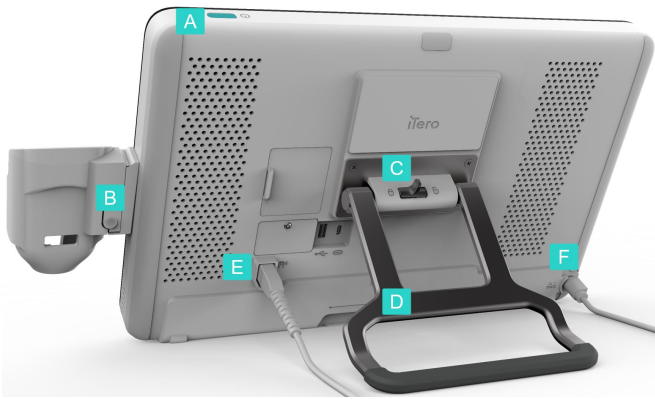

- A Interrupteur marche/arrêt
- B Bouton de déverrouillage du support
- C Loquet de verrouillage
- D Poignée de transport / support
- E Câble de la tige
- F Câble d'alimentation

Chiffre 7: Vue arrière de la iTero Element 2 Plus configuration mobile scanner intraoral

1.8.5 Tige iTero Element



- A Manchon jetable
- B Pavé tactile
- C Boutons latéraux :
Numérisation, marche/arrêt,
activation du pavé tactile
- D Ventilation
- E Câble de tige amovible avec
connecteur USB

Chiffre 8: Tige iTero Element

1.8.5.1 Manchons de tige

Il existe 2 types de manchons de tige :

- **Manchon de protection (bleu)**: Utilisé lorsque le scanner n'est pas utilisé, pour protéger la surface optique de la tige.
- **Manchon jetable**: Utilisé pendant la numérisation. Avant de numériser le patient, fixez un nouveau manchon jetable, comme décrit dans [Appliquer un manchon de tige](#).

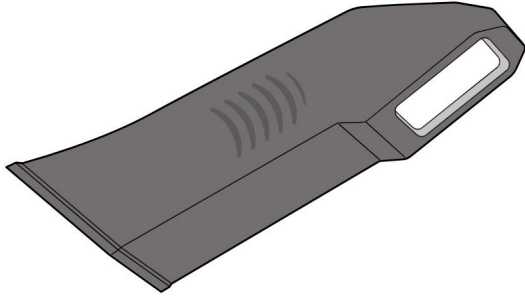

Chiffre 9: Manchon de protection

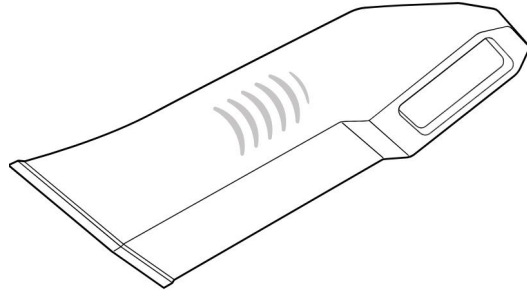

Chiffre 10: Manchon jetable

Le manchon P/N 109236 ou P/N 217596 doit être commandé pour être utilisé avec la famille iTero Element 2.

1.9 À propos de ce manuel

Ce manuel fournit des informations générales et un aperçu des iTero Element 2, iTero Element Flex, et iTero Element 2 Plus des systèmes d'imagerie et des logiciels des .

En outre, ce manuel explique comment assembler le système, installer le logiciel sur iTero Element Flexles systèmes, démarrer et arrêter le système, nettoyer et désinfecter le système et comment remplacer le manchons de tige entre les patients.

2 Instructions d'assemblage

Cette partie vous décrit comment assembler votre nouveau scanner.

- [Assemblage du iTero Element 2 scanner](#)
- [Assemblage du iTero Element Flex scanner](#)
- [Assemblage du scanner iTero Element 2 Plus – configuration chariot](#)
- [Assemblage du iTero Element 2 Plus configuration mobile](#)

2.1 Assemblage du iTero Element 2 scanner

Suivez les instructions ci-dessous pour assembler le scanner en configuration iTero Element 2 support à roue.



Courant alternatif



Batterie



Clic



Courant continu



Bouton Marche



Tige



2 personnes sont nécessaires pour l'installation

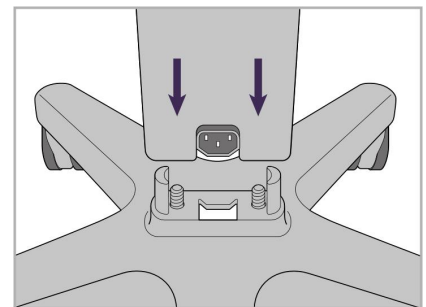
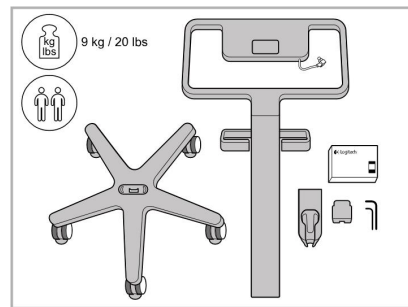
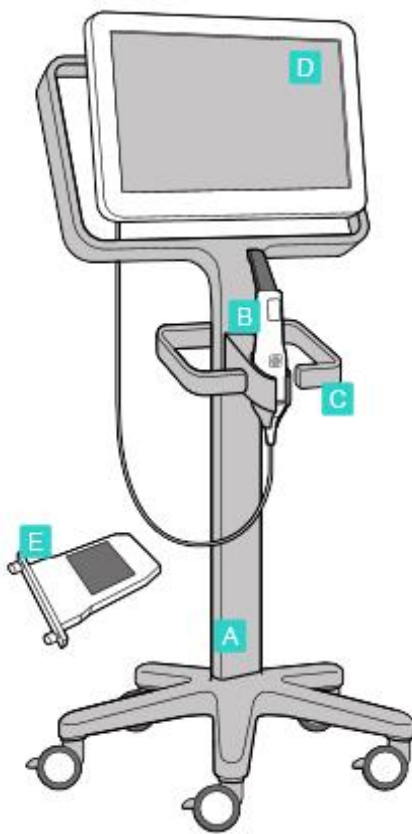

1. Vérifiez le contenu des différentes boîtes.

2. Connectez le poste à la base de la roue.

- A Support à roue
- B Tige avec câble
- C Socle de tige
- D Écran tactile HD
- E Batterie externe

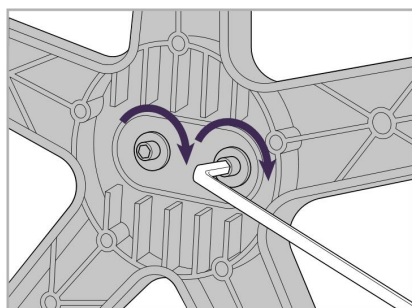

3. Serrez les deux vis Allen à l'aide de la plus grosse clé Allen.

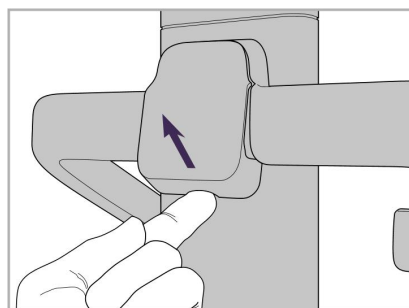

4. Retirez le couvercle à l'arrière de la poignée.

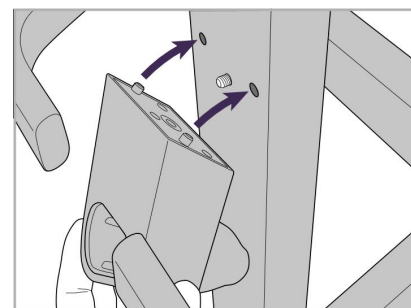

5. Fixez le socle de la tige à l'avant du support à roue.

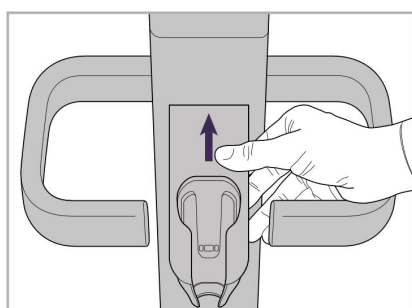

6. Tenez le socle.

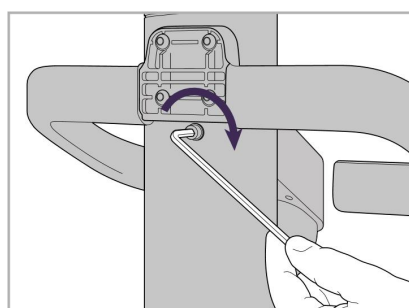

7. Serrez l'arrière du support de la tige avec la vis Allen à l'aide de la plus petite clé Allen.

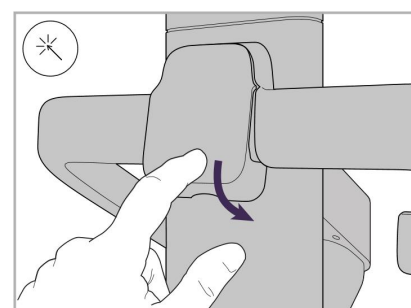

8. Rattachez le couvercle derrière la poignée.

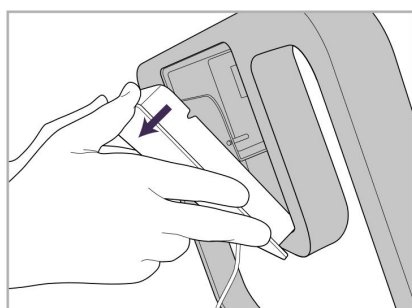

9. Retirez le couvercle magnétique à l'arrière du châssis de support de roue.

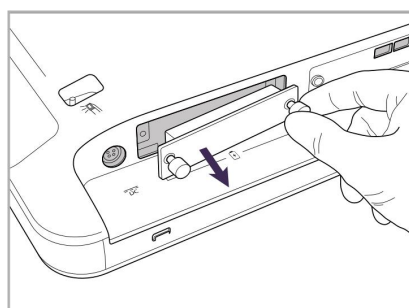

10. Desserrez les vis à molette et retirez le cache de la batterie.

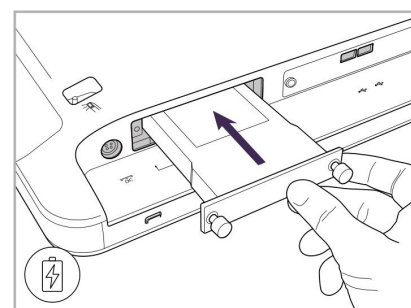

11. Faites glisser la batterie dans son logement et serrez les vis à molette.

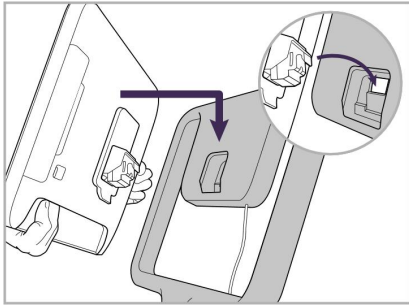

12. Soulevez l'écran tactile pour le monter.

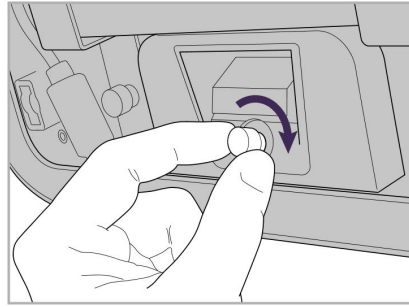

13. Retournez le scanner et serrez la vis à molette pour fixer l'écran.

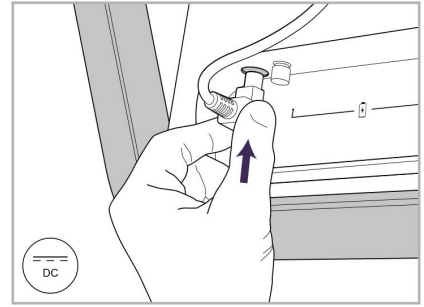

14. Connectez le câble d'alimentation au port intitulé DC, comme indiqué dans l'image suivante.

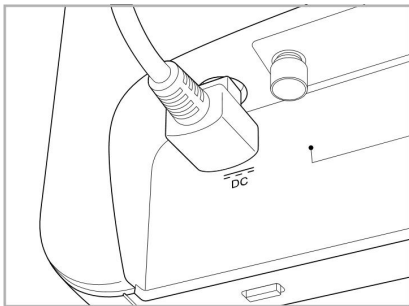

Câble d'alimentation inséré.



15. Fixez le cache arrière magnétique.

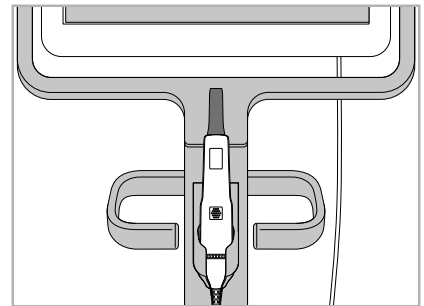

16. Placez la tige dans le socle.

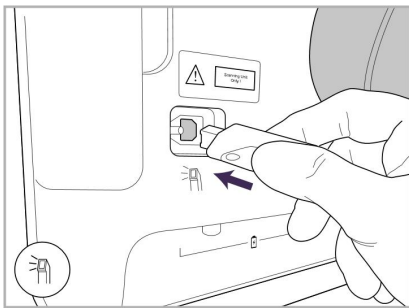

17. Connectez le câble de la tige à l'arrière de l'écran tactile.

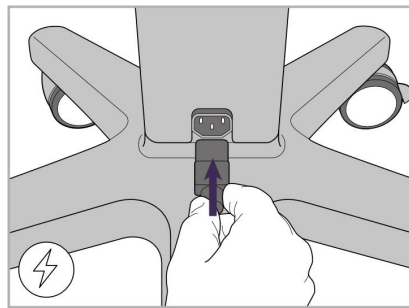

18. Fixez le câble d'alimentation au bas du support à roue.

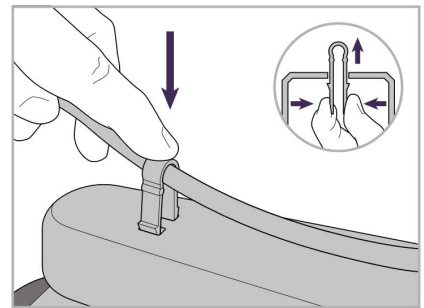

19. Sécurisez le câble au bas du support à roue avec le clip.

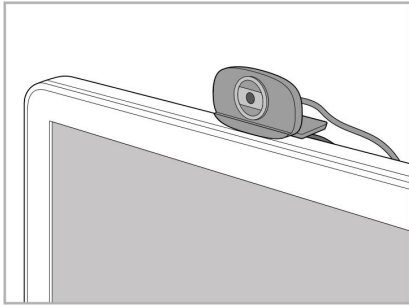

20. Positionnez la webcam sur l'écran tactile pour des sessions de formation ou d'assistance à distance.

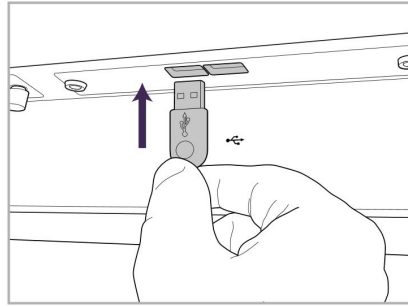

21. Connectez la webcam au port USB en bas de l'écran tactile.

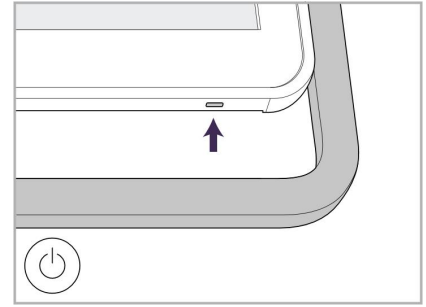

22. Branchez le câble d'alimentation sur la prise de courant alternatif, puis appuyez sur le bouton Marche pour allumer le scanner.

2.2 Assemblage du iTero Element Flex scanner

Suivez les instructions ci-dessous pour assembler le iTero Element Flex scanner.

- A Hub et câble d'alimentation hub
- B Socle
- C Tige et câble de la tige
- D Câble USB pour connecter ordinateur portable et hub

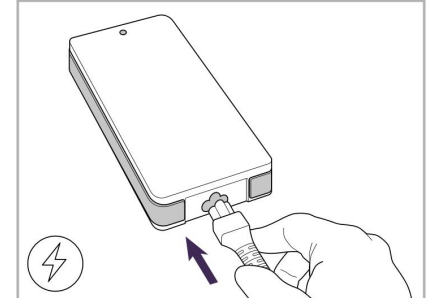
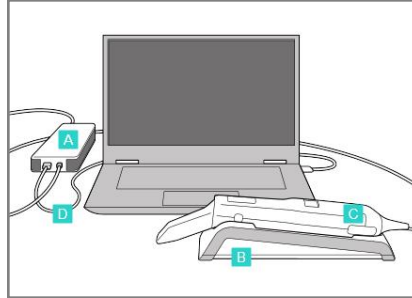

1. Placez la tige dans le socle.

2. Connectez le câble d'alimentation du hub au hub.

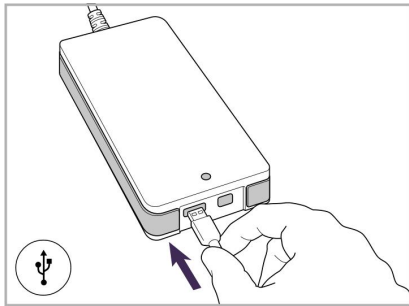

3. Connectez le câble USB au hub.

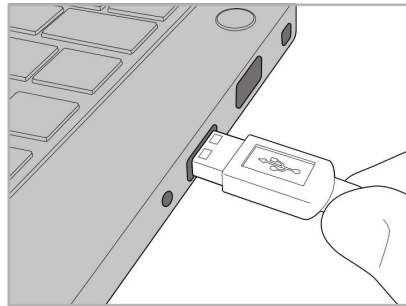

4. Connectez le câble USB à l'ordinateur portable.

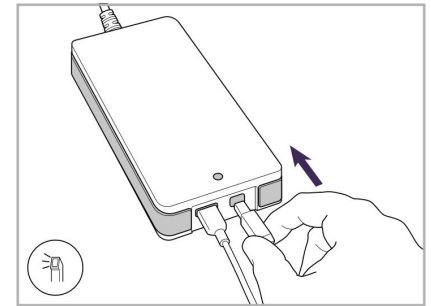

5. Connectez le câble de la tige au hub.

6. Branchez le cordon d'alimentation du hub à une prise de courant.

Remarques:

- Le hub doit être constamment connecté à une prise secteur.
- L'ordinateur portable doit être connecté à une prise secteur pour la numérisation intra-orale.

2.2.1 Installation du logiciel iTero Element Flex software

Les nouveaux iTero Element 2 systèmes sont livrés avec le logiciel installé, mais l'utilisateur doit installer le logiciel sur les iTero Element Flex systèmes.

Remarques:

- Avant d'installer le logiciel iTero, veuillez installer toutes les mises à jour Windows disponibles. Les nouveaux ordinateurs Windows devraient installer automatiquement les mises à jour.
- Assurez-vous d'avoir installé l'un des programmes antivirus compatibles suivants: Norton, McAfee ou ESET.

Pour une installation et une configuration logicielles appropriées du système iTero Element Flex, veuillez vous assurer de ce qui suit :

- La tige est sécurisée dans le socle et reliée au hub
- Le hub est connecté à l'ordinateur portable
- Votre ordinateur portable est branché sur la prise de courant CA tout au long de l'installation du logiciel

Pour installer le logiciel iTero :

1. Installez toutes les mises à jour Windows disponibles.
 - a. Pour vérifier les mises à jour Windows, ouvrez la fenêtre *Paramètres Windows* (Touche Windows+ I) et cliquez sur **Mise à jour & sécurité**.
 - b. Cliquez sur **Windows Update**.
 - c. Cliquez sur **Vérifier les mises à jour** pour voir si de nouvelles mises à jour sont disponibles.
2. Dans la boîte de réception de l'adresse e-mail enregistrée, cherchez l'e-mail « Votre iTero a été expédié », qui contient les instructions de téléchargement.
3. Cliquez sur le lien pour accéder à la page de téléchargement du logiciel ou consultez la page download.itero.com.
4. Sur le site Web, cliquez sur le bouton **Commencer**. Le fichier **FirstTimeInstaller.exe** sera téléchargé.
5. Exécutez le fichier d'installation téléchargé et suivez les instructions à l'écran pour terminer l'installation du logiciel iTero.

L'écran de *Bienvenue* s'affiche. Procédez comme décrit dans [Enregistrement du scanner - Processus de Personnalisation](#).

2.3 Assemblage du scanner iTero Element 2 Plus – configuration chariot

L'emballage du scanner est conçu de manière à assurer un assemblage simple et rapide

Suivez les instructions ci-dessous pour assembler le scanner.

Contactez le service après-vente iTero pour toute aide supplémentaire.

- A** 2x Clés Allen
(dans la mousse blanche au-dessus du poteau)
- B** Poste
- C** Empattement
- D** Poignée principale
(dans la boîte d'accessoires)
- E** Panier à manchons neufs
(dans la boîte d'accessoires)
- F** Poignée supérieure
(dans la boîte d'accessoires)
- G** Unité informatique à écran tactile Full HD
- H** Socle
- I** Tige
- J** Câble d'alimentation
- K** Webcam
- L** Interrupteur marche/arrêt

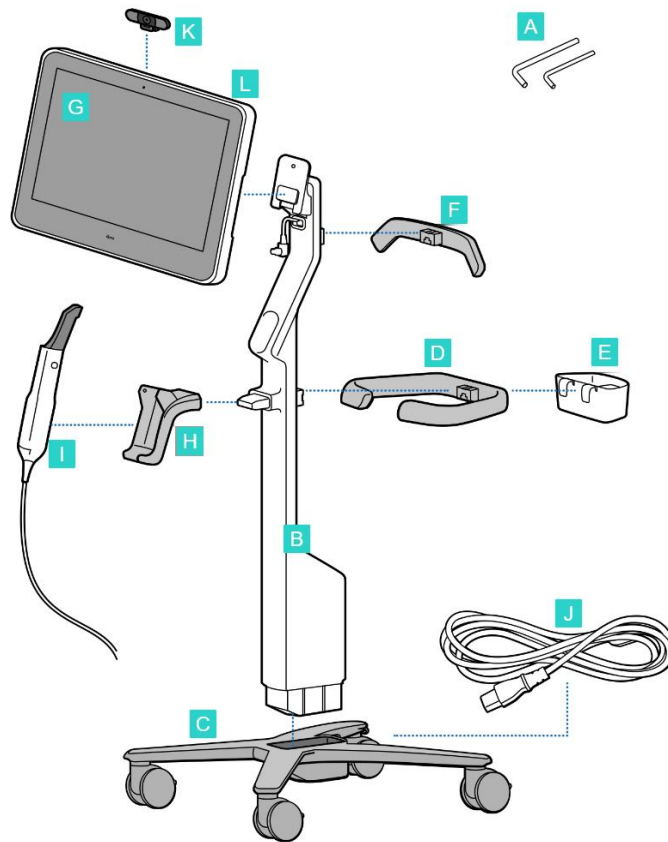

Remarque: Si le système ou les accessoires sont endommagés, il ne faut pas assembler ni utiliser le scanner et contacter le service après-vente iTero.

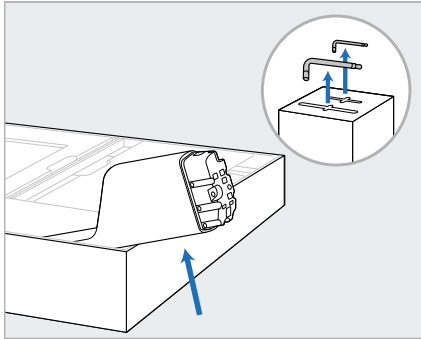

1. Retirez tous les revêtements en polystyrène expansé de la boîte.
Remarque: Les deux clés Allen (A) sont sur le dessus de la mousse de polystyrène recouvrant le poteau (B).
2. Soulevez le poteau (B), tirez-le légèrement et posez-le sur le côté de la boîte.

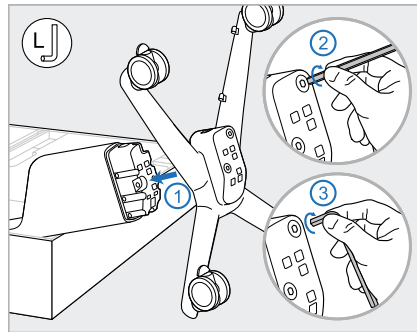

3. Fixez la base de roue (C) à l'extrémité du poteau (B) et serrez en utilisant d'abord le côté le plus long de la grande clé Allen, puis le côté le plus court.

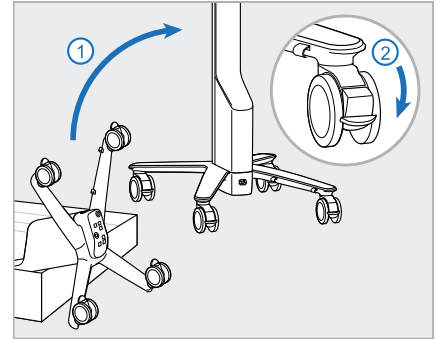

4. Placez le support à roue en position verticale et verrouillez au moins 2 roues.

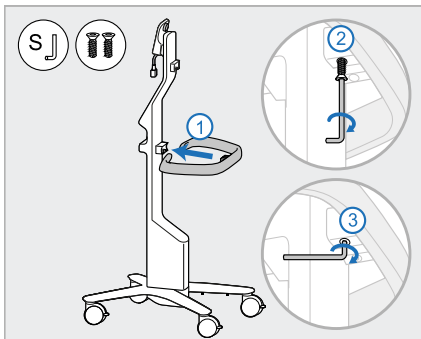

5. Retirez la poignée principale (D) et les 2 vis de la boîte d'accessoires.
Fixez la poignée principale et serrez en utilisant d'abord le côté le plus long de la petite clé Allen, puis le côté le plus court.

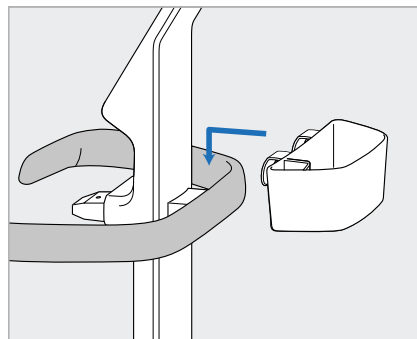

6. Retirez le panier de manchons (E) de la boîte d'accessoires et placez-le à l'arrière de la poignée principale (D).

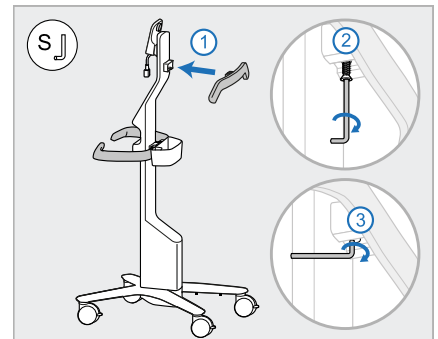

7. Retirez la poignée supérieure (F) de la boîte à accessoires et retirez la tirette pour accéder à la vis.
8. Fixez la poignée supérieure (F) au poteau (B) et serrez en utilisant d'abord le côté le plus long de la petite clé Allen, puis le côté le plus court.

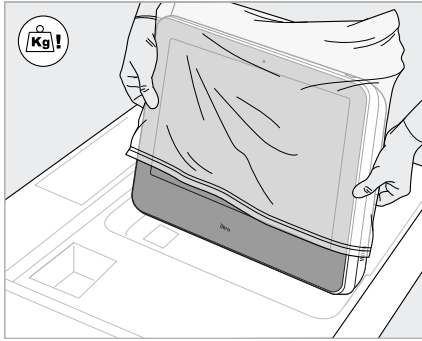

9. Retirez soigneusement l'unité informatique (G) de son emballage protecteur.
Remarque : L'unité informatique est lourde et doit être soulevée avec précaution.

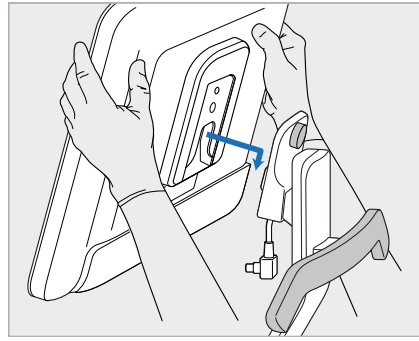

10. Debout derrière le support à roue, montez l'unité informatique (G) sur la charnière métallique et poussez vers le bas.
Remarque: Assurez-vous que l'unité informatique n'appuie pas sur le câble de l'écran. Si c'est le cas, déplacez le câble sur le côté.

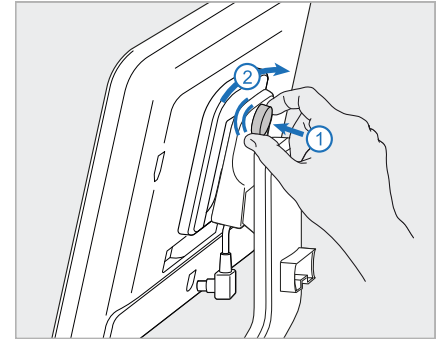

11. Fixez l'unité informatique (G) en poussant et en serrant la vis.

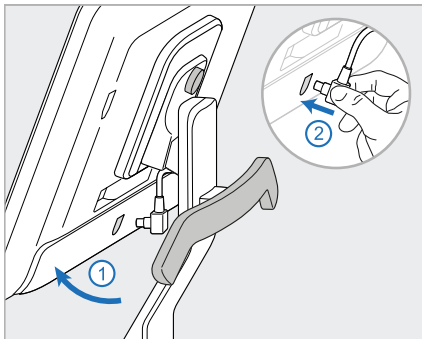

12. Si le connecteur du câble est recouvert, retirez le couvercle. Inclinez l'écran vers le haut et connectez le câble de l'écran.

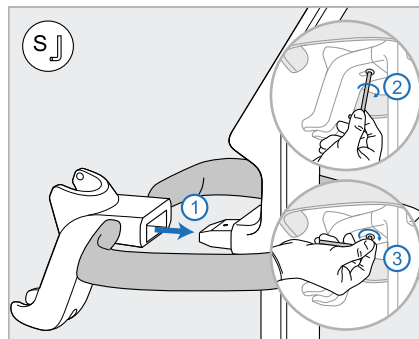

13. Fixez le socle (H) au poteau (B) et serrez-le en utilisant d'abord le côté le plus long de la petite clé Allen, puis le côté le plus court.

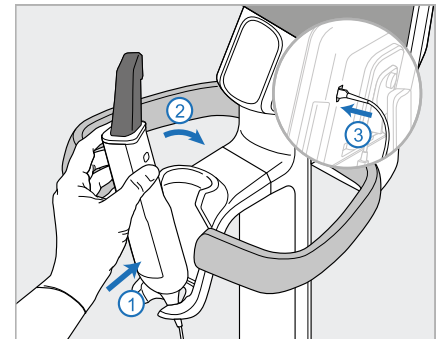

14. Placez la base de la tige (I) dans le socle (H), puis appliquez une légère pression pour vous assurer que la tige est complètement insérée et fixée dans le socle.

15. Connectez le câble de la tige à l'arrière de l'écran tactile (G).

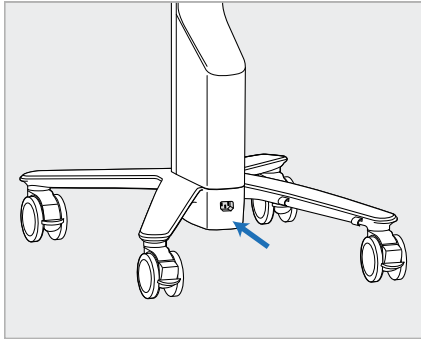

16. Fixez le câble d'alimentation (J) au bas du support doté de roues.

Avertissement: Utilisez uniquement le câble d'alimentation fourni, qui a une protection de mise à la terre.

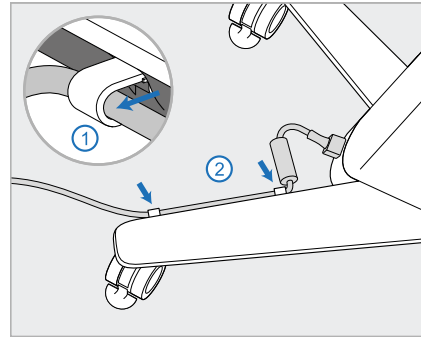

17. Fixez le câble d'alimentation (J) dans les deux serre-câbles, en vous assurant qu'il est complètement inséré.

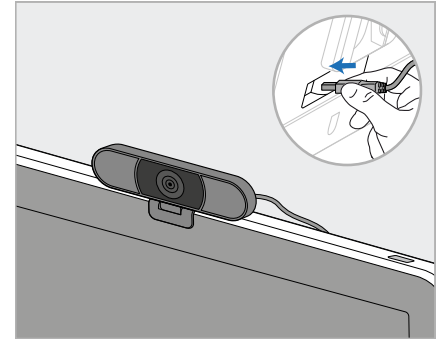

18. Pour des sessions de formation ou d'assistance à distance, positionnez la webcam (K) sur l'écran tactile, puis connectez-la au port USB à l'arrière de l'écran.
Remarque : La webcam doit être déconnectée après chaque session de formation ou de support.

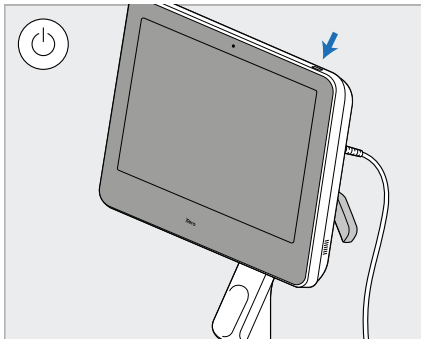

19. Branchez le câble d'alimentation (J) dans une prise de courant, puis appuyez sur le bouton d'alimentation (L) pour allumer le scanner.

Remarques:

- Remettez toujours la tige sur le support après chaque utilisation.
- La tige, le socle et les autres composants du système doivent être nettoyés et désinfectés avant chaque patient, comme indiqué dans [Entretien et maintenance](#).
- Assurez-vous que le scanner est positionné à un endroit où il peut être facilement déconnecté de la prise de courant.

Pour retirer la tige du socle, tirez d'abord la partie supérieure de la tige vers vous, puis retirez-la délicatement du support.

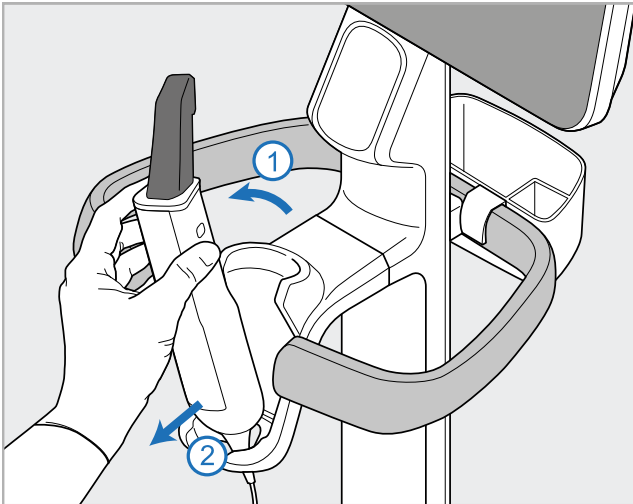

Chiffre 11: Retrait de la tige du socle

Lorsque vous déplacez le scanner, enroulez soigneusement le câble d'alimentation autour de la poignée supérieure, puis utilisez la poignée supérieure pour pousser le scanner.

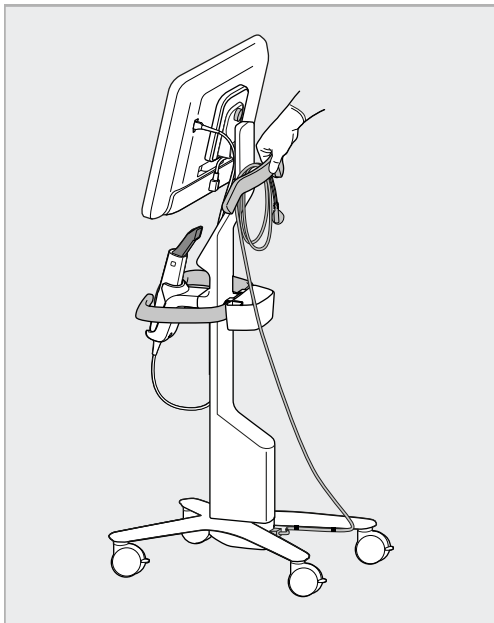

Chiffre 12: Déplacer le scanner

Si le scanner doit être soulevé, utilisez la poignée supérieure et le poteau. **N'utilisez pas** la poignée principale pour soulever le scanner.

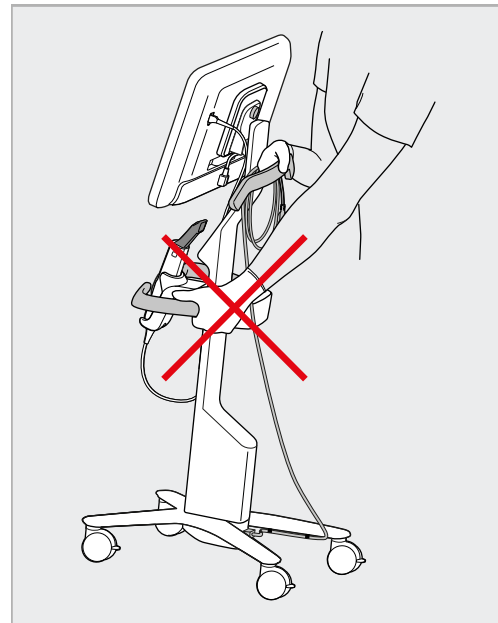

Chiffre 13: Ne soulevez pas le scanner à l'aide de la poignée principale

2.4 Assemblage du iTero Element 2 Plus configuration mobile

L'emballage du scanner est conçu de manière à assurer un assemblage simple et rapide

Suivez les instructions ci-dessous pour assembler le scanner.

Contactez le service après-vente iTero pour toute aide supplémentaire.

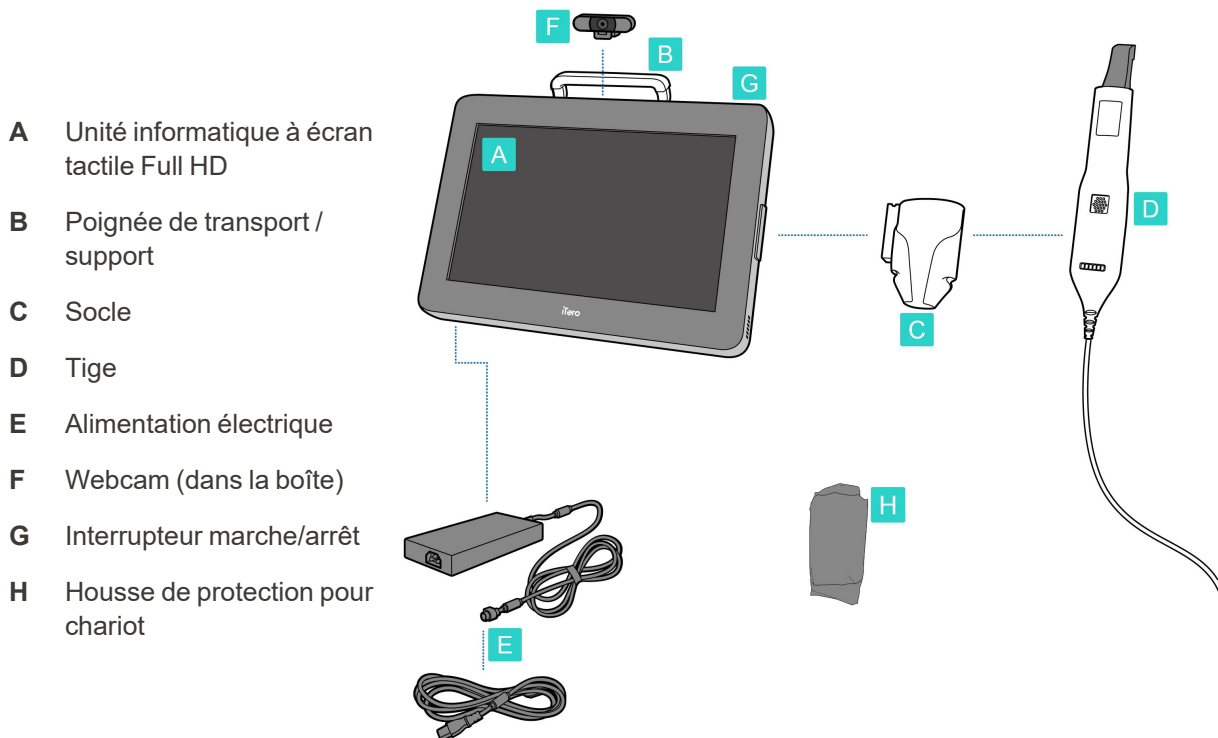

Remarque: Si le système ou les accessoires sont endommagés, il ne faut pas assembler ni utiliser le scanner et contacter le service après-vente iTero.

Dans cette section nous expliquerons comment :

- Assembler le scanner, décrit dans [Montage initial](#)
- Déplacer le scanner dans la clinique, décrit dans [Déplacement du scanner dans la clinique](#)
- Emballez le scanner dans le chariot avant de le transporter, décrit dans la section [Utilisation du chariot pour le transport](#)
- Protéger le chariot avec la housse de protection en option, décrit dans [Housse de protection pour chariot facultative](#)
- Monter le scanner sur un support VESA, décrit dans [Montage VESA](#)

2.4.1 Montage initial

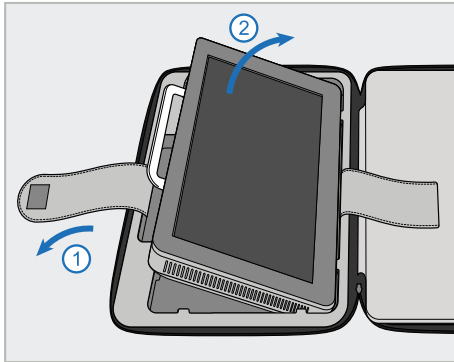

1. Dévissez la sangle maintenant l'unité de calcul (A), puis retirez-la à l'aide de la poignée (B).

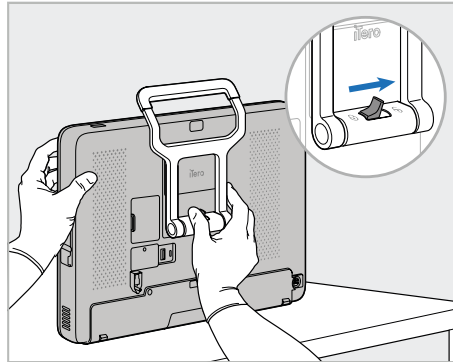

2. Posez l'unité informatique (A) sur une surface lisse et plane et maintenez-la d'une main.
En tenant l'unité de calcul; faites glisser le loquet de verrouillage vers la droite jusqu'à ce que vous sentiez un clic, pour déverrouiller la poignée (B).

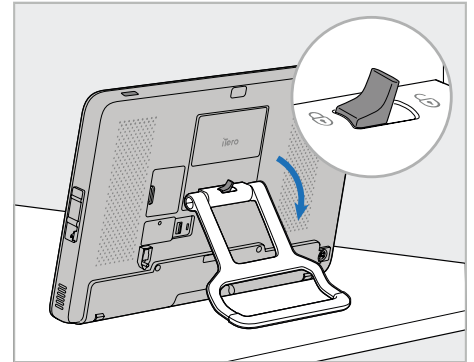

3. Déplacez la poignée (B) en position debout. Assurez-vous que la poignée est bien verrouillée en essayant de la tirer vers le haut.

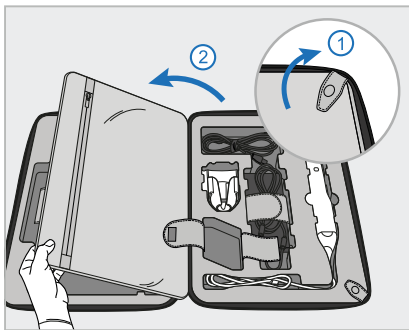

4. Enlevez les sangles et ouvrez le volet pour retirer le reste des composants du scanner.

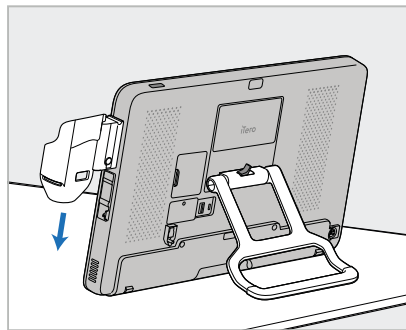

5. Faites glisser le socle (C) sur le curseur sur le côté de l'unité informatique jusqu'à ce qu'il s'enclenche. Assurez-vous que le socle est sécurisé et ne peut pas être retiré.

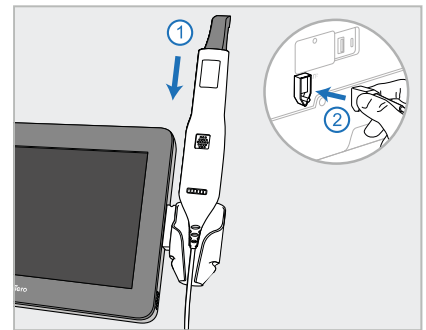

6. Placez la tige (D) dans le support (C) et connectez le câble de la tige au port marqué (A) à l'arrière de l'unité de calcul (A).

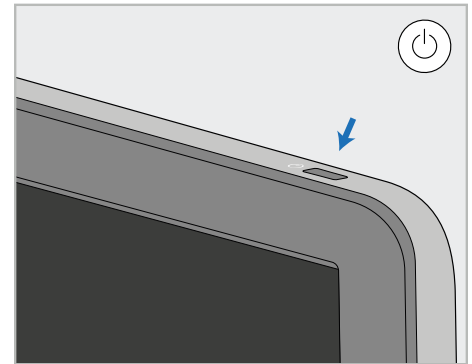
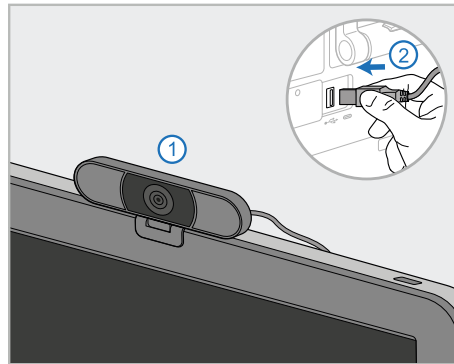
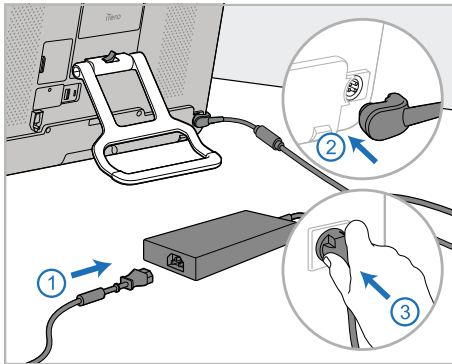

7. Connectez le câble d'alimentation à l'alimentation (E). Puis connectez un côté du câble à l'arrière de l'unité informatique (A) et l'autre à une prise de courant.
Avertissement: Utilisez uniquement le câble d'alimentation fourni, doté d'une protection de mise à la terre.
8. Pour des sessions de formation ou d'assistance à distance, positionnez la webcam (F) sur l'unité informatique (A), puis connectez-la au port USB à l'arrière de l'unité informatique.
Remarque : la webcam est emballée dans la boîte du scanner.
9. Appuyez sur le bouton d'alimentation (G) pour allumer le scanner.

Remarque : Placez le câble de manière sûre afin que personne ne puisse trébucher accidentellement dessus.

Remarques:

- La webcam doit être déconnectée après chaque session de formation ou de support.
- Remettez toujours la tige sur le support après chaque utilisation.
- La tige, le socle et les autres composants du système doivent être nettoyés et désinfectés avant chaque patient, comme indiqué dans [Entretien et maintenance](#).
- Assurez-vous que le scanner est positionné à un endroit où il peut être facilement déconnecté de la prise de courant.

2.4.2 Déplacement du scanner dans la clinique

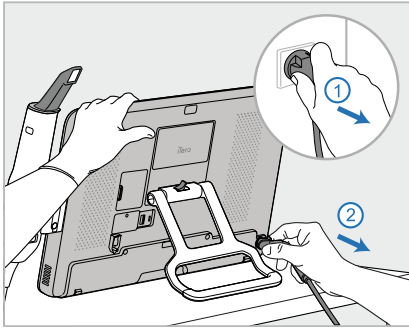

1. Assurez-vous que la tige (D) est fermement positionnée dans le socle (C).
2. Débranchez le câble d'alimentation (E) du secteur, puis de l'arrière de l'unité de informatique (A).

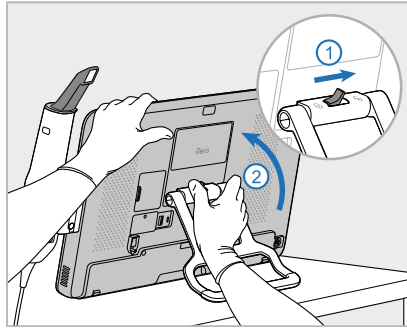

3. Tout en maintenant l'unité de calcul (A) d'une main, faites glisser le loquet de déverrouillage vers la droite pour déverrouiller la poignée (B), puis placez-la en position de transport.

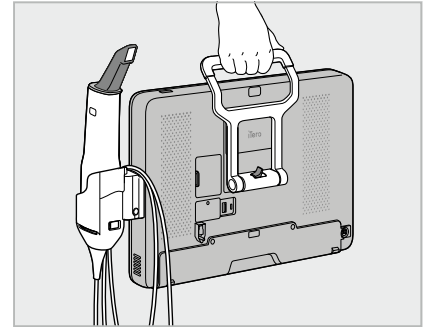

4. Enroulez le câble de la tige autour du socle (C) sans le serrer, pour un transport facile et sécurisé.

2.4.3 Utilisation du chariot pour le transport

Avant de transporter le scanner, il doit être emballé dans le chariot fourni.

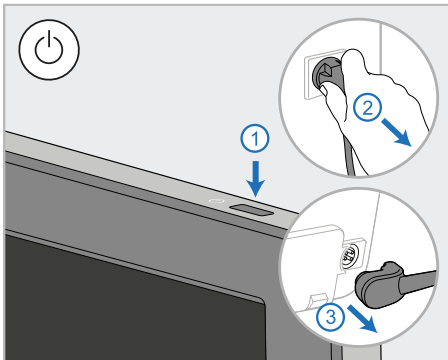

1. Eteignez le scanner et débranchez le câble d'alimentation (E) du secteur, puis de l'arrière de l'unité de informatique (A).

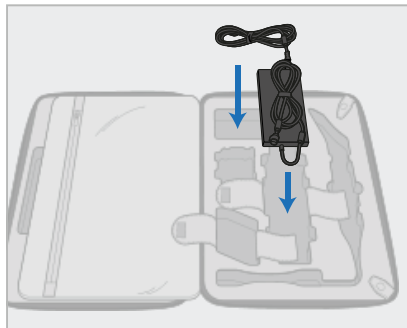

2. Pour un rangement facile, commencez par placer l'alimentation électrique (E) dans son compartiment dédié sur le chariot. Enroulez la partie la plus fine du câble et placez-la sur l'alimentation électrique, puis enroulez la partie la plus épaisse et placez-la dans son compartiment sur le chariot.

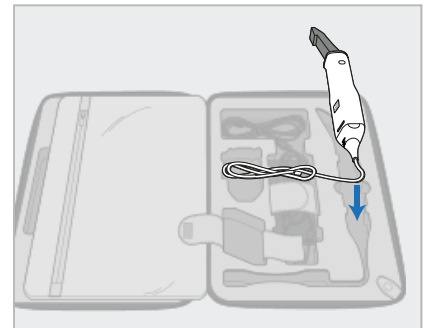

3. Déconnectez la tige (D) et placez-la dans son compartiment dans le chariot.

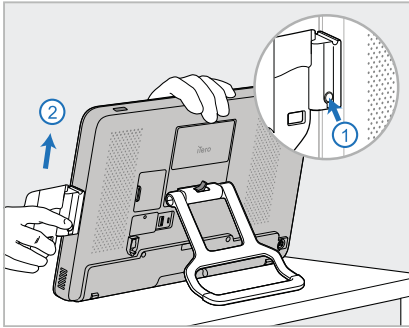

4. Tout en tenant l'unité de calcul (A) d'une main, retirez le socle (C) en appuyant sur le bouton de déverrouillage et en le tirant vers le haut.

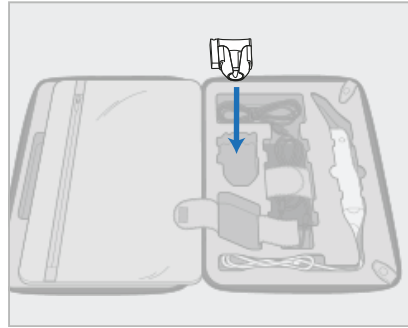

5. Placez le socle (C) dans le chariot.

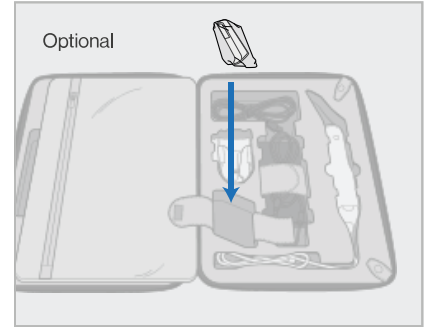

6. Facultatif : Placer de nouveaux manchons dans le compartiment à côté du socle (C), à la place du couvercle de protection du chariot (H).

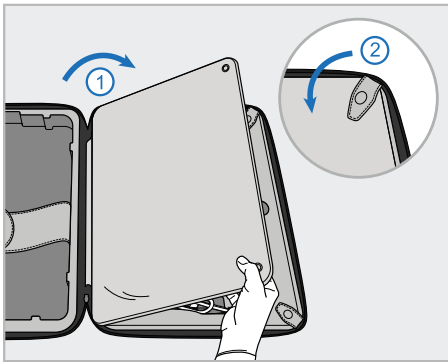

7. Déplacez le volet pour couvrir les composants du scanner, puis fixez le volet avec les boutons-pression.

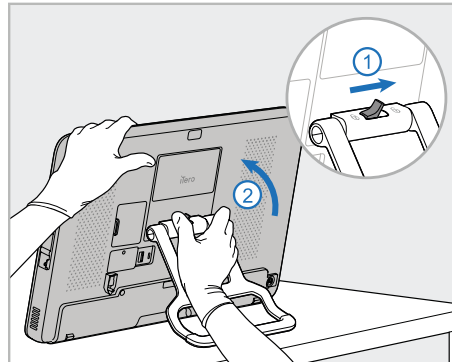

8. Faites glisser le loquet de verrouillage vers la droite pour déverrouiller le support (B) puis mettez-le en position de transport.

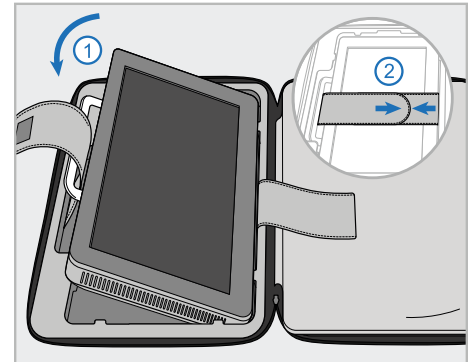

9. Placez l'unité de calcul (A) dans son compartiment sur le chariot. Faites passer la sangle extérieure à travers la poignée (B) et attachez-les pour vous assurer du bon maintien en place.

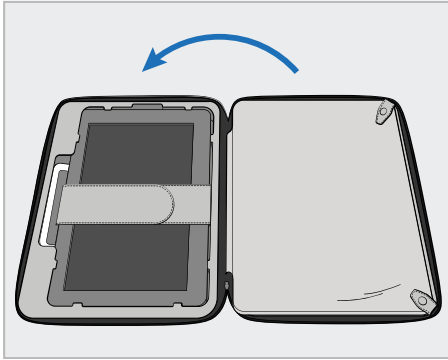

10. Fermez le chariot en soulevant le côté avec le rabat fixé, puis en le fermant par une fermeture éclair.

Vous êtes maintenant prêt à vous déplacer avec votre scanner. Si nécessaire, vous pouvez utiliser le capot de protection en option (H), décrit dans [Housse de protection pour chariot facultative](#).

Remarques:

- Le chariot doit être manipulé avec précaution.
- Évitez de laisser le chariot au soleil pour que le scanner n'atteigne pas des températures extrêmes.
- Assurez-vous que le boîtier est maintenu au sec pour protéger les composants du système de l'humidité.
- Si le scanner vient juste d'être déplacé dans un endroit en provenance d'un environnement chaud, froid ou humide, laissez le matériel s'adapter à la température de la pièce pour éviter la condensation interne.
- N'enregistrez pas le chariot comme bagage lorsque vous voyagez en avion, pour éviter d'endommager le scanner avec des conditions de transport incontrôlables.

2.4.4 Housse de protection pour chariot facultative

Le chariot est fourni avec une housse de protection optionnelle qui permet de le protéger de l'usure et des intempéries.

Remarque : la housse de protection offre un certain niveau de protection contre la pluie, mais n'est pas étanche.

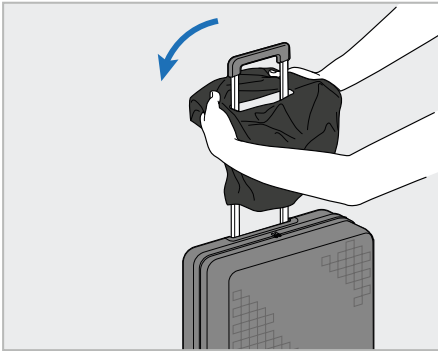

1. Ouvrez le rabat avec VELCRO® et glissez la housse de protection sur la poignée du chariot.

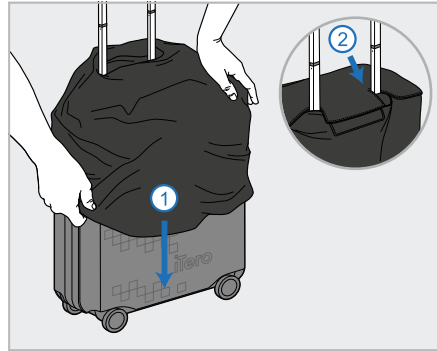

2. Tirez vers le bas pour couvrir le chariot, puis refermez la avec le VELCRO®.

2.4.5 Montage VESA

Le scanner fournit une interface de montage VESA standard de 100 mm qui peut être utilisée pour le monter à l'aide de solutions de montage VESA tierces.

Remarques:

- **Assurez-vous que la solution de montage VESA sélectionnée prend en charge les spécifications de scanner suivantes :**
 - VESA 100 mm
 - Poids minimum : 6 kg (y compris l'unité informatique, la tige et le socle).
Poids recommandé: 9kg.
- Si le scanner a déjà été assemblé, vous devez retirer le câble d'alimentation et le socle, comme décrit dans [Utilisation du chariot pour le transport](#).
- Nous recommandons que la connexion de l'unité informatique au support VESA, étape 3 ci-dessous, soit effectuée par deux personnes.

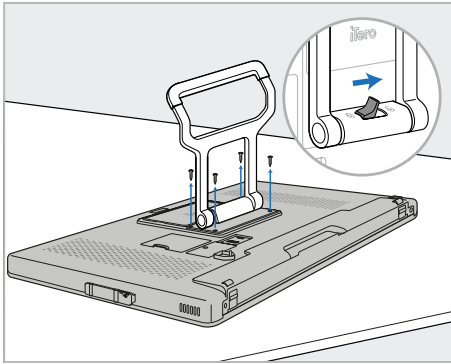

1. Posez l'unité informatique (A) face vers le bas sur une surface lisse et plane.

Retirez les 4 vis à l'aide d'un tournevis cruciforme, tout en maintenant et en déplaçant la poignée (B), si nécessaire.

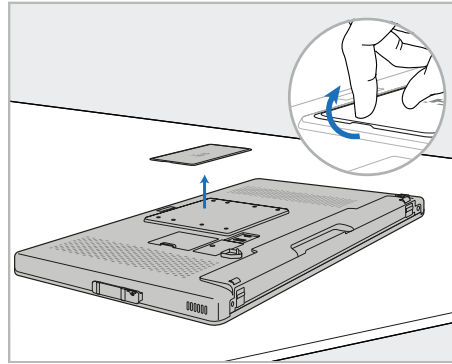

2. Retirez la plaque de protection à l'arrière de l'iTero pour exposer les trous de vis VESA. (Il est recommandé de ranger la plaque de recouvrement et les vis dans le chariot.)

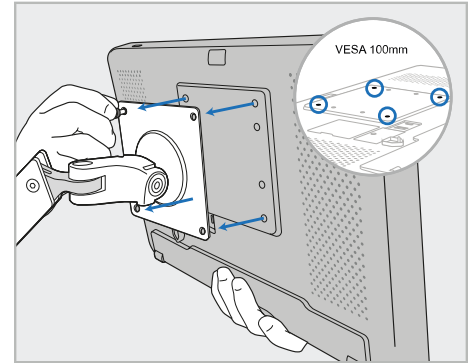

3. Connectez l'unité informatique (A) au support VESA externe (VESA 100) à l'aide des vis fournies avec la solution de montage. Facultatif: vous pouvez acheter un câble d'alimentation de 3 m auprès d'Align, si nécessaire.

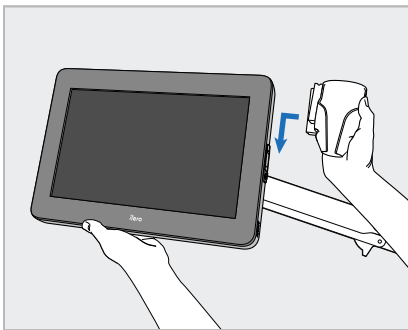

4. Tout en soutenant l'unité informatique (A) d'une main, faites glisser le socle (C) sur le curseur sur le côté de l'unité de calcul jusqu'à ce qu'il s'enclenche.

Assurez-vous que le support est bien verrouillée et ne peut être retiré.

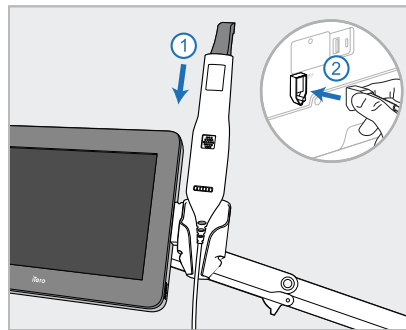

5. Placez la tige (D) dans le socle (C) et connectez son câble au port indiqué (P) à l'arrière de l'unité de calcul (A).

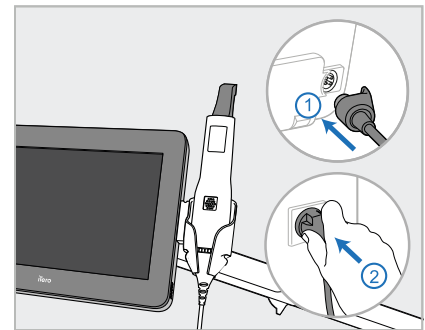

6. Branchez le câble d'alimentation (E) à l'arrière de l'unité informatique (A) puis au secteur.

Remarques:

- Assurez-vous que le bloc d'alimentation repose sur le sol ou sur une table et ne pend pas en l'air.

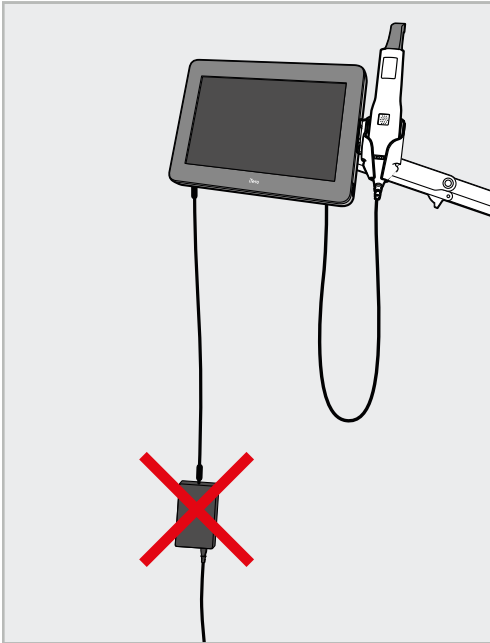

Chiffre 14: Ne laissez pas le bloc d'alimentation pendre en l'air

- N'inclinez jamais l'écran de plus de 45 degrés pour vous assurer que la tige ne glisse pas hors du support.

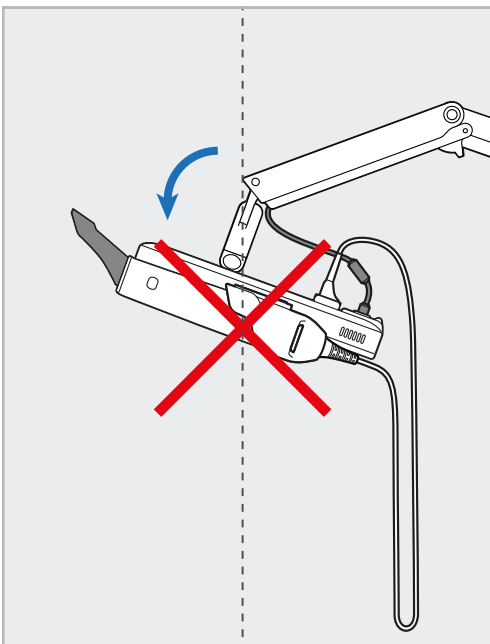

Chiffre 15: N'inclinez jamais l'écran de plus de 45 degrés

3 Commencer

3.1 Se connecter au scanner pour la première fois

Lorsque vous allumez le scanner pour la première fois, l'écran de *bienvenue* s'affiche :

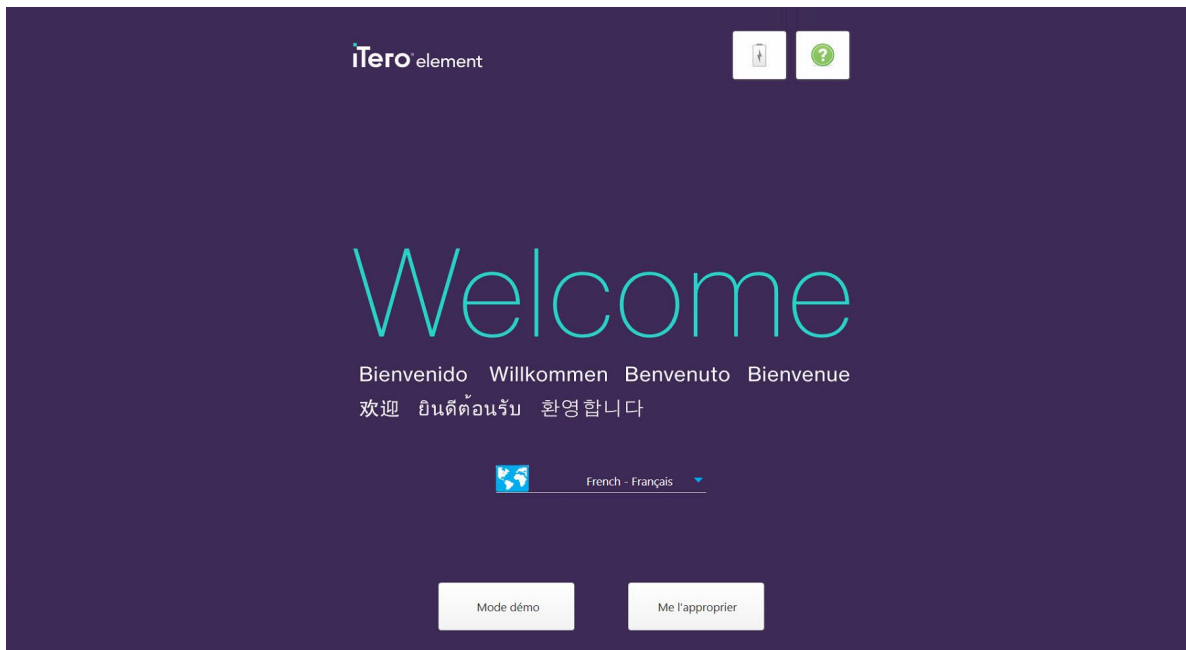

Chiffre 16: Ecran d'accueil

Sélectionnez la langue requise et l'un des modes suivants :

- **Me l'approprier:** Vous permet d'enregistrer le scanner. Pour plus d'informations, consultez [Enregistrement du scanner - Processus de Personnalisation](#) ci-dessous.
- **Mode Démo :** Vous permet de vous familiariser avec les fonctionnalités du scanner et d'effectuer des simulations de numérisation sans les soumettre. Pour plus d'informations, consultez [Travailler en mode Démo](#).

Remarque : Si vous sélectionnez l'option **Mode Démo** avant d'enregistrer la numérisation (option **Me l'approprier**), vous devrez redémarrer le scanner pour accéder à l'option **Me l'approprier**.

3.2 Enregistrement du scanner - Processus de Personnalisation

Lorsque vous enregistrez le scanner, vous avez besoin des éléments suivants pour terminer le processus d'enregistrement :

- Nom d'utilisateur
- Mot de passe utilisateur
- Identifiant de l'entreprise

Vous recevrez un e-mail d'un représentant iTero avec vos identifiants de connexion et des informations détaillées sur la procédure à suivre pour le processus de **Me l'approprier**.

Pour enregistrer le scanner :

1. Sur la page de *Bienvenue* sélectionnez la langue souhaitée.
2. Appuyez sur **Me l'approprier**.

La page de *connexion* s'affiche, affichant une liste des réseaux disponibles.

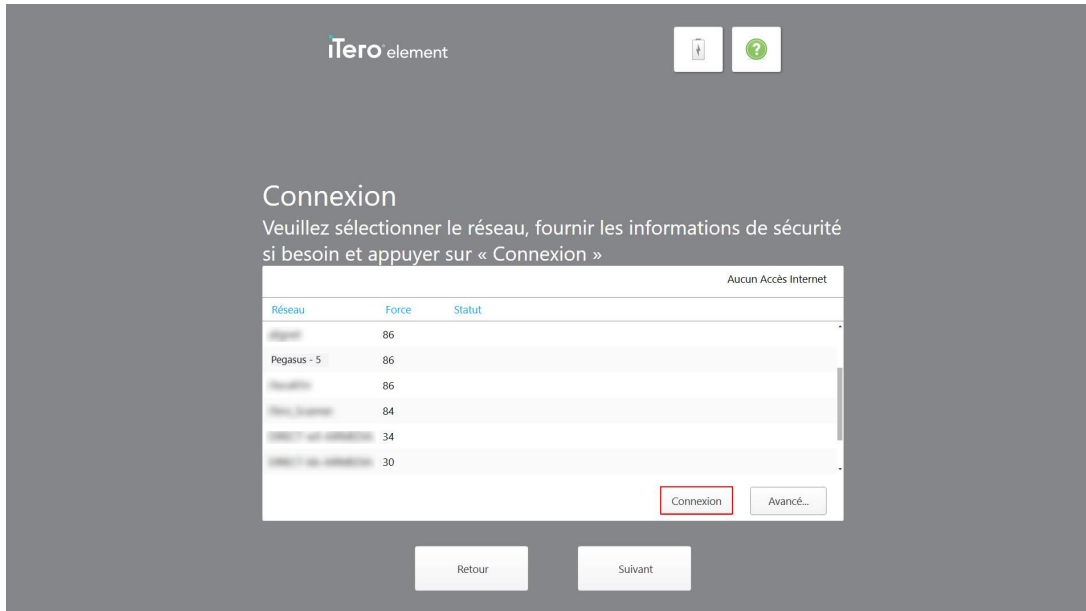

Chiffre 17: Page de connexion répertoriant les réseaux disponibles

- Sélectionnez le réseau de la clinique dans la liste, puis appuyez sur **Se connecter**.
Vous êtes invité à saisir la clé de sécurité du réseau.

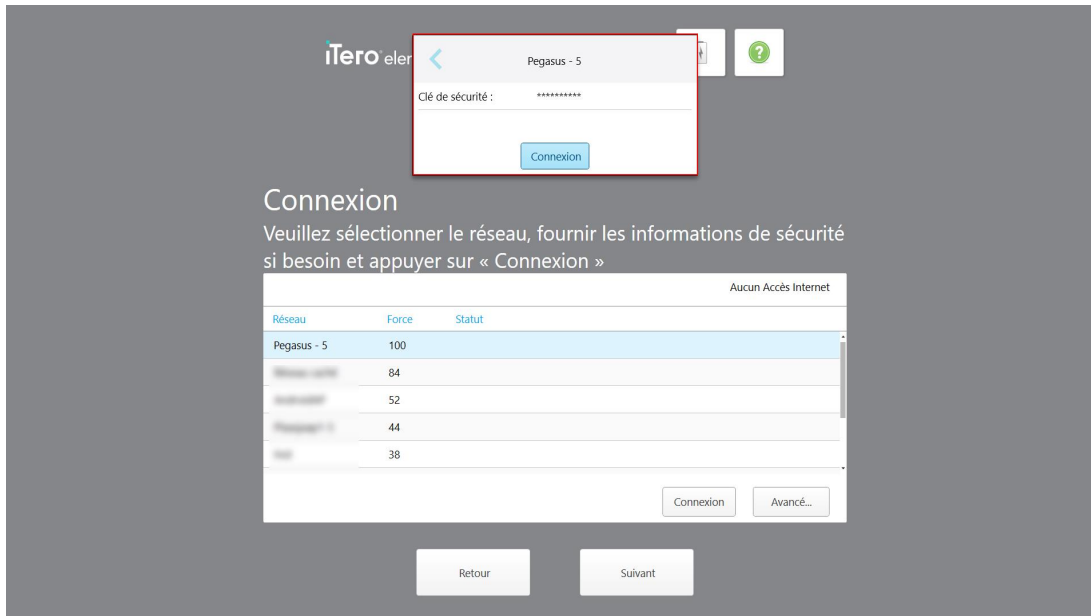

Chiffre 18: Entrée de la clé de sécurité

- Saisissez la clé de sécurité, puis appuyez sur **Se connecter**.
Le scanner est maintenant connecté à Internet et en ligne.

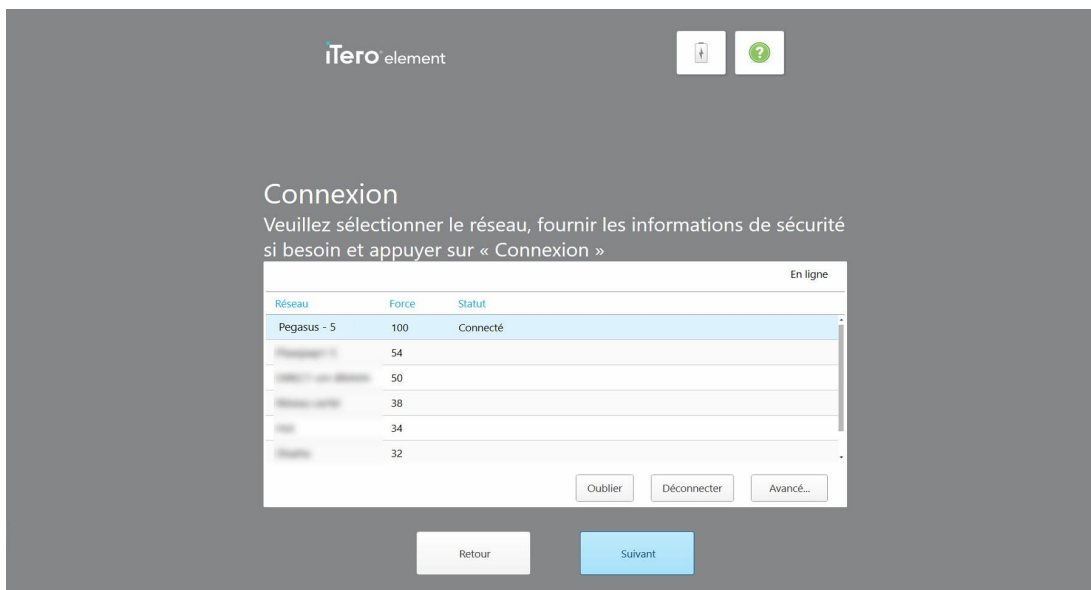

Chiffre 19: Le scanner est connecté à Internet et en ligne

- Appuyez sur **Suivant**.

La communication avec Align est vérifiée.

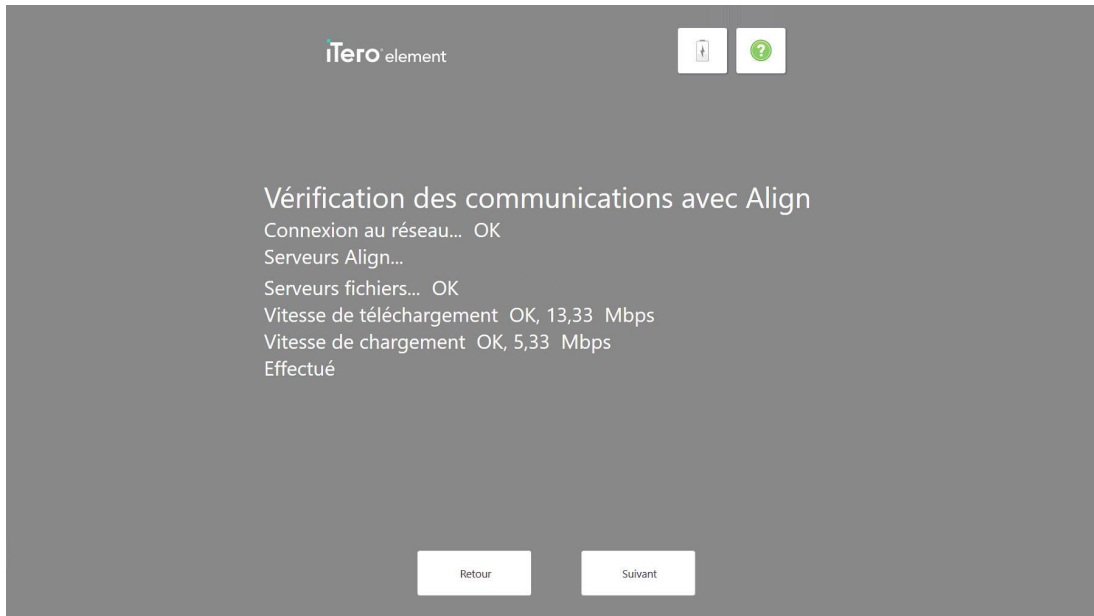

Chiffre 20: Vérification de la communication avec Align

- Une fois la vérification terminée, appuyez sur **Suivant**.

La page *Fuseau horaire* s'affiche.

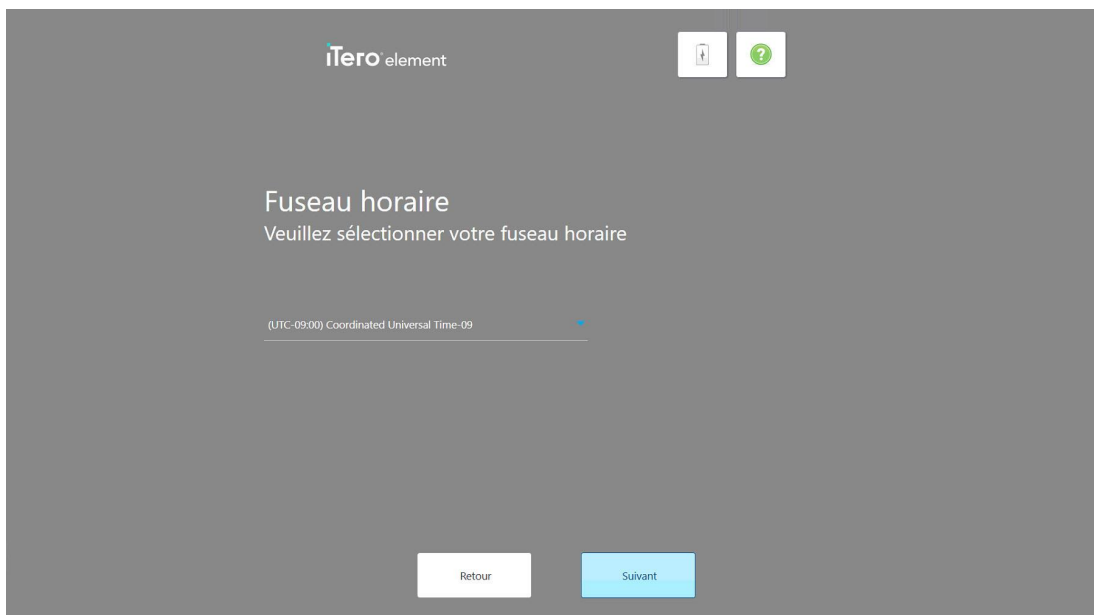

Chiffre 21: Sélection du fuseau horaire

- Appuyez sur **Suivant** si le fuseau horaire par défaut est correct ou sélectionnez votre fuseau horaire dans la liste déroulante, puis appuyez sur **Appliquer**.

La page *Enregistrement du système* s'affiche.

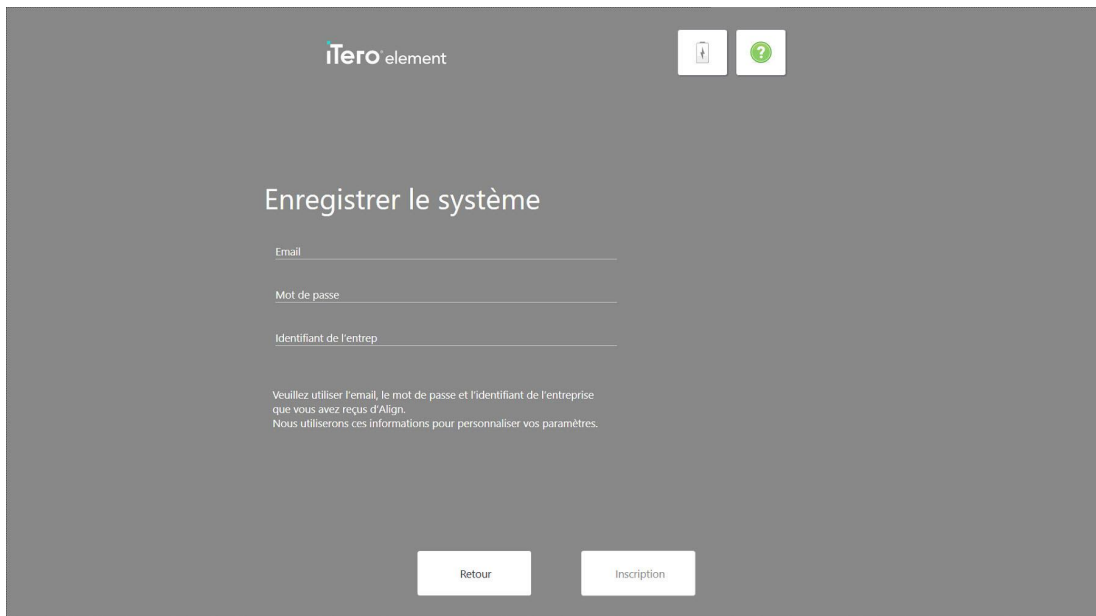

The screenshot shows the registration page for iTero Element. At the top left is the iTero Element logo. To the right are two icons: a scanner and a help icon. The main heading is "Enregistrer le système". Below it are three input fields labeled "Email", "Mot de passe", and "Identifiant de l'entrep". Below the fields is a note: "Veuillez utiliser l'email, le mot de passe et l'identifiant de l'entreprise que vous avez reçus d'Align. Nous utiliserons ces informations pour personnaliser vos paramètres." At the bottom are two buttons: "Retour" and "Inscription".

Chiffre 22: Il faut effectuer l'enregistrement du système pour personnaliser la configuration

8. Saisissez votre adresse e-mail, votre mot de passe et l'identifiant de votre entreprise dans les champs correspondants. Appuyez sur **Enregistrer** puis sur **Suivant** une fois le système enregistré.

La page *Configuration du scanner* s'affiche, montrant votre abonnement iTero.

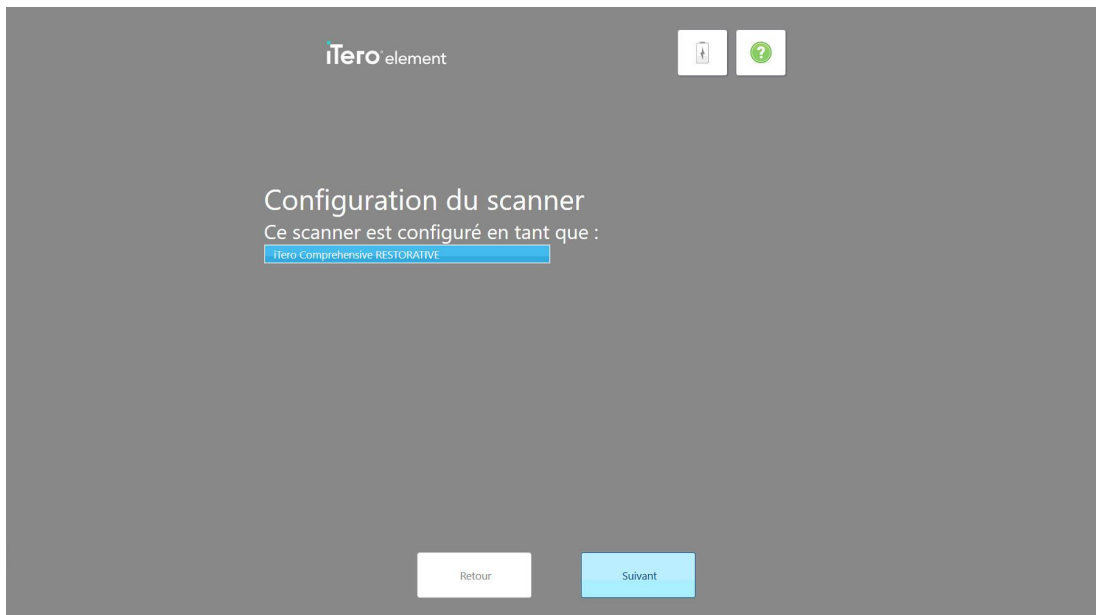

The screenshot shows the scanner configuration page for iTero Element. At the top left is the iTero Element logo. To the right are two icons: a scanner and a help icon. The main heading is "Configuration du scanner". Below it is the text "Ce scanner est configuré en tant que :". Below this text is a blue button labeled "iTeror Comprehensive RESTORATIVE". At the bottom are two buttons: "Retour" and "Suivant".

Chiffre 23: Exemple d'abonnement iTero

9. Appuyez sur **Suivant**.

La page *Contrat de licence* s'affiche.

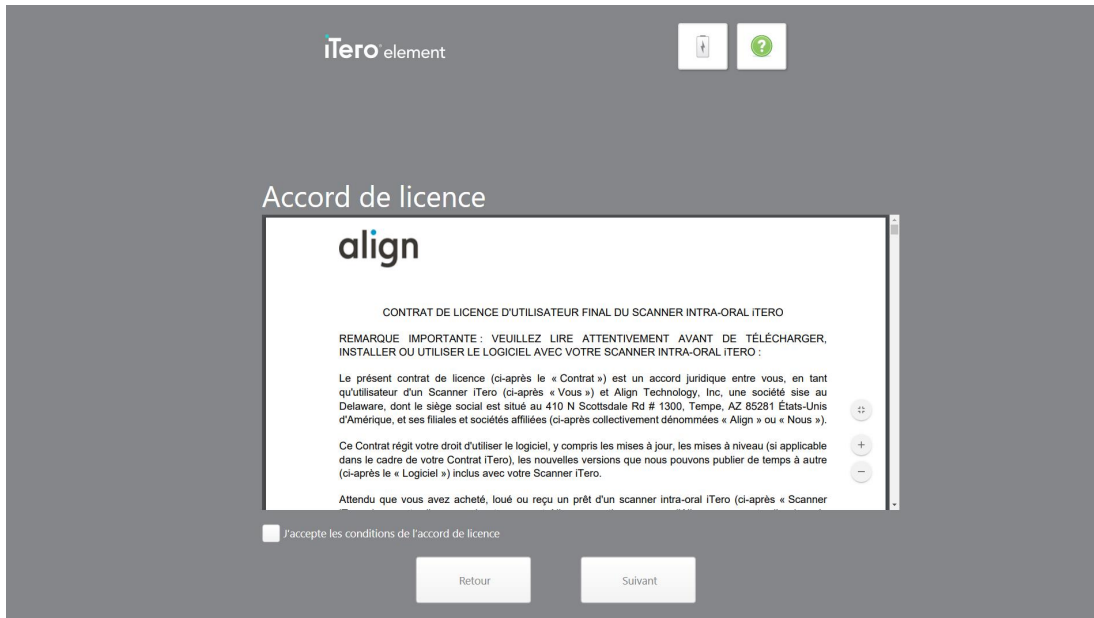

Chiffre 24: Contrat de licence

10. Après avoir vérifié le contrat de licence, cochez la case pour accepter les termes du contrat, puis appuyez sur **Suivant**.

Le système recherche une mise à niveau et sera mis à jour vers la dernière version, le cas échéant.

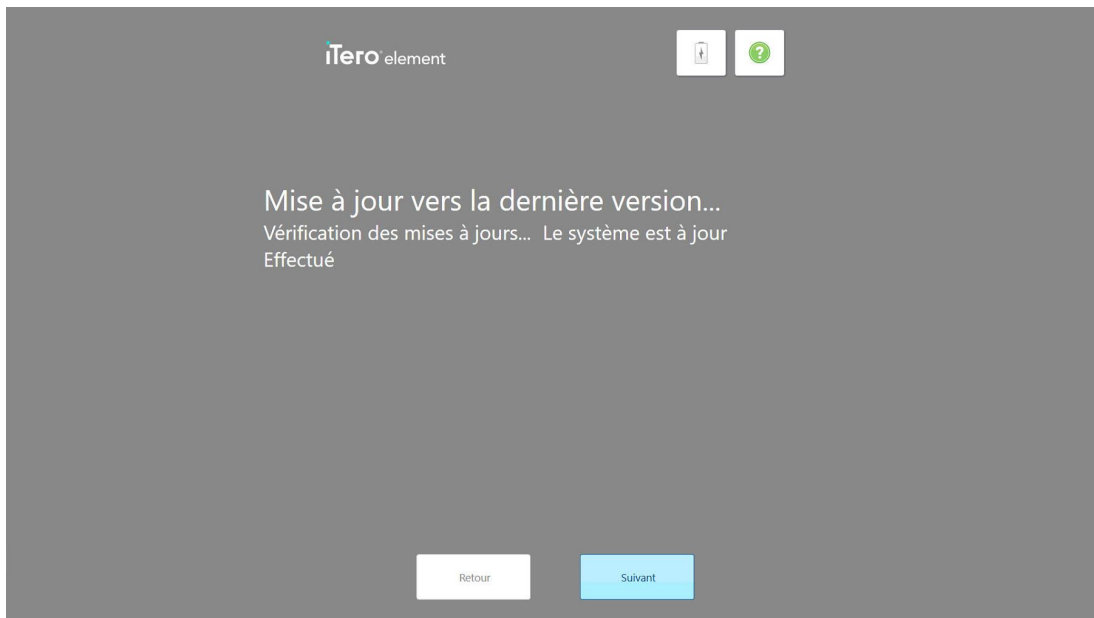

Chiffre 25: Vérification des mises à jour

11. Appuyez sur **Suivant**.

Le système a été enregistré et est prêt.



Chiffre 26: Le système est enregistré et prêt

12. Appuyez sur **Se connecter à iTero Element** pour vous connecter au système.

La fenêtre *Se connecter* s'affiche. Pour plus de détails sur la connexion au système, consultez [Connexion au scanner](#).

3.3 Travailler en mode Démo

Le mode démo est destiné à la formation des nouveaux membres du personnel et à la pratique de la numérisation. Le mode démo est disponible à tout moment pour permettre aux cabinets dentaires de se former sur un scanner iTero, de se familiariser avec les techniques de numérisation, de suivre des instructions relatives aux formulaires de prescription, les types de procédures et de se familiariser avec l'interface iTero. Le mode Démo comprend tous les aspects du processus de numérisation et inclut une grande variété de cas, dont des cas cliniques, des Invisalign | Vivera et de réparation.

Les mots **Mode Démo** s'affichent en rouge en haut à gauche de l'écran pour indiquer que vous êtes en mode Démo, et lors de la numérisation, un fond légèrement rayé s'affiche.

Remarque: Toute numérisation capturée en mode démo ne peut être ni sauvegardée ni soumise pour le traitement d'un patient.

Le mode Démo est disponible à partir de l'écran d'accueil Le lors de la première connexion, ou à tout moment en appuyant sur le logo iTero sur l'écran d'accueil.

Pour entrer en Mode Démo après la connexion:

1. Appuyez sur le logo **iTero Element** en haut de l'écran du scanner.

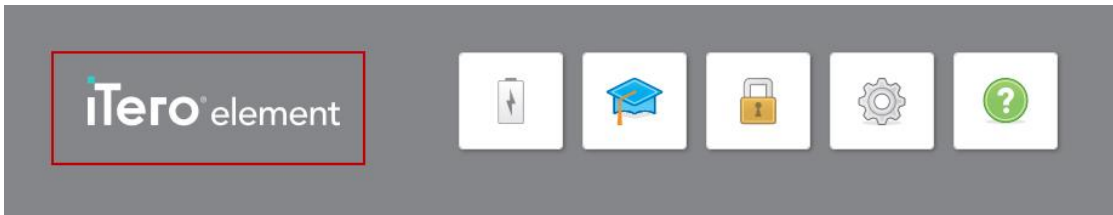

Chiffre 27: Logo iTero Element

2. Appuyez sur **Mode Démo**.



Chiffre 28: Option de Mode Démo

La fenêtre *Connexion* s'affiche pour vous permettre de sélectionner l'utilisateur démo.



The screenshot shows a window titled "Connexion". It contains three input fields: "Nom du praticien", "Utilisateur (email)", and "Mot de passe". The "Nom du praticien" field is a dropdown menu with a blue arrow on the right. A red box highlights the dropdown menu, showing two options: "Dr. Demo, InvisalignGo" and "Dr. Demo, iTero". Below the input fields are two buttons: "Connexion" and "Identifiant démo".

Chiffre 29: Fenêtre de connexion avec une liste d'utilisateurs démo

3. Depuis la liste déroulante **Nom du Docteur** sélectionnez **Dr. Demo, iTero** pour travailler sur des cas de réparation ou **Dr. Demo, InvisalignGo** pour travailler sur des cas d'orthodontie.

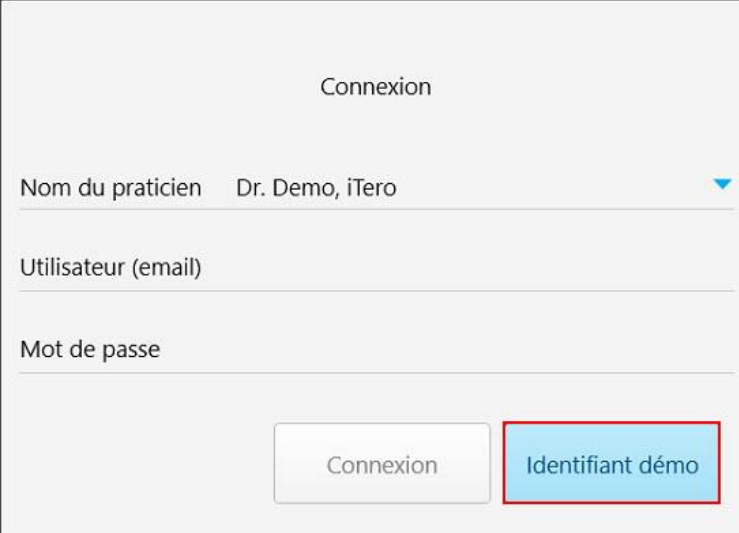

The screenshot shows the same "Connexion" window. The "Nom du praticien" dropdown menu now displays "Dr. Demo, iTero". The "Utilisateur (email)" and "Mot de passe" fields are empty. The "Identifiant démo" button is highlighted with a red box.

Chiffre 30: Bouton Connexion démo

4. Appuyez sur **Connexion Demo**.

L'écran d'accueil du mode Démo s'affiche, et affiche **Mode Démo** en haut à gauche de la fenêtre.

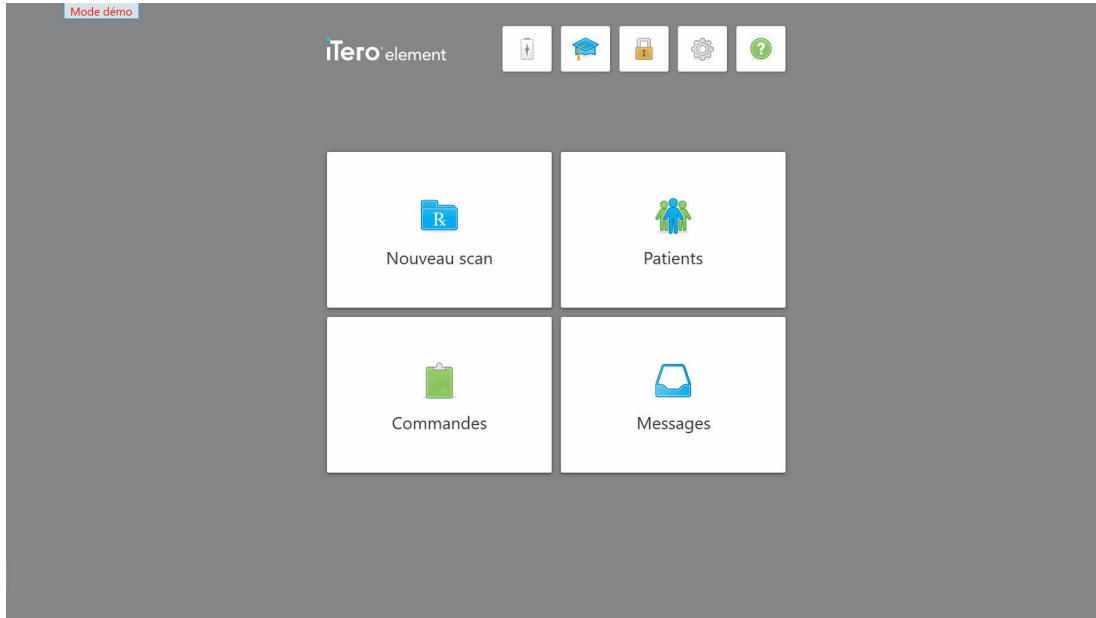

Chiffre 31: Écran d'accueil du mode Démo

5. Pour afficher les cas de démonstration, appuyez sur **Commandes**.

Une liste de cas de démonstration est affichée dans le volet **Commandes passées**, en fonction de votre formule d'abonnement iTero.

6. Appuyez sur le cas de démonstration requis.

L'option sélectionnée se développe et affiche les choix suivants :

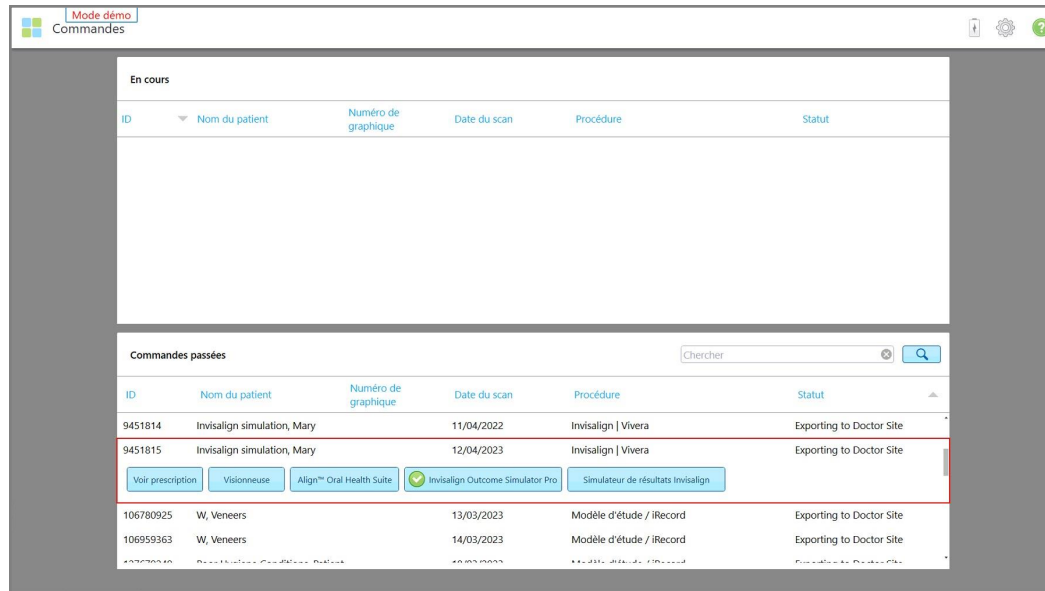

Chiffre 32: Volet des Commandes passées - options

Pour plus d'informations sur le travail des commandes, consultez [Travailler avec les commandes](#).

3.3.1 Align Oral Health Suite

Align Oral Health Suite est une suite numérique complète intégrant plusieurs outils propriétaires de visualisation et d'aide au diagnostic d'iTerio dans une interface facilement accessible et centrée sur le patient.

Remarque : Align Oral Health Suite est disponible uniquement sur les scanners intra-oraux iTerio Element 2 Plus.

Vous pouvez accéder à Align Oral Health Suite lors de l'envoi du scan en appuyant sur **Envoyer et visualiser**, ou après l'envoi du scan à partir de la page du profil du patient ou de la page de **Commandes**. En outre, vous pouvez accéder à Align Oral Health Suite à partir de MyiTero.

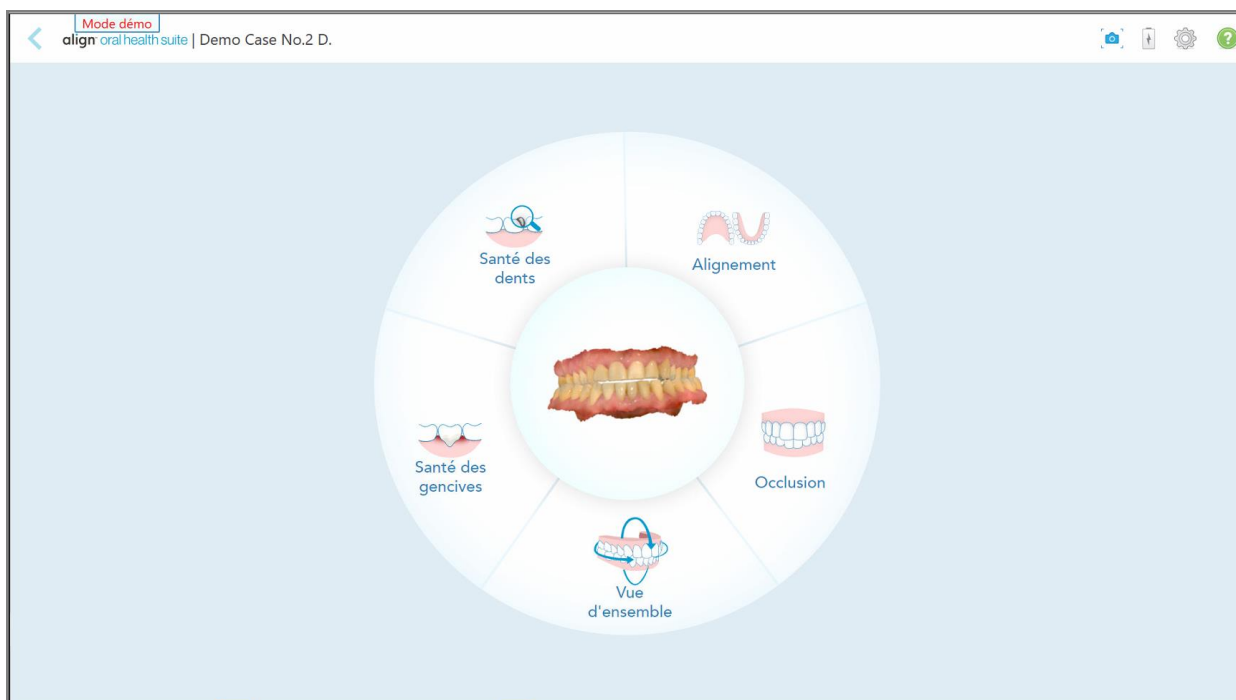

Chiffre 33: Écran d'accueil d'Align Oral Health Suite

Align Oral Health Suite vous permet de visualiser le scanner dans le contexte de certaines affections dentaires et d'explorer en détail les domaines d'intérêt potentiels.

Lorsque vous sélectionnez une condition, la vue et les outils par défaut pour cette condition sont automatiquement sélectionnés afin que vous puissiez commencer à visualiser l'analyse.

Lorsqu'il n'est pas en mode démo, un bouton **Comment démarrer** s'affiche sur l'écran d'accueil pour plus d'informations sur l'utilisation d'Align Oral Health Suite.

3.3.2 Quitter le mode démo

Pour quitter le mode démo :

1. Appuyez sur  pour revenir sur l'écran d'accueil et appuyez sur le logo **iTero Element** en haut de l'écran.

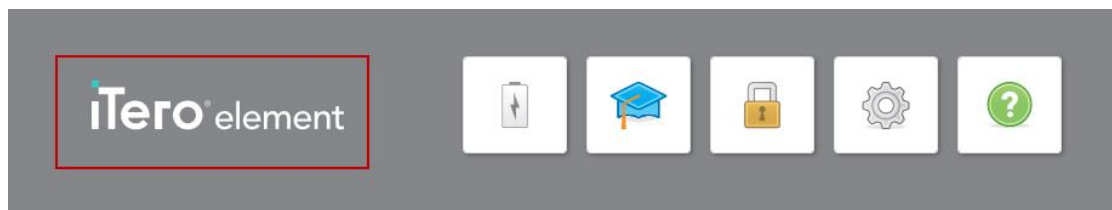

Chiffre 34: Logo iTero Element

- Appuyez sur **Quitter le mode démo** pour quitter le mode démo.

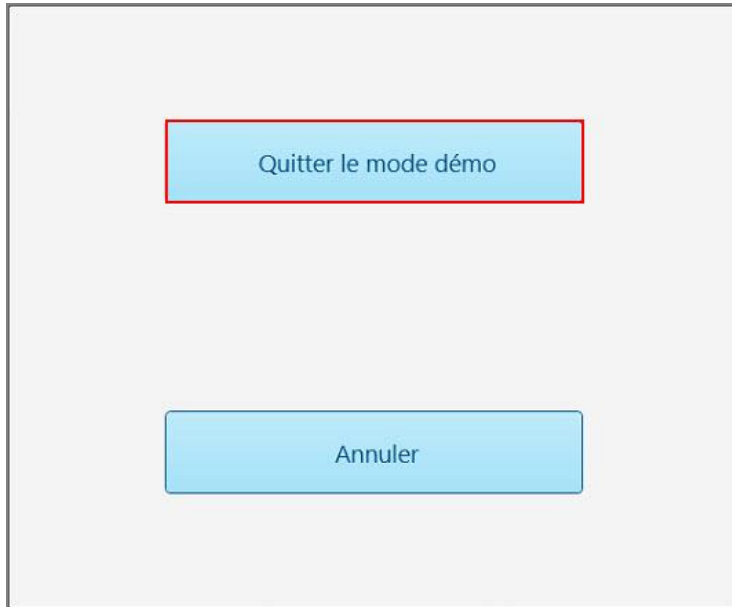

Chiffre 35: Quitter le mode Démo

4 Travailler avec le scanner

4.1 Connexion au scanner

Lorsque le scanner est allumé, la fenêtre *Connexion* s'affiche.

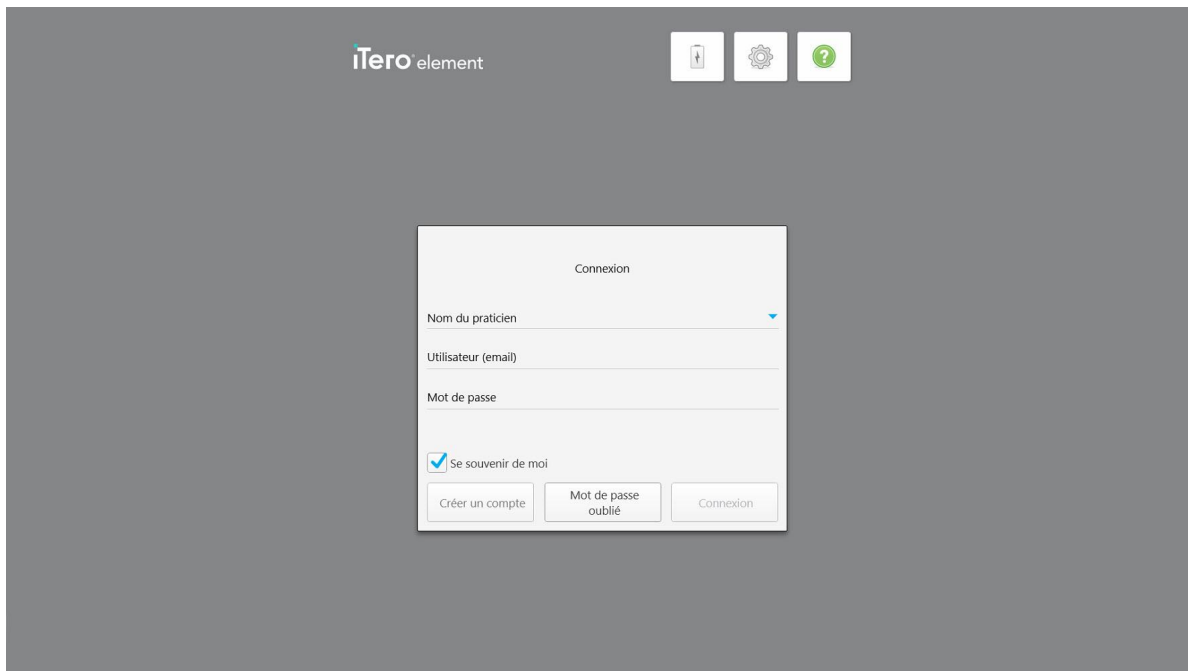

Chiffre 36: Fenêtre de connexion

Assurez-vous d'avoir les informations relatives à votre compte MyAligntech lorsque vous vous connectez au scanner iTero. Vous aurez besoin de votre nom, de l'e-mail du compte et de votre mot de passe. Remplissez tous les champs nécessaires, puis appuyez sur le bouton **Connexion**.

Remarques:

- Afin de s'assurer que vous utilisez la dernière version du logiciel iTero et que tous les correctifs de sécurité Windows sont à jour, une notification s'affiche dès que des mises à jour du logiciel sont disponibles à l'installation. Pour plus d'informations sur la planification de l'installation de ces mises à jour logiciel, consultez [Mise à jour du logiciel du scanner](#).

- Si vous n'arrêtez pas correctement le scanner, la prochaine fois que vous vous connectez, un message vous en informera et persistera jusqu'à ce que vous accusiez réception du message en appuyant sur **JE COMPRENDS**. Pour plus d'informations sur l'arrêt du scanner, consultez [Arrêt du scanner](#).

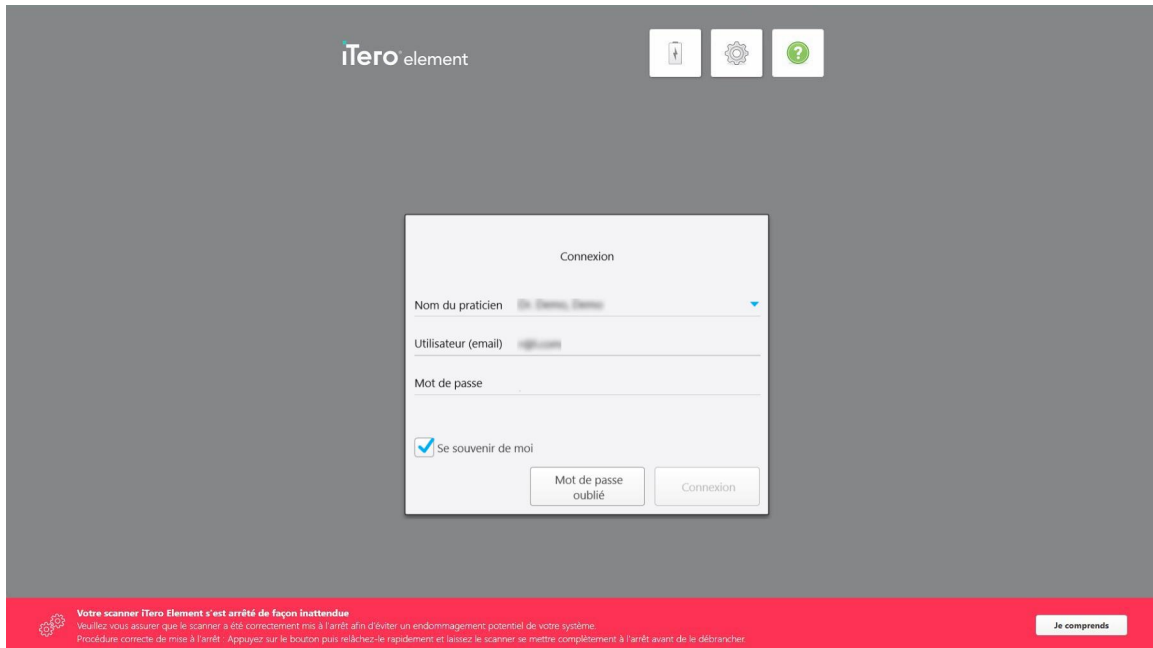

Chiffre 37: Notification d'arrêt inattendu

Pour vous connecter au scanner :

1. Sélectionnez votre nom d'utilisateur dans la liste déroulante **Nom du praticien**.
2. Saisissez l'adresse e-mail que vous avez utilisée lors de votre inscription sur myaligntech.com. Votre adresse e-mail s'affichera automatiquement si vous avez coché la case **Se souvenir de moi** lors d'une précédente session de connexion.
3. Saisissez votre mot de passe.

Le texte est masqué par des astérisques.

Connexion

Nom du praticien [dropdown arrow]

Utilisateur (email)

Mot de passe *****

Se souvenir de moi

Créer un compte Mot de passe oublié Connexion

Chiffre 38: Le mot de passe est masqué

Si vous avez oublié votre mot de passe, vous pouvez le réinitialiser, comme décrit dans [Réinitialisation de votre mot de passe](#).

4. Cochez la case **Se souvenir de moi** pour que le système se souvienne de votre adresse e-mail lors des prochaines sessions. Vous devrez toujours entrer votre mot de passe pour accéder au scanner.
5. Appuyez sur **Connexion**.

L'écran d'accueil iTero s'affiche.

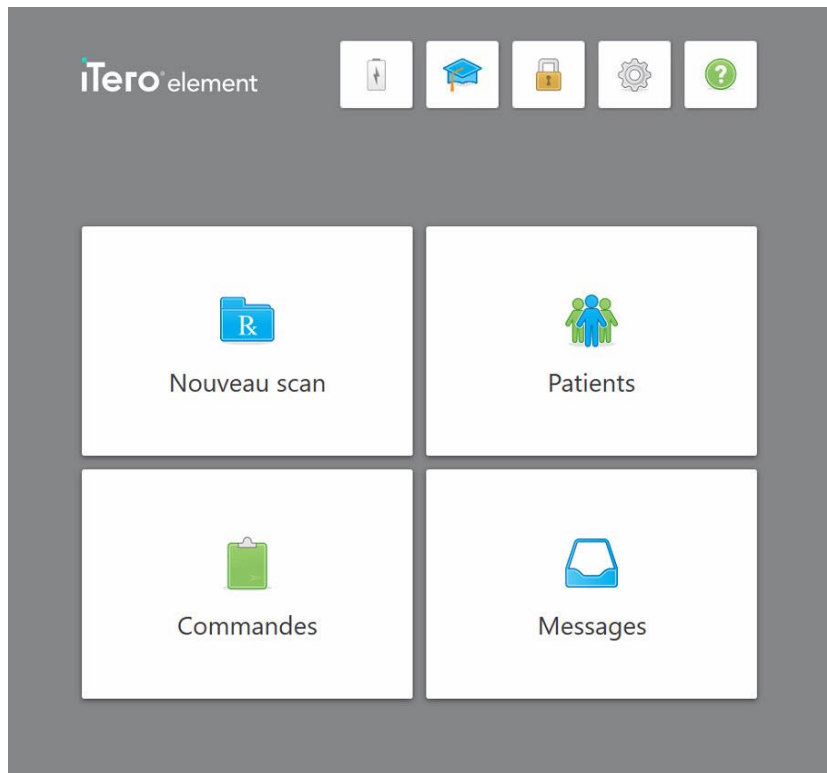

Chiffre 39: Écran d'accueil iTero

4.1.1 Réinitialisation de votre mot de passe

Vous pouvez réinitialiser votre mot de passe, si nécessaire.

Pour réinitialiser votre mot de passe :

1. Dans la fenêtre de *Connexion*, appuyez sur **Mot de passe oublié.**

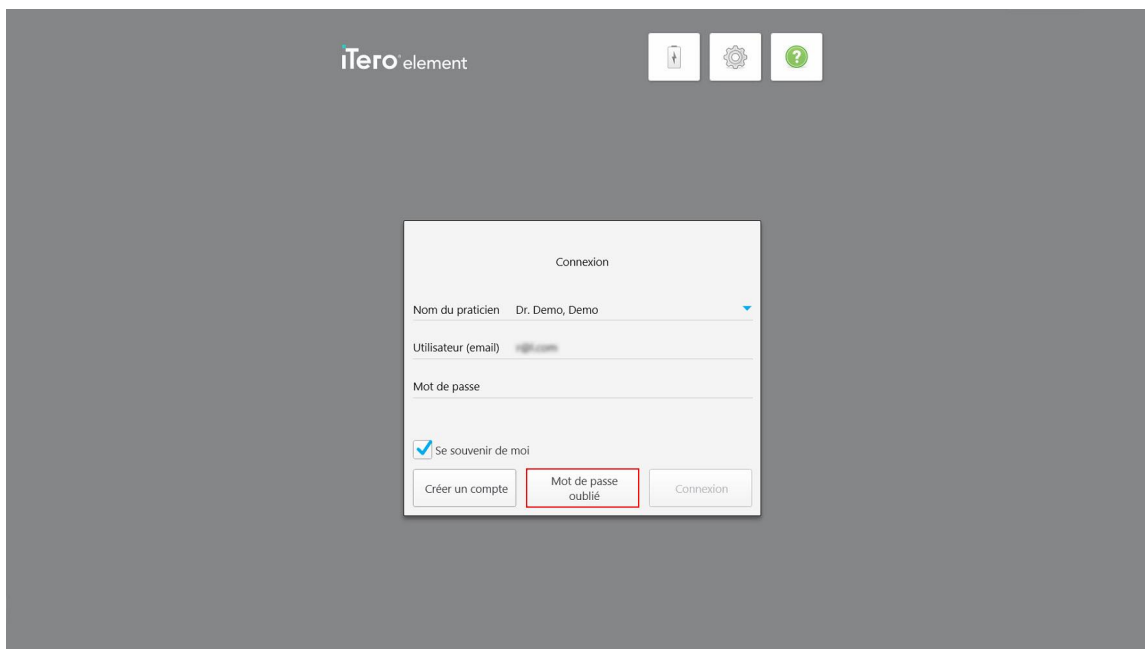

Chiffre 40: Bouton Mot de passe oublié

Une fenêtre s'affiche, expliquant ce que vous devez faire ensuite.

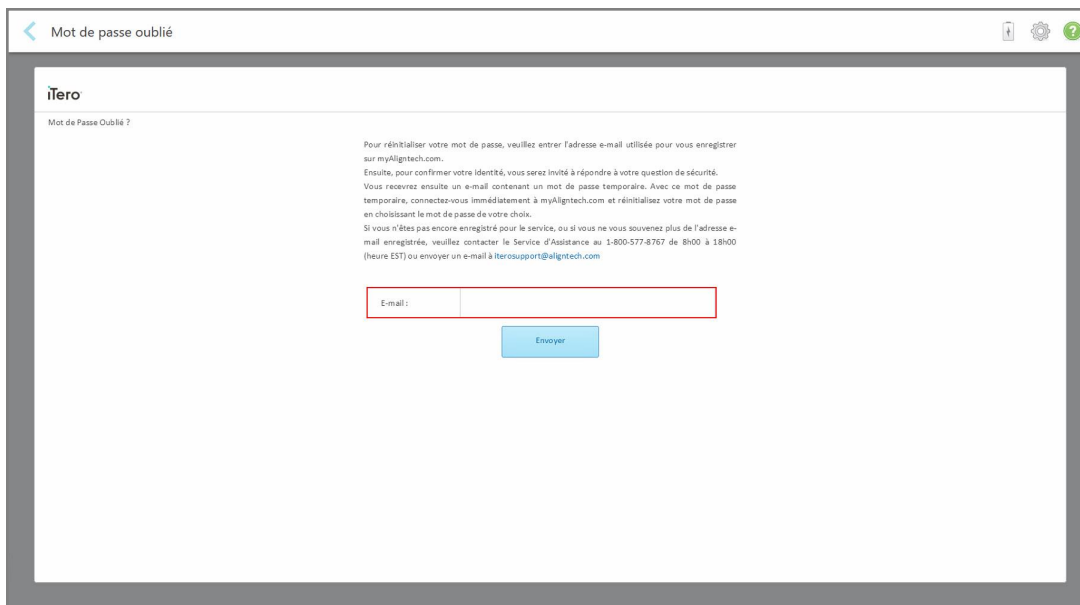

Chiffre 41: Champ E-mail pour mot de passe oublié

2. Dans le champ **Email** saisissez l'adresse e-mail que vous avez utilisée pour vous inscrire sur myaligntech.com.
3. Appuyez sur **Soumettre**.

Votre question de sécurité prédéterminée est affichée.

Mot de passe oublié

iTerro

Mot de Passe Oublié ?

Mot de Passe Oublié : Question de Sécurité

Pour réinitialiser votre mot de passe, commencez par répondre à la question de sécurité que vous avez choisie lors de votre inscription sur MyAligntech.

Pour l'une des conditions suivantes :

- si vous avez oublié votre question / réponse de sécurité,
- si vous n'êtes pas encore enregistré sur MyAligntech, ou
- si vous ne vous souvenez plus de votre adresse e-mail enregistrée,

veuillez contacter le Service d'Assistance au 1-800-577-8767 de 8H00 à 18H00 (heure EST) ou envoyer un e-mail à iterosupport@aligntech.com

Email :

Question de Sécurité : Quel était le nom de votre premier animal domestique ?

Réponse de Sécurité :

Chiffre 42: Champ Réponse de sécurité

4. Saisissez la réponse à votre question de sécurité.
- Vous recevrez un mot de passe provisoire par e-mail.
5. Utilisez le mot de passe temporaire pour vous connecter à myaligntech.com, puis réinitialisez votre mot de passe, conformément à la politique de mot de passe iTero décrite dans [Politique de mot de passe iTero](#).
 6. Si vous ne connaissez pas l'adresse e-mail enregistrée, contactez le service clients iTero.

4.1.1.1 Politique de mot de passe iTero

Lorsque vous modifiez votre mot de passe, assurez-vous que votre nouveau mot de passe répond aux critères suivants :

- Au moins huit caractères
- Sans espaces
- Au moins une lettre majuscule
- Au moins une lettre minuscule
- Au moins un chiffre
- Facultatif : les mots de passe peuvent inclure des caractères spéciaux (par exemple : !, #, \$, %, ^)

4.1.2 Mise à jour du logiciel du scanner

Afin de garantir que le logiciel du scanner est à jour et d'assurer la cybersécurité permanente du scanner, chaque fois qu'une nouvelle version du logiciel est disponible, elle est téléchargée sur le scanner et doit être installée *dans un délai de 7 jours*. Les mises à jour de logiciels comprennent de nouvelles fonctionnalités, le cas échéant, des améliorations logicielles et des éléments liés à la sécurité.

Une fois les mises à jour de sécurité Windows téléchargées, une fenêtre *Mises à jour de sécurité* s'affiche lors de la connexion au scanner, vous informant de ces mises à jour et vous permettant de planifier une heure à laquelle elles doivent être installées – reportées quotidiennement jusqu'à 7 jours maximum, immédiatement, ou plus tard au cours de la nuit.



Chiffre 43: Fenêtre Mises à jour du logiciel/Mises à jour de sécurité - options de programmation

Pour installer les mises à jour du logiciel, le scanner doit être allumé et connecté à l'alimentation secteur, et vous devez vous déconnecter.

Remarques :

- L'installation des mises à jour devrait prendre environ 40 minutes pendant lesquelles le scanner ne peut pas être utilisé.
- Une fois l'installation démarrée, elle ne peut pas être interrompue ou annulée.
- Si vous ignorez le message et n'installez pas les mises à jour sous 7 jours, elles seront installées automatiquement au redémarrage suivant du scanner.

Pour planifier l'installation de la mise à jour de sécurité:

1. Dans la fenêtre *Mises à jour de sécurité*, appuyez sur l'une des options de planification suivantes:
 - **Me le rappeler plus tard** : l'installation sera reportée jusqu'à 7 jours maximum. Pour plus d'informations, consultez [Rappelez-moi plus tard – Report de l'installation de la mise à jour logiciel](#).
 - **Installer MAINTENANT**: Les mises à jour logiciel sont installées immédiatement.
 - **Installer ce soir**: Les mises à jour logiciel seront installées à 23 h le jour même. Pour plus d'informations, consultez [Installer ce soir – Installation des mises à jour de sécurité plus tard au cours de la nuit](#).

2. Avant de procéder à l'installation, assurez-vous que le scanner soit branché au secteur et allumé, et que vous vous êtes déconnecté.

Si le scanner n'est pas branché au secteur, vous serez invité à le faire.

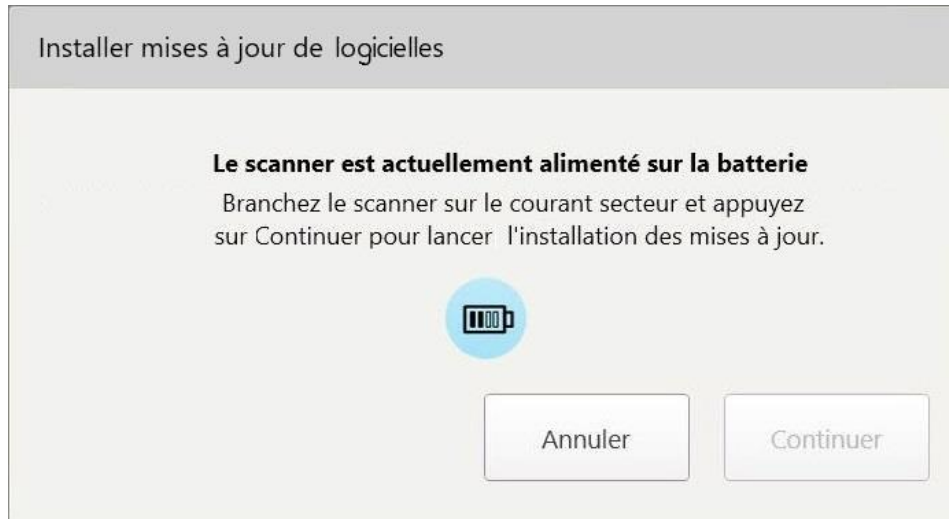

Chiffre 44: Connectez le scanner à l'alimentation secteur

- Branchez le scanner, puis appuyez sur **Continuer**.

L'installation démarre et un message s'affiche indiquant la progression de l'installation.

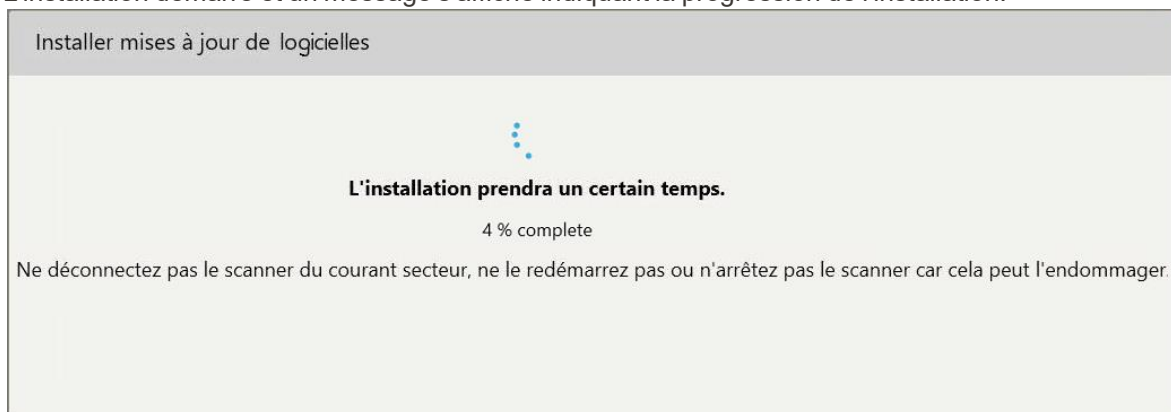

Chiffre 45: Installation en cours

Remarque: Ne débranchez, ne redémarrez ou n'éteignez pas le scanner pendant l'installation des mises à jour.

Une fois le logiciel installé, une notification affiche le succès de l'opération et le scanner redémarre.

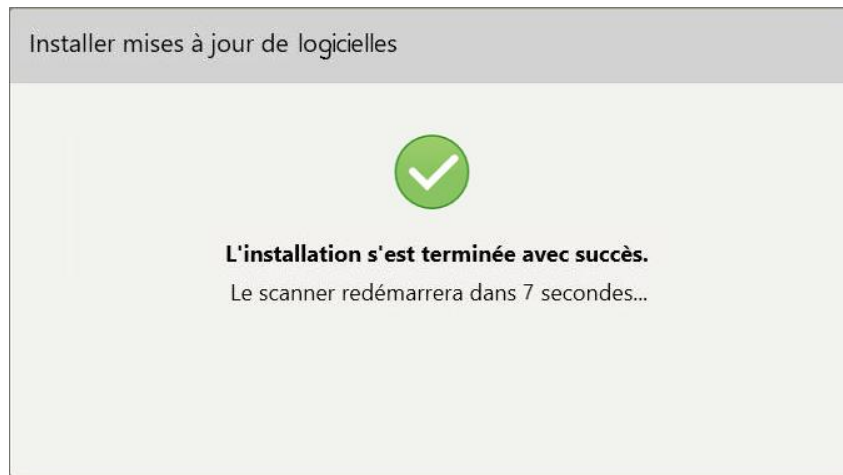

Chiffre 46: L'installation a été effectuée avec succès.

4.1.2.1 Rappelez-moi plus tard – Report de l'installation de la mise à jour logiciel

Vous pouvez reporter l'installation de la mise à jour de sécurité une semaine au maximum. Chaque jour, la notification affiche le nombre de jours restants avant la mise à jour automatique. Vous pouvez choisir de reporter les mises à jour, de les installer immédiatement ou de les programmer pour plus tard dans la nuit.



Chiffre 47: Mises à jour du logiciel – nombre de jours avant l'installation obligatoire des mises à jour

Le 7ème jour, les mises à jour de sécurité devront être installées. Vous pouvez choisir de les installer immédiatement ou de programmer l'installation plus tard dans la nuit, comme décrit ci-dessous.

Remarque: Si vous ignorez le message et n'installez pas les mises à jour, elles seront installées automatiquement au prochain redémarrage du scanner.

Mises à jour logicielles\Mise à jour de sécurité

Des mises à jour logicielles sont disponibles pour ce scanner.
Aujourd'hui est le dernier jour pour installer les mises à jour logicielles.
Le processus d'installation peut prendre jusqu'à 30 minutes, durée durant laquelle le scanner sera indisponible.
Il est possible que le scanner redémarre une fois les mises à jour terminées.

Appuyez sur Installer ce soir pour mettre le scanner à jour ce soir à 23:00.
Laissez le scanner branché sur le courant secteur, sous tension et quittez.

Installer maintenant Installer ce soir

Chiffre 48: Mises à jour du logiciel – dernier jour

4.1.2.2 Installer ce soir – Installation des mises à jour de sécurité plus tard au cours de la nuit

Si vous choisissez d'installer les mises à jour de sécurité plus tard dans la nuit, une bannière s'affichera au-dessus de la fenêtre de *Connexion* du scanner et de l'écran d'accueil pour vous rappeler que le scanner doit être branché sur le secteur et allumé, et que vous devez vous déconnecter.

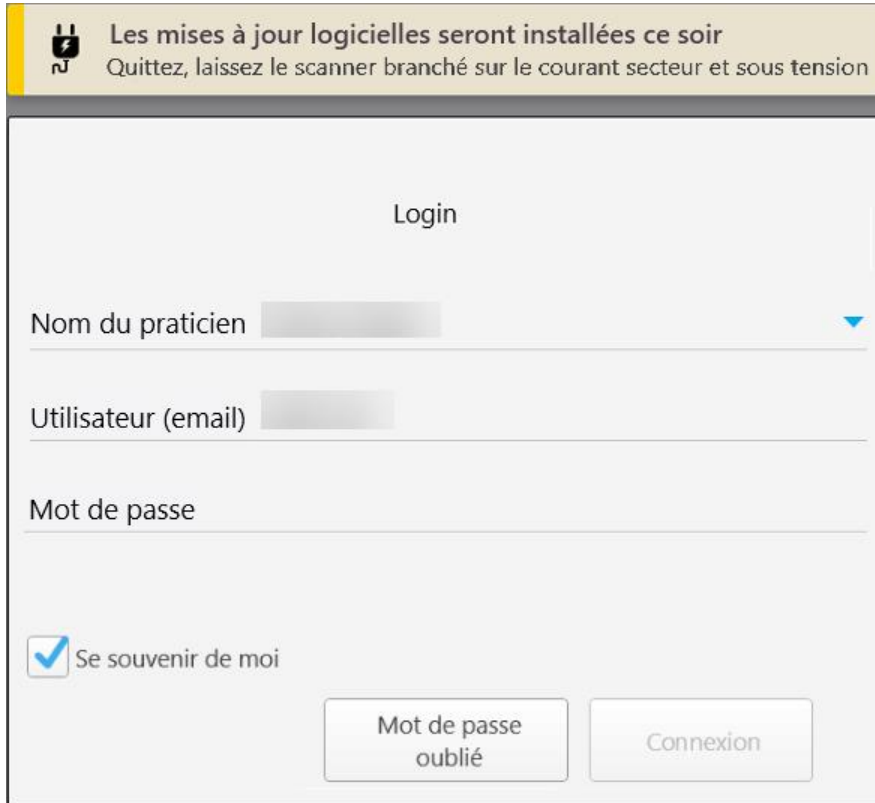

Les mises à jour logicielles seront installées ce soir
Quittez, laissez le scanner branché sur le courant secteur et sous tension

Login

Nom du praticien

Utilisateur (email)

Mot de passe

Se souvenir de moi

Mot de passe oublié

Connexion

Chiffre 49: Notification des mises à jour de sécurité – Fenêtre de connexion

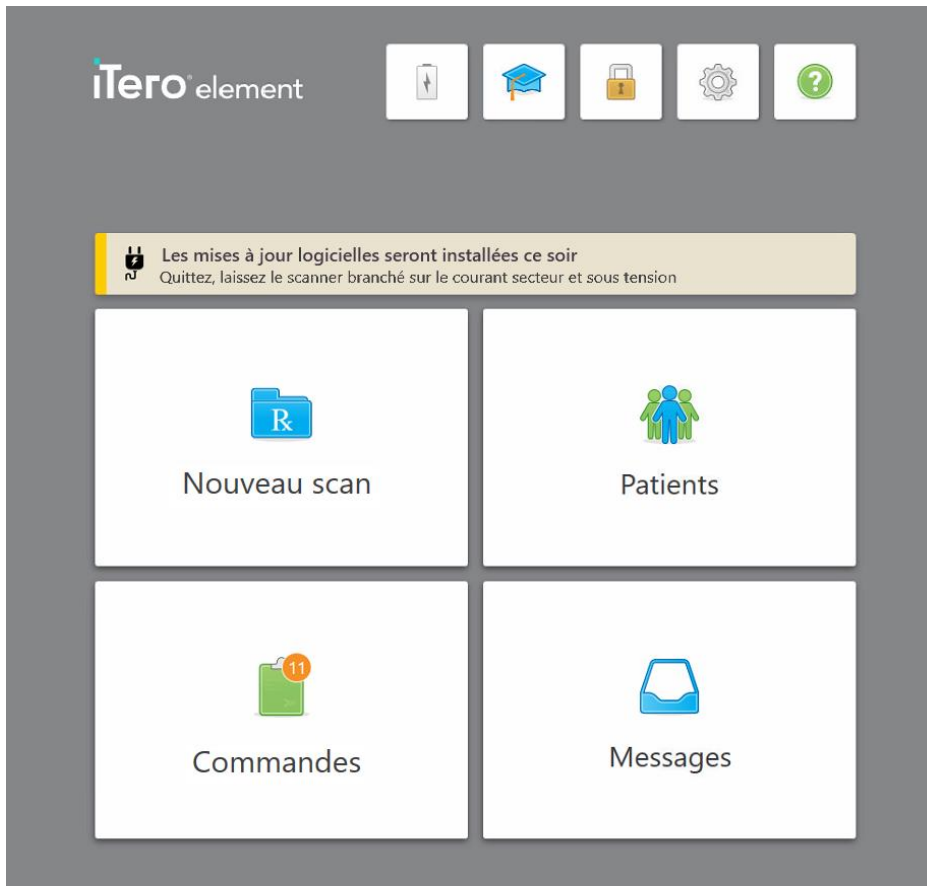

Chiffre 50: Notification des mises à jour de sécurité – écran d'accueil

4.2 Déconnexion du scanner

Afin de protéger les informations de votre patient, vous devez vous déconnecter du scanner lorsqu'il n'est pas utilisé. Votre mot de passe *ne sera pas* mémorisé par le système.

Par défaut, vous serez déconnecté après une période de temps d'inactivité prédéfinie, qui peut être définie dans les paramètres **de connexion** décrits dans [Définir les paramètres de connexion](#).

Pour vous déconnecter du scanner :

1. Appuyez sur  pour revenir à l'écran d'accueil.

2. Appuyez sur  pour vous déconnecter du système.

La fenêtre *Connexion* s'affiche, prête pour que le prochain utilisateur se connecte au système.

4.3 Arrêt du scanner

Il est recommandé d'arrêter le système à la fin de chaque journée pour assurer des performances optimales.

Remarque : Ne pas éteindre le scanner si une installation logicielle est prévue au cours de la nuit, comme indiqué dans [Installer ce soir – Installation des mises à jour de sécurité plus tard au cours de la nuit](#).

Pour éteindre le scanner :

- Appuyez sur le bouton Marche pour arrêter le système. L'interrupteur marche/arrêt se trouve en bas à droite de l'écran dans iTero Element 2 les systèmes et en haut à droite de l'écran dans le iTero Element 2 Plus systèmes.

Remarque: Si vous n'arrêtez pas correctement le scanner, la prochaine fois que vous vous connectez, un message vous en informera et persistera jusqu'à ce que vous accusiez réception du message.

Un arrêt incorrect peut être causé en laissant la batterie se décharger et en appuyant sur le bouton d'alimentation pendant plus de 4 secondes, ce qui active une réinitialisation et peut causer des problèmes tels que des écrans gris et bleus.

4.4 Déplacer le scanner

4.4.1 Déplacer le iTero Element 2 scanner configuration support de roue

Le scanner peut être déplacé entre chaque pièce du cabinet.

Remarque : pour assurer une protection maximale du système, il est recommandé que 2 personnes déplacent le scanner.

Pour déplacer le scanner entre les pièces :

1. Placez la tige dans le socle avec la fenêtre optique tournée vers le socle.
2. Débranchez le système de la prise murale.
3. Déplacez le système vers son nouvel emplacement et branchez-le dans une prise murale.

4.4.2 Transporter le iTero Element Flex système d'imagerie

Pour assurer une protection maximale du système, il est recommandé de suivre les instructions ci-dessous lors du transport du système :

1. Fixez le manchon de protection bleu sur la tige.

- Placez tous les articles dans la mallette fournie pour déplacer le système entre les bureaux.



Chiffre 51: iTero Element Flex système d'imagerie dans la mallette de transport fournie

- Assurez-vous que le boîtier est maintenu au sec pour protéger les composants du système de l'humidité.

4.4.3 Déplacer le iTero Element 2 Plus scanner configuration charriot

Le scanner peut être déplacé entre les pièces du bureau et pendant que vous êtes assis, avec un patient.

Pour déplacer le scanner entre les pièces :

- Placez la tige dans le socle avec la fenêtre optique tournée vers le socle.
- Débranchez le système de la prise murale et enroulez soigneusement le câble d'alimentation autour de la poignée supérieure, pour éviter que le câble ne se coince entre les roues.
- À l'aide de la poignée supérieure, déplacez le système vers son nouvel emplacement et branchez-le à une prise murale.

Remarque : Si le scanner doit être soulevé, soulevez-le à l'aide de la poignée supérieure et du poteau.

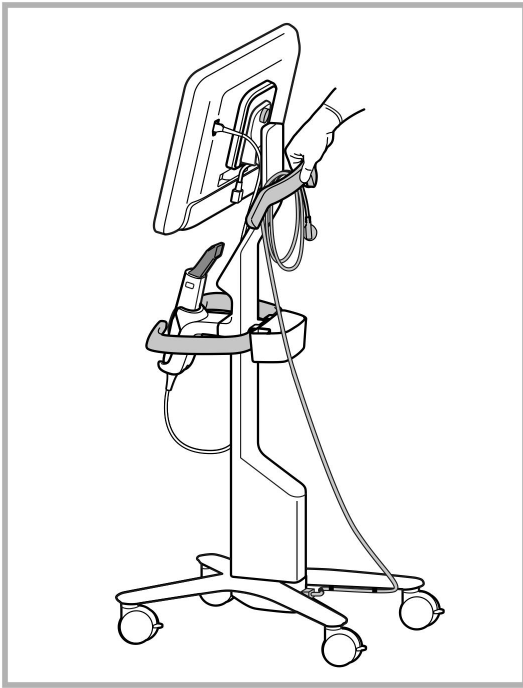

Chiffre 52: Déplacer le scanner

Pour déplacer le scanner configuration charriot en position assise :

- Utilisez la poignée principale pour déplacer le scanner.
- La hauteur de l'écran est optimisée pour une expérience plus ergonomique en position assise. Si nécessaire, vous pouvez régler l'inclinaison de l'écran.

Remarque : N'utilisez pas la tige ou son câble pour déplacer le scanner, afin d'éviter que le scanner ne se renverse ou d'endommager le câble.

4.4.4 Transporter le iTero Element 2 Plus scanner configuration mobile au sein de la clinique

La configuration mobile du scanner peut être transporté entre les différentes pièces d'une clinique ainsi qu'entre les cliniques.

Lorsque vous transportez le scanner, vous devez toujours mettre la poignée en position de transport et enrouler le câble de la tige autour du support.

Pour transporter le scanner à configuration mobile au sein de la clinique :

1. Placez la tige dans le socle avec la fenêtre optique tournée vers le socle.
2. Débranchez le câble d'alimentation du secteur, puis de l'arrière de l'unité informatique.
3. Tout en maintenant l'unité informatique avec une main, faites glisser le loquet de déverrouillage vers la droite pour déverrouiller la poignée, puis placez-la en position de transport. Pour plus d'informations, consultez [Déplacement du scanner dans la clinique](#).

4. Enroulez sans serrer le câble de la tige autour du support pour une portabilité facile et sûre.

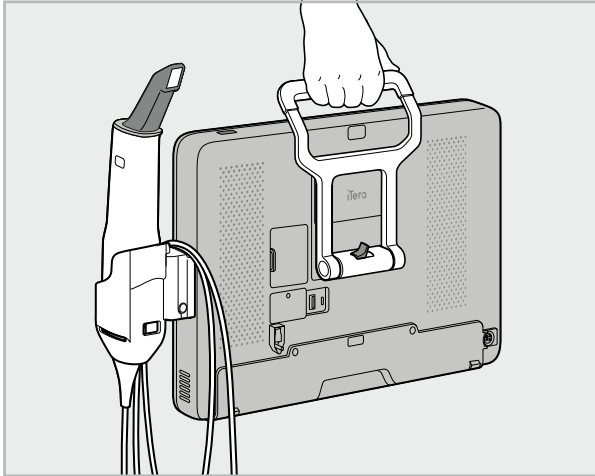

Chiffre 53: Transport du scanner entre les pièces de la clinique

4.4.5 Transporter le iTerio Element 2 Plus scanner à configuration mobile entre les cliniques

Lors du transport du scanner configuration mobile entre les cliniques, placez toujours le scanner dans son chariot. Pour plus d'informations, consultez [Utilisation du chariot pour le transport](#).

Pour transporter le scanner entre les cliniques :

1. Eteignez le scanner, comme décrit dans [Arrêt du scanner](#).
2. Débranchez le câble d'alimentation du secteur, puis à l'arrière de l'unité de calcul.
3. Déconnectez les composants du scanner et placez-les dans leurs compartiments dédiés sur le chariot. Pour plus d'informations, consultez [Utilisation du chariot pour le transport](#).
4. Fermez et fixez le rabat du chariot, avant de fermer le chariot en soulevant le côté avec le rabat fermé et en remontant la fermeture-éclair.



Chiffre 54: Transporter le scanner entre les cliniques

5. Si nécessaire, vous pouvez utiliser la housse de protection en option pour protéger le chariot contre l'usure et les intempéries. Pour plus d'informations, consultez [Housse de protection pour chariot facultative](#).

4.5 Interface utilisateur

Le système iTero fournit une interface utilisateur intuitive permettant d'effectuer des analyses numériques à des fins de réparation ou d'orthodontie. L'écran tactile de l'ordinateur portable et les boutons de la tige sont utilisés pour répondre aux instructions de l'écran au cours de la numérisation.

Pour une liste des gestes sur l'écran tactile qui peuvent être utilisés, consultez [Gestes écran tactile](#).

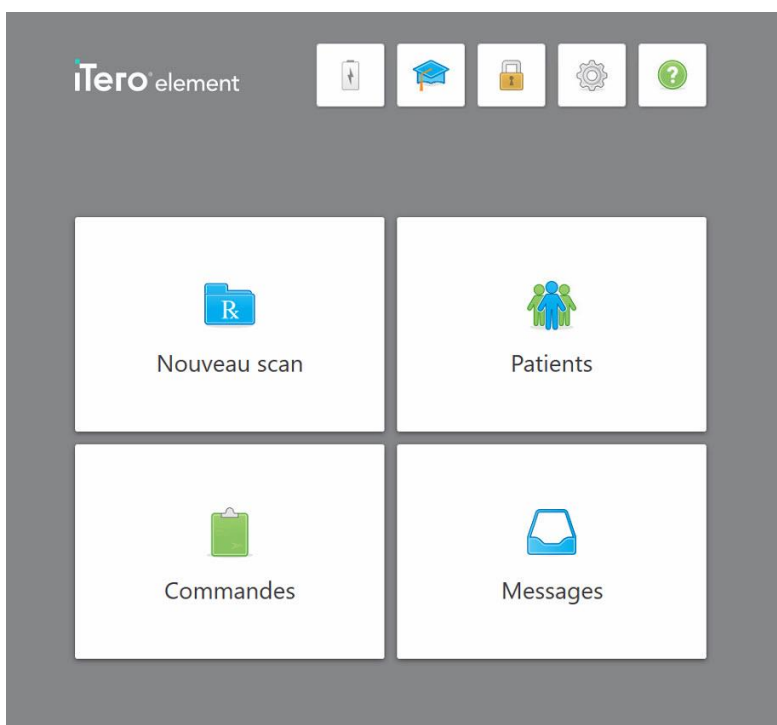

Chiffre 55: Écran d'accueil iTero

Les boutons suivants sont affichés sur l'écran d'accueil :



Affiche l'état de la batterie externe :

- Un éclair indique que le scanner est connecté à l'alimentation et que la batterie est en cours de chargement.
- Lors de l'utilisation de la batterie, le niveau de charge restant est affiché sur l'icône de la batterie. Lorsque le niveau de charge restant passe en-dessous

de 25 %, il s'affiche en rouge



- Appuyez sur l'icône batterie pour afficher le pourcentage de charge restante:

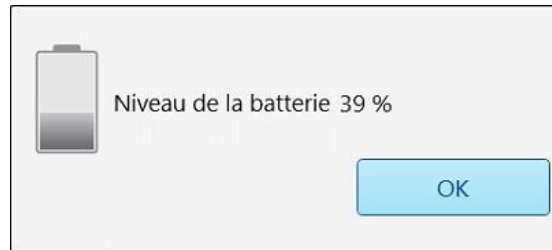

Chiffre 56: Pourcentage de charge restante de la batterie



Centre d'apprentissage : Appuyez pour accéder au matériel de formation et aux vidéos éducatives pour le scanner iTero.



Verrouillage: Appuyez pour vous déconnecter de votre compte quand le scanner n'est pas utilisé, comme décrit dans [Déconnexion du scanner](#). Ceci aidera à garantir que le cabinet dentaire est conforme à la loi HIPAA et que toutes les informations médicales sont sécurisées.

Astuce : Verrouillez le système pendant le nettoyage afin d'éviter les entrées non intentionnelles.



Paramètres : Appuyez pour ajuster les préférences du scanner, par exemple pour la configuration de la tige, la localisation, les paramètres utilisateur, etc. Pour plus d'informations, consultez [Définir les paramètres du scanner](#).



Aide : Appuyez pour afficher une fenêtre d'aide translucide avec des conseils pour faciliter la navigation des fonctionnalités et des outils.

Dans cette vue, le bouton **Aide** passe à deux nouveaux boutons – Manuel électronique et Support client :

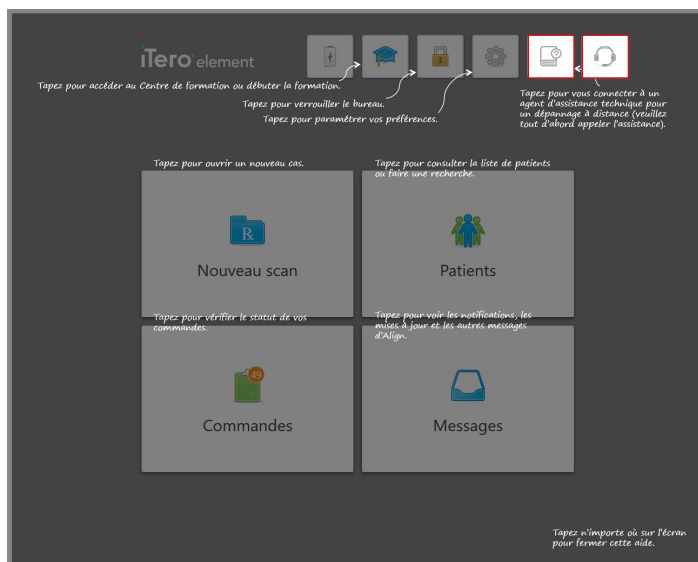

Chiffre 57: Aide à la superposition, y compris les boutons de manuel électronique et de support client



Appuyez pour accéder au manuel électronique



Appuyez sur le bouton pour une assistance à distance depuis le service clients. Le service clients est disponible à partir de chaque fenêtre d'aide.

Remarque : Veuillez appeler le service clients avant d'essayer de vous connecter à distance.

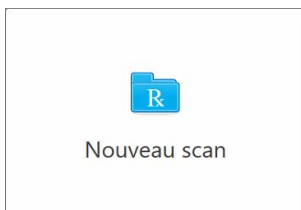

Nouveau scan : Appuyez pour ouvrir la fenêtre *Nouveau scan* pour remplir le Rx avant de commencer une nouveau scan. Pour plus d'informations, consultez [Commencer une nouvelle numérisation](#).



Patients: Appuyez pour visualiser la page *Patients* qui affiche une liste de tous les patients enregistrés dans votre système iTerio et, le cas échéant, leur numéro de dossier, leur date de naissance et la date de leur dernière numérisation. Pour plus d'informations, consultez [Travailler avec les patients](#).



Commandes : Appuyez pour afficher une liste de toutes vos commandes. Pour plus d'informations, consultez [Travailler avec les commandes](#).

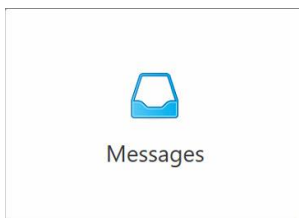

Messages: Appuyez pour afficher les messages d'Align Technology. Pour plus d'informations, consultez [Affichage des messages](#).

Les boutons **Batterie** et **Paramètres** s'affichent également sur chacune des fenêtres du scanner, comme décrit dans [Barre d'outils du scanner](#).

4.5.1 Barre d'outils du scanner

La barre d'outils suivante s'affiche en haut de chacune des fenêtres du scanner :



Chiffre 58: Barre d'outils du scanner

Les 4 boutons centraux indiquent l'état actuel du processus de numérisation. Appuyez sur les boutons pour naviguer dans le flux de numérisation.



Appuyez pour revenir à l'écran d'accueil.



Affiche l'étape en cours du processus de numérisation, également indiquée par le bouton surligné correspondant dans la barre d'outils.



Appuyez pour revenir à la fenêtre *Nouveau scan* pour afficher le Rx, comme décrit dans [Remplir le Prescription](#).



Appuyez pour passer en mode Numérisation pour numériser le patient, comme décrit dans [Numérisation du patient](#).



Appuyez pour passer en mode Affichage pour afficher le modèle numérisé, comme décrit [Afficher la numérisation](#).



Appuyez pour envoyer le modèle numérisé au laboratoire, ou à votre logiciel d'assistance pour le fraisage ou à votre compte MyiTero, comme décrit dans [Envoi de la numérisation](#).



Affiche l'état de la batterie externe :

- Un éclair indique que le scanner est connecté à l'alimentation et que la batterie est en cours de chargement.
- Lors de l'utilisation de la batterie, le niveau de charge restant est affiché sur l'icône de la batterie. Lorsque le niveau de charge restant passe en-dessous de 25 %, il

s'affiche en rouge .

- Appuyez pour afficher le pourcentage de charge restante:

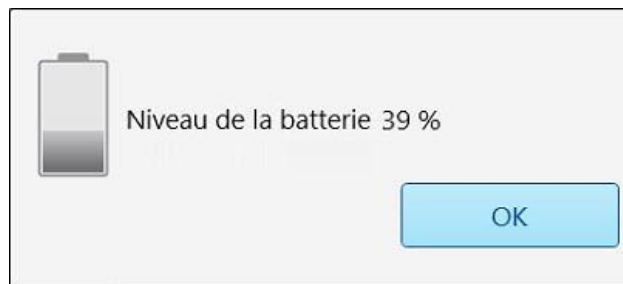

Chiffre 59: Pourcentage de charge restante de la batterie



Appuyez pour ajuster les préférences du scanner, par exemple pour la configuration de la tige, la localisation, les paramètres utilisateur, etc.

Pour plus d'informations sur les préférences de Paramètres, consultez [Définir les paramètres du scanner](#).



Appuyez pour afficher une fenêtre d'aide translucide avec des conseils pour faciliter la navigation des fonctionnalités et des outils.

Dans cette vue, le bouton **Aide** passe à deux nouveaux boutons – Manuel électronique et Support client:

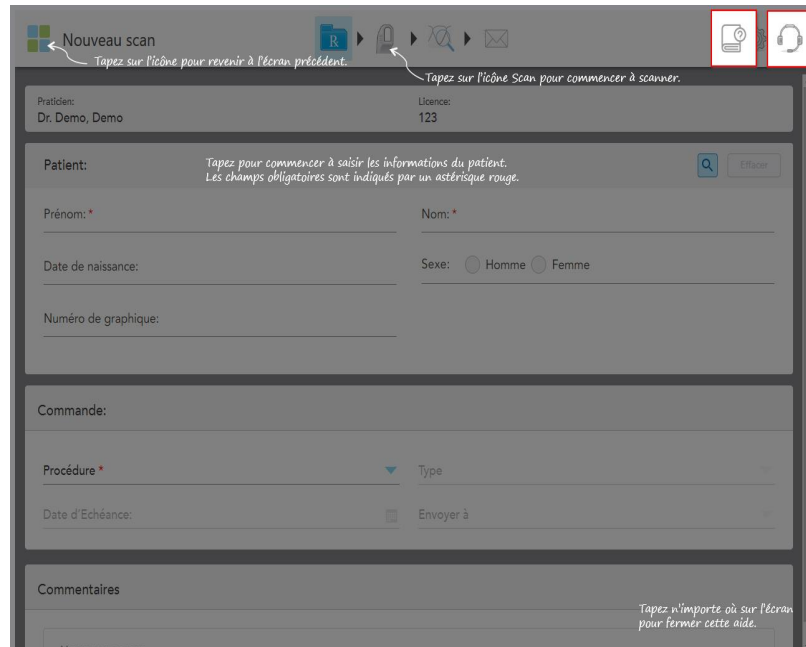

Chiffre 60: Aide à la superposition, y compris les boutons de manuel électronique et de support client



Appuyez pour accéder au manuel électronique correspondant.



Appuyez sur le bouton pour une assistance à distance depuis le service clients. Le service clients est disponible à partir de chaque fenêtre d'aide.

Remarque : Veuillez appeler le service clients avant d'essayer de vous connecter à distance.

4.5.2 Gestes écran tactile

Le logiciel iTero prend en charge les gestes sur écran tactile (également appelés gestes multi-touch). Ces gestes sont des mouvements prédéfinis utilisés pour interagir avec des appareils multi-touch.

Exemples de gestes courants sur l'écran tactile:



Tap



Double tap



Long press



Scroll



Rotate



Swipe



Pan



Zoom out



Zoom in

4.6 Définir les paramètres du scanner

Les paramètres du scanner vous permettent de définir vos préférences et les paramètres affichés par défaut lorsque vous utilisez le scanner.

Pour définir les paramètres du scanner :

1. Appuyez sur le bouton .

La fenêtre *Paramètres* s'affiche.

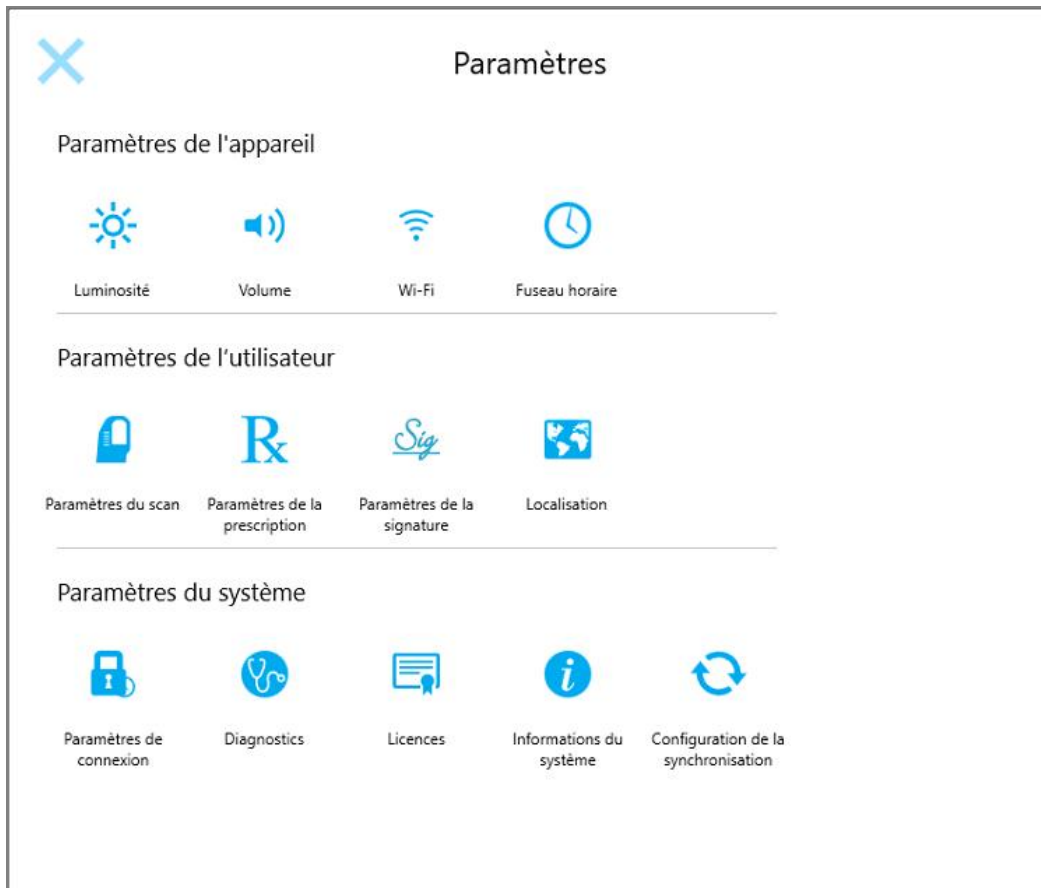

Chiffre 61: Fenêtre Paramètres

2. Appuyez sur les paramètres que vous souhaitez définir.
 - [Paramètres de l'appareil](#)
 - [Paramètres utilisateur](#)
 - [Paramètres du système](#)

La fenêtre correspondante s'ouvre.

3. Apportez vos modifications, puis appuyez sur  pour enregistrer vos modifications et revenir à la fenêtre *Paramètres*.

4.6.1 Définition des paramètres de l'appareil

Les paramètres de l'ordinateur vous permettent de définir les paramètres de luminosité, de volume, de connexion Wi-Fi et de fuseau horaire du scanner.

4.6.1.1 Définir les paramètres de luminosité par défaut

Pour définir le paramètre de luminosité par défaut, appuyez sur le bouton **Luminosité**, déplacez le levier jusqu'au niveau de luminosité souhaité, puis appuyez sur  pour enregistrer vos modifications et revenir à la fenêtre *Paramètres*.



Chiffre 62: Paramètres de luminosité

4.6.1.2 Définir le réglage de volume par défaut

Pour définir le volume du système par défaut, appuyez sur le bouton **Volume**, déplacez le levier jusqu'au niveau de volume souhaité, puis appuyez sur  pour enregistrer vos modifications et revenir à la fenêtre *Paramètres*.



Chiffre 63: Paramètres de volume

En plus des sons du système, les paramètres de volume définissent le volume du contenu du Centre d'apprentissage .

4.6.1.3 Définir les paramètres Wi-Fi

La première fois que vous connectez votre scanner au réseau Wi-Fi du cabinet, vous devrez ajouter le mot de passe. Par la suite, le scanner se connectera automatiquement par défaut. Si vous souhaitez vous connecter à un autre réseau Wi-Fi, sélectionnez le nouveau réseau et le mot de passe correspondant.

Pour vous reconnecter au réseau Wi-Fi :

1. Appuyez sur le bouton **Wi-Fi**.

Une liste des réseaux Wi-Fi à proximité s'affiche.

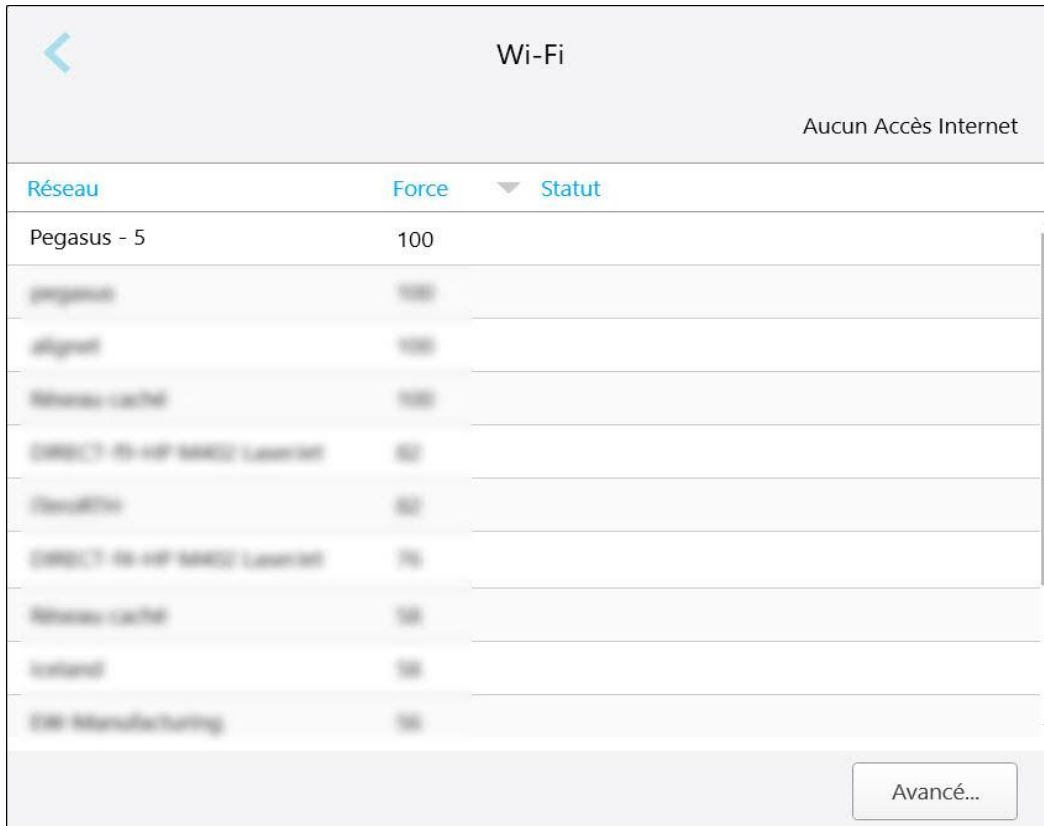

Chiffre 64: Liste des réseaux Wi-Fi à proximité

2. Sélectionnez le réseau de la clinique, par exemple Pegasus - 5, puis appuyez sur **Connexion**.

3. Saisissez la clé de sécurité (le mot de passe) du réseau dans la fenêtre qui s'ouvre, puis cliquez sur **Connexion**.

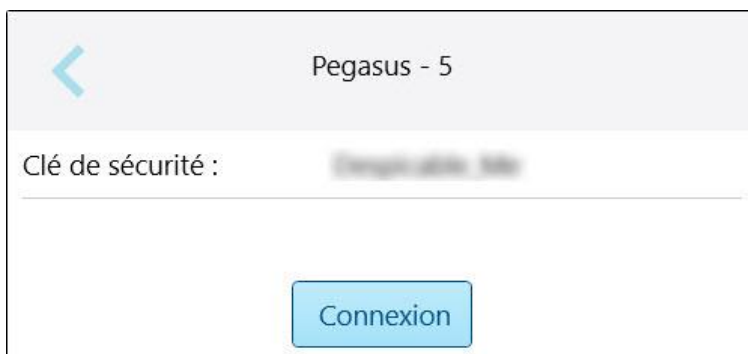

Chiffre 65: Connexion au réseau Wi-Fi du cabinet

Le scanner se connecte au réseau Wi-Fi, et le statut passe à **Connecté**.

4. Si vous ne souhaitez pas vous connecter automatiquement au réseau, appuyez sur le réseau auquel vous êtes connecté, puis appuyez sur **Oublier**.

Vous devrez sélectionner le réseau auquel vous souhaitez vous connecter et saisir le mot de passe Wi-Fi lors de votre prochaine connexion.

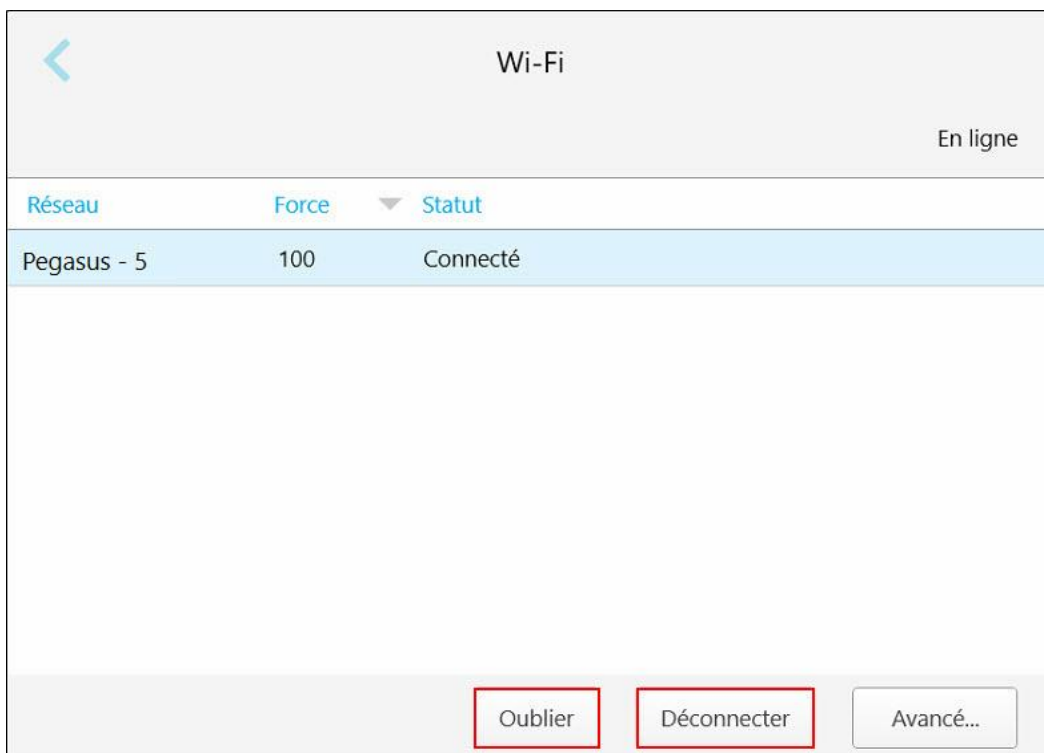

Chiffre 66: Oublier ou Se déconnecter du réseau

5. Pour vous déconnecter du réseau, appuyez sur **Déconnexion**.
6. Appuyez sur  pour enregistrer vos paramètres et revenir à la fenêtre *Paramètres*.

4.6.1.4 Définition du fuseau horaire

Pour définir le fuseau horaire, appuyez sur le bouton **Fuseau horaire**, sélectionnez le fuseau horaire dans la liste déroulante, et puis appuyez sur  pour enregistrer vos modifications et revenir à la fenêtre *Paramètres*.

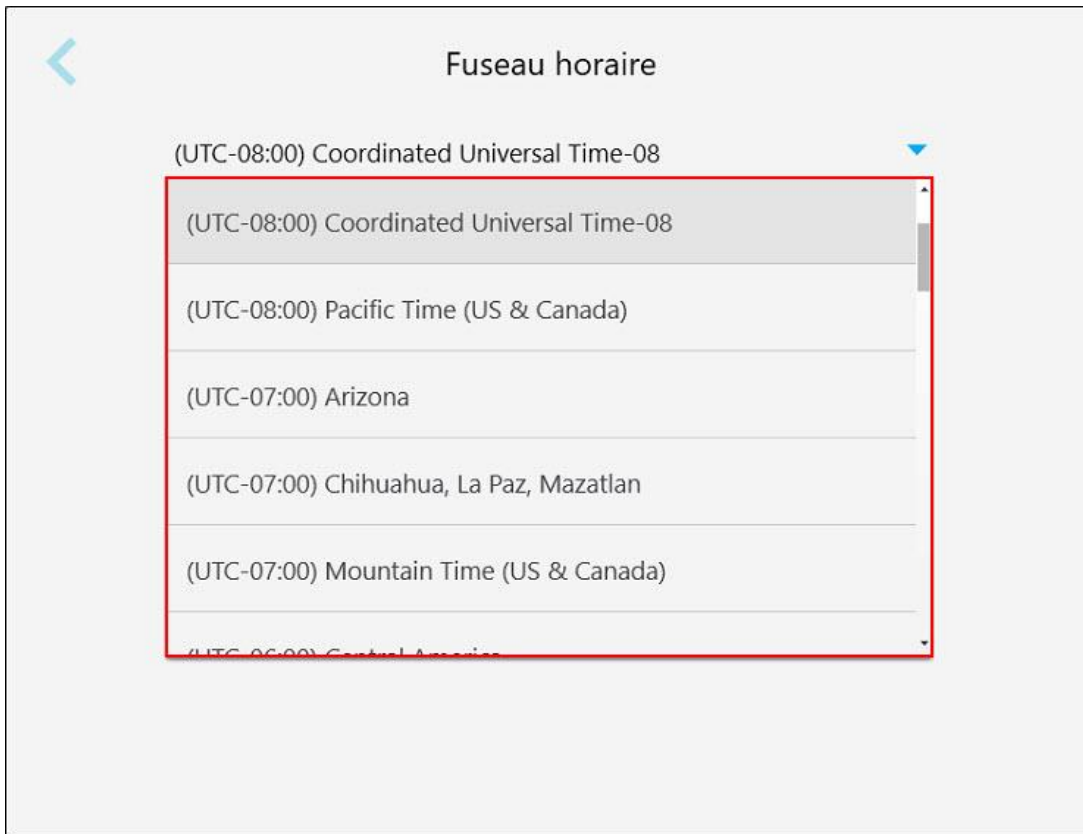

Chiffre 67: Paramètres de fuseau horaire

Remarque : Les paramètres de fuseau horaire ne sont accessibles que lorsque vous êtes connecté au scanner.

4.6.2 Définir les paramètres utilisateur

Les paramètres utilisateur permettent à chaque utilisateur de définir les paramètres affichés par défaut lorsqu'il se connecte au scanner.

4.6.2.1 Définir les paramètres de numérisation

Vous pouvez définir les paramètres par défaut pris en compte lors de la numérisation d'un patient.

Pour définir les paramètres de numérisation :

1. Appuyez sur le bouton **Paramètres de numérisation**.

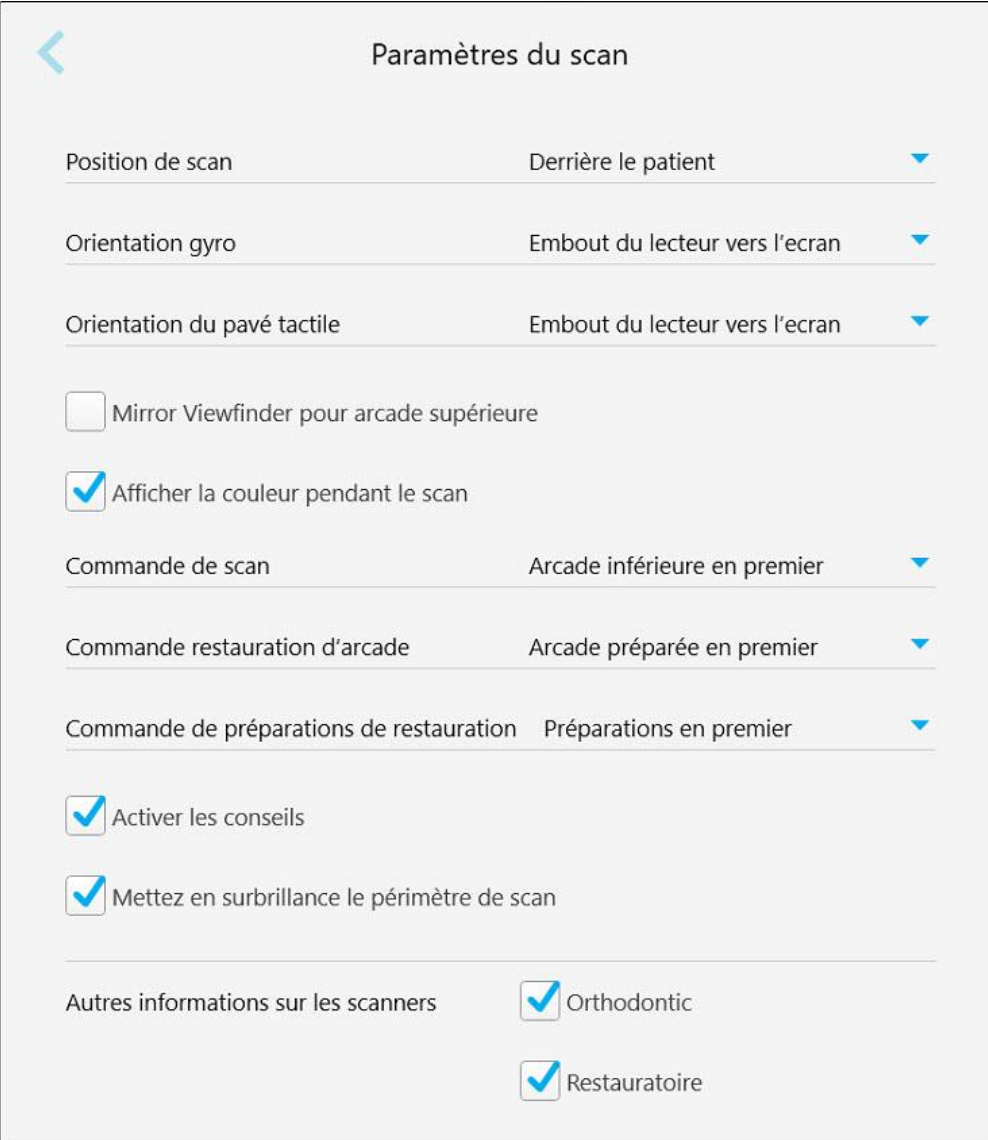

Paramètres du scan

Position de scan Derrière le patient ▼

Orientation gyro Embout du lecteur vers l'écran ▼

Orientation du pavé tactile Embout du lecteur vers l'écran ▼

Mirror Viewfinder pour arcade supérieure

Afficher la couleur pendant le scan

Commande de scan Arcade inférieure en premier ▼

Commande restauration d'arcade Arcade préparée en premier ▼

Commande de préparations de restauration Préparations en premier ▼

Activer les conseils

Mettez en surbrillance le périmètre de scan

Autres informations sur les scanners Orthodontic

Restauroire

Chiffre 68: Fenêtre Paramètres de numérisation

2. Sélectionnez vos préférences de numérisation par défaut dans la fenêtre *Paramètres de numérisation*.

Paramètre de numérisation	Options de numérisation
Position de numérisation	Sélectionnez votre position lors de la numérisation du patient: <ul style="list-style-type: none"> • Derrière le patient • Devant le patient
Orientation gyroscopique	Sélectionnez l'orientation gyroscopique par défaut: <ul style="list-style-type: none"> • Pointe de la tige vers l'écran • Base de la tige vers l'écran
Orientation du pavé tactile	Sélectionnez l'orientation par défaut du pavé tactile: <ul style="list-style-type: none"> • Pointe de la tige vers l'écran • Base de la tige vers l'écran
Case à cocher Viseur miroir pour mâchoire supérieure	Cochez cette case pour définir l'orientation du viseur lors de la numérisation de la mâchoire supérieure.
Case à cocher Afficher la couleur pendant la numérisation	Cochez cette case pour afficher le modèle 3D en couleur lors de la numérisation, par défaut.
Ordre de numérisation	Sélectionnez l'ordre dans lequel numériser les mâchoires: <ul style="list-style-type: none"> • Mâchoire supérieure en premier • Mâchoire inférieure en premier
Ordre mâchoire réparation	Sélectionnez l'ordre dans lequel scanner les mâchoires pour les procédures de restauration fixes: <ul style="list-style-type: none"> • Mâchoire opposée en premier • Mâchoire préparée en premier
Ordre de réparation	Sélectionnez l'ordre dans lequel numériser les dents préparées et les arcs dans les procédures de réparation fixes: <ul style="list-style-type: none"> • Préparations en premier • Arc en premier • Pas de guidage

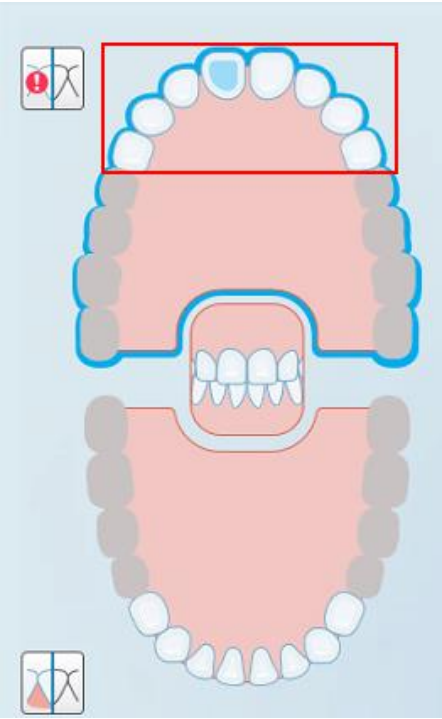
Paramètre de numérisation	Options de numérisation
<p>Case à cocher Activer les conseils de guidage</p>	<p>Cochez cette case pour afficher le guidage lors de la numérisation, comme décrit dans Guide de numérisation.</p>
<p>Case à cocher pour surligner la plage de numérisation recommandée</p>	<p>Cochez cette cas pour surligner uniquement la plage de numérisation sur les contrôles de navigation. S'applique uniquement aux types de cas de réparation.</p>  <p>The diagram shows a top-down view of a dental arch. A red rectangular box highlights the upper teeth area, indicating the recommended scanning range. There are two small icons in the corners: a top-left icon with a red 'i' and a top-right icon with a red 'x'.</p>
<p>Commentaires d'analyse supplémentaires</p>	<p>Cochez les cases appropriées pour afficher les zones d'anatomie manquantes lors de la numérisation, comme décrit dans Commentaires supplémentaires concernant la numérisation.</p> <ul style="list-style-type: none"> • Orthodontie • Réparation

Chiffre 69: Seule la plage de numérisation est surlignée

3. Appuyez sur  pour enregistrer vos modifications et revenir à la fenêtre *Paramètres* .

4.6.2.2 Définir les paramètres Prescriptions

Vous pouvez définir les paramètres qui s'affichent par défaut lorsque vous ouvrez la fenêtre *Détails de la numérisation* pour remplir une nouvelle Prescription.

Pour définir les paramètres Prescriptions :

1. Appuyez sur le bouton **Paramètres Prescriptions** .

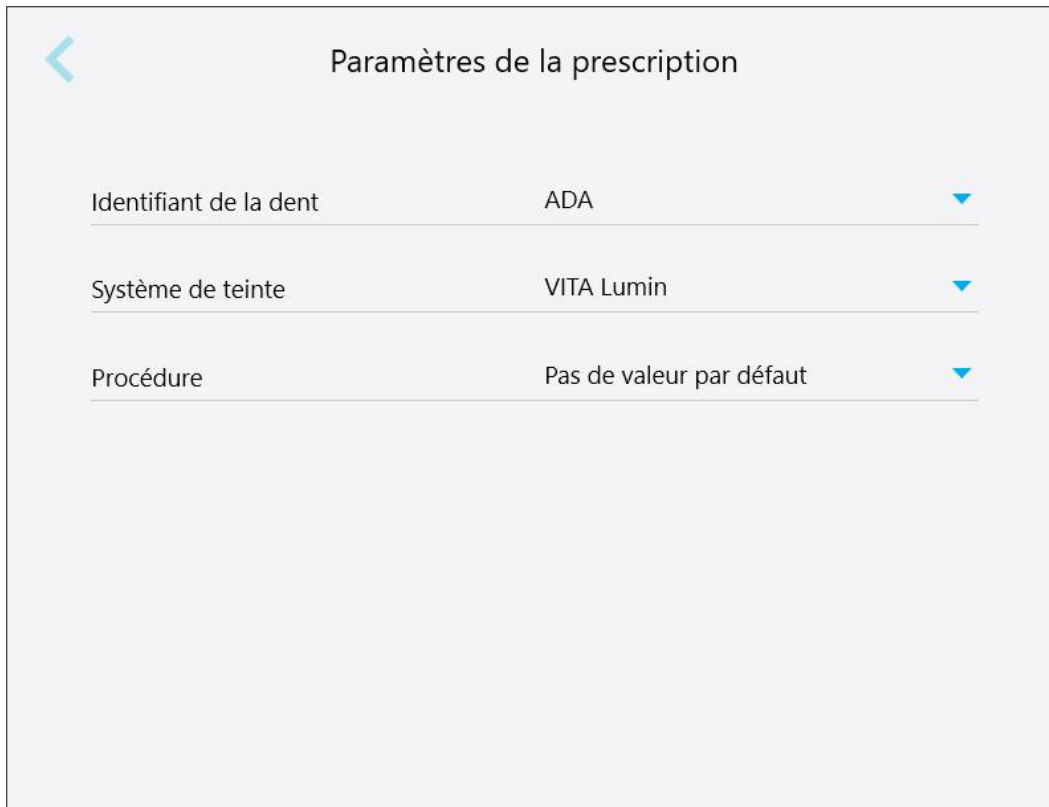

Chiffre 70: Fenêtre Paramètres Prescriptions

2. Sélectionnez vos préférences de prescriptions par défaut dans la fenêtre *Paramètres de prescriptions*.

Paramètre Rx	Options Prescriptions
Identifiant Dent	<p>Sélectionnez le système d'identification de dent par défaut:</p> <ul style="list-style-type: none"> • FDI • ADA • Quadrant
Système Teinte	<p>Sélectionnez le système de teinte par défaut:</p> <ul style="list-style-type: none"> • VITA Lumin • VITAPAN 3D Master • Autre
Procédure	<p>Sélectionnez la procédure par défaut:</p> <ul style="list-style-type: none"> • Appareil • Denture/Amovible • Restauration Fixe • Planification de l'implantation • Invisalign Vivera • Modèle d'étude/iRecord • Aucun défaut <p>Remarque: La liste des procédures disponibles change en fonction de votre abonnement iTero.</p>

3. Appuyez sur  pour enregistrer vos modifications et revenir à la fenêtre *Paramètres*.

4.6.2.3 Définir les paramètres de signature

Vous pouvez définir les paramètres par défaut à afficher lors de l'envoi d'une commande au laboratoire.

Pour définir les paramètres de signature :

1. Appuyez sur le bouton **Paramètres de signature**.

Chiffre 71: Fenêtre Paramètres de signature

2. Définissez vos paramètres de signature par défaut.

Paramètre signature	Options de signature
Licence	Ajoutez votre numéro de licence.
Signature	Ajoutez votre signature.
Utilisation Signature	Sélectionnez l'une des options de signature suivantes: <ul style="list-style-type: none"> • Signer une fois et sauvegarder pour utiliser à chaque Rx • Ne pas sauvegarder ma signature (nécessite une signature pour chaque Rx). • Désactiver cette fonction (pour cet utilisateur uniquement).

3. Appuyez sur  pour enregistrer vos modifications et revenir à la fenêtre *Paramètres*.

4.6.2.4 Définition des paramètres de localisation

Vous pouvez définir la langue par défaut du scanner et le format de la date à utiliser dans l'ordonnance et à afficher dans toutes les fenêtres connexes.

Pour définir les paramètres de localisation :

1. Appuyez sur le bouton **Localisation**.

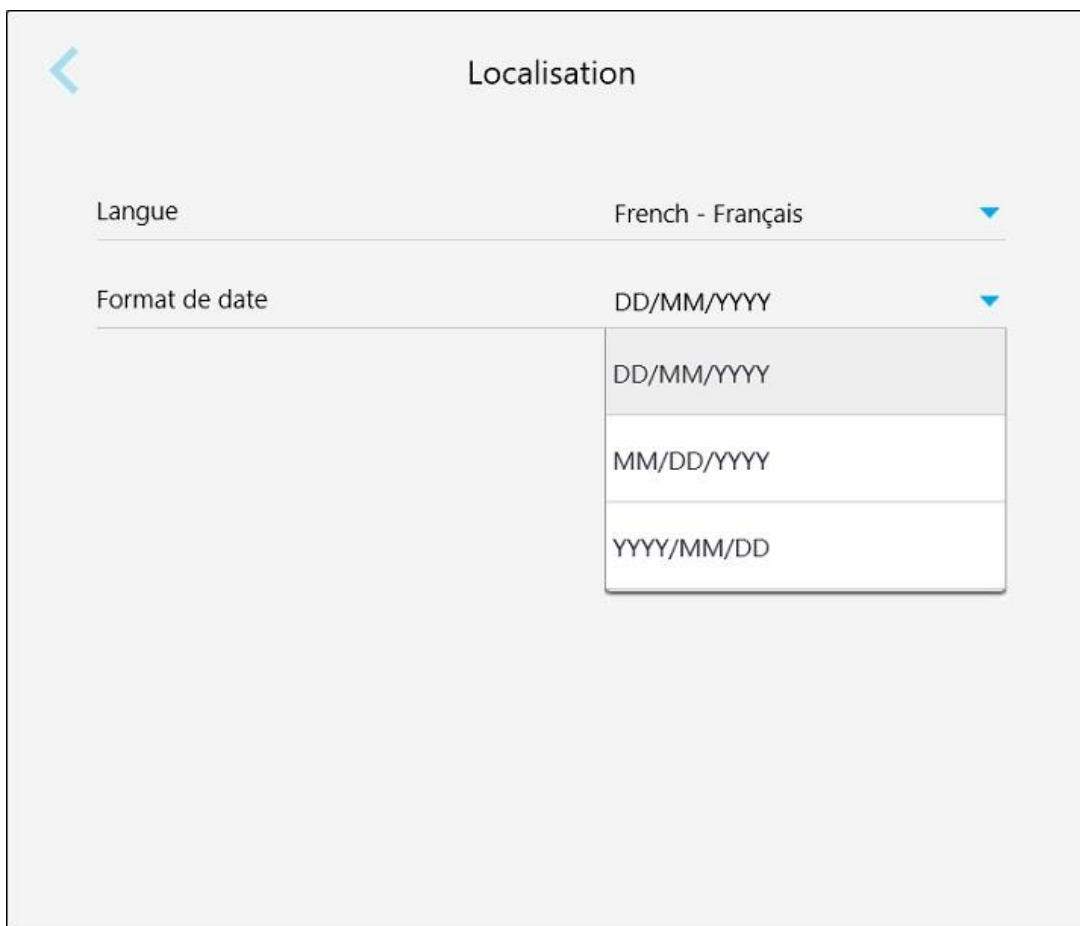

Chiffre 72: Fenêtre de localisation

2. Sélectionnez la langue du scanner dans la liste déroulante **Langue** .
3. Sélectionnez le format de date à utiliser dans la fenêtre de Ordonnance et dans toutes les fenêtres connexes dans la liste déroulante the **Format de date** .
4. Appuyez sur  pour enregistrer vos modifications et revenir à la fenêtre *Paramètres* .

4.6.3 Définir les Paramètres du système

Les Paramètres du système vous permettent de définir les paramètres de connexion, d'exécuter les diagnostics, d'afficher les licences, d'afficher les informations système, de synchroniser la configuration et de définir les paramètres d'export.

4.6.3.1 Définir les paramètres de connexion

Afin de respecter les règles de confidentialité et de sécurité, vous serez déconnecté du scanner après une période d'inactivité prédéfinie. Par défaut, cette période est définie à 1 heure, mais vous pouvez la modifier si nécessaire.

Remarques:

- Pour assurer la confidentialité du patient, il est recommandé de ne pas augmenter la période d'inactivité à plus de l'heure (1) choisie par défaut.
- Vous ne serez pas déconnecté du scanner lorsque le scanner est en mode Numérisation.

Pour définir la période d'inactivité :

1. Appuyez sur le bouton **Paramètres de connexion**.

La fenêtre *Paramètres de connexion* s'affiche.

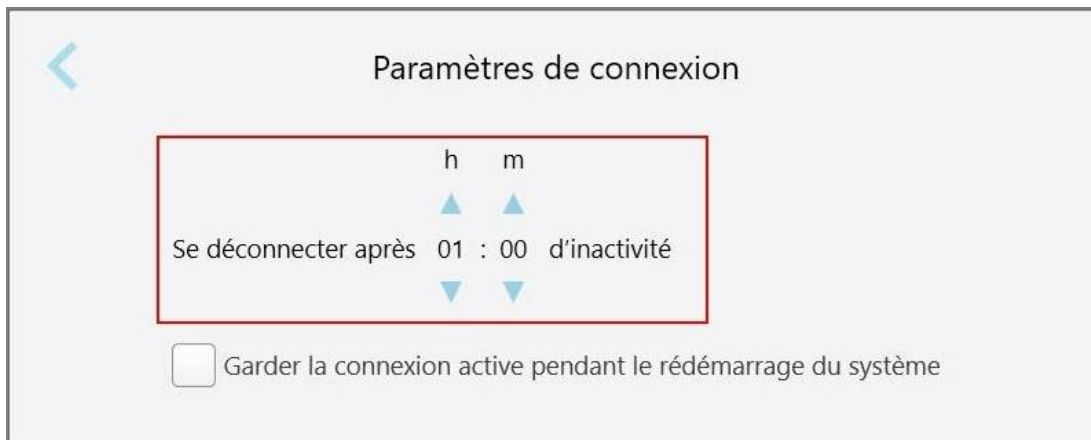

Chiffre 73: Fenêtre Paramètres de connexion

2. Sélectionnez la période d'inactivité après laquelle l'utilisateur sera déconnecté du scanner. (Temps minimum : 10 minutes, temps maximum : 8 heures)
3. Cochez la case **Conserver la connexion active lors du redémarrage du système** pour mémoriser le mot de passe de l'utilisateur si le système redémarre avant la fin de la période de déconnexion due à l'inactivité.
4. Appuyez sur  pour enregistrer vos modifications et revenir à la fenêtre *Paramètres*.

4.6.3.2 Exécution des diagnostics

Appuyez sur le bouton **Diagnostics** pour vérifier la connexion et la vitesse du réseau.

Pour exécuter les diagnostics du système :

1. Appuyez sur le bouton **Diagnostics**.

La connexion réseau et la vitesse sont vérifiées.

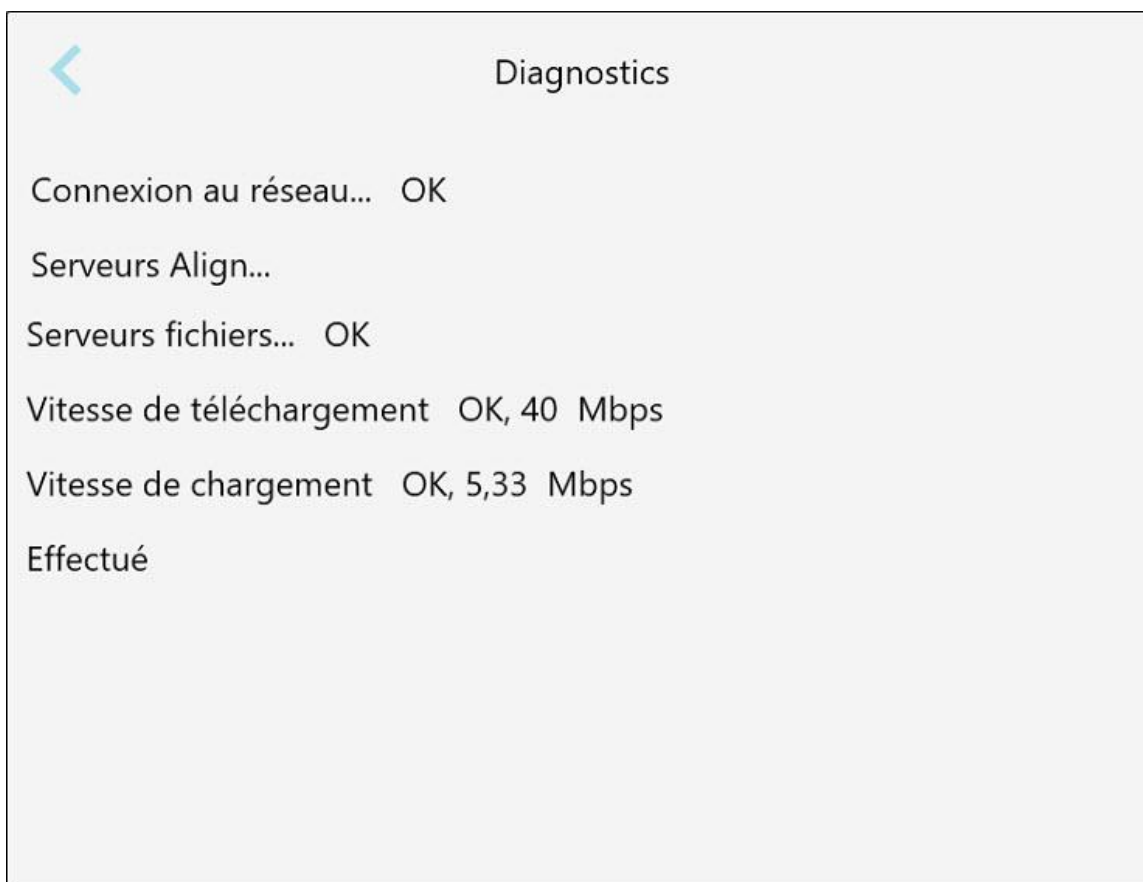

Chiffre 74: Fenêtre Diagnostics

2. Appuyez sur  pour revenir à la fenêtre *Paramètres*.

4.6.3.3 Licences

Appuyez sur le bouton **Licences** pour afficher une liste des composants logiciels tiers installés sur le scanner, puis appuyez sur  pour revenir à la fenêtre *Paramètres* .



Chiffre 75: Fenêtre Informations de licence

4.6.3.4 Informations système

Appuyez sur le bouton **Informations système** pour afficher les détails sur les versions logicielles actuellement installées, les numéros de série et d'identification du matériel, puis appuyez sur  pour revenir à la fenêtre *Paramètres*.



Chiffre 76: Fenêtre Informations système – iTero Element 2 Plus

4.6.3.5 Configurer la synchronisation

Appuyez sur le bouton **Configurer la synchronisation** pour synchroniser toutes les nouvelles mises à jour à partir du serveur, par exemple, les nouvelles options logicielles.

4.6.3.6 Paramètres d'exportation

Vous pouvez définir la durée pendant laquelle les fichiers exportés seront conservés avant d'être supprimés. De plus, vous pouvez afficher l'adresse réseau locale des fichiers exportés en caractères gras (en commençant par “\”). Cette adresse est accessible depuis n'importe quel ordinateur du réseau local.

Remarque : Si nécessaire, vous pouvez exporter les fichiers à tout moment depuis MyiTero.

Pour modifier les paramètres d'exportation :

1. Appuyez sur le bouton **Paramètres d'exportation**.
2. Sélectionnez le nombre de jours après lequel les fichiers exportés seront supprimés. Par défaut, ce délai est fixé à 30 jours.



Chiffre 77: Fenêtre Paramètres d'exportation - suppression des fichiers exportés

3. Si nécessaire, cliquez sur **Effacer les données d'exportation maintenant** pour supprimer immédiatement les fichiers exportés.
4. Appuyez sur  pour revenir à la fenêtre *Paramètres*.

5 Commencer une nouvelle numérisation

Avant de démarrer une nouvelle numérisation, vous devez :

- Vérifiez s'il y a des particules sur la tige. Si tel est le cas, répétez le processus de nettoyage et de désinfection décrit dans [Nettoyage et désinfection de la tige](#).
- Appliquez un nouveau manchon de tige pour prévenir la contamination croisée, comme décrit ci-dessous.
Remarque : Si vous remarquez une quelconque altération, n'utilisez pas les manchons manchons de tige et contactez le service après-vente.
- Remplissez le formulaire Rx dans la fenêtre *Nouvelle numérisation*.
 - Entrez les détails d'un nouveau patient dans votre système iTero, décrit dans [Ajouter de nouveaux patients](#), ou recherchez un patient existant, décrit dans [Recherche de patients existants](#).
 - Entrez les détails de la procédure requise, décrit dans [Remplir le Prescription](#).

5.1 Appliquer un manchon de tige

Pour appliquer un manchon de tige :

1. Retirez délicatement le manchon protecteur bleu de la tige.
2. Faites glisser doucement un nouveau manchon sur le bout de la tige jusqu'à ce qu'il se mette en place avec un déclic.

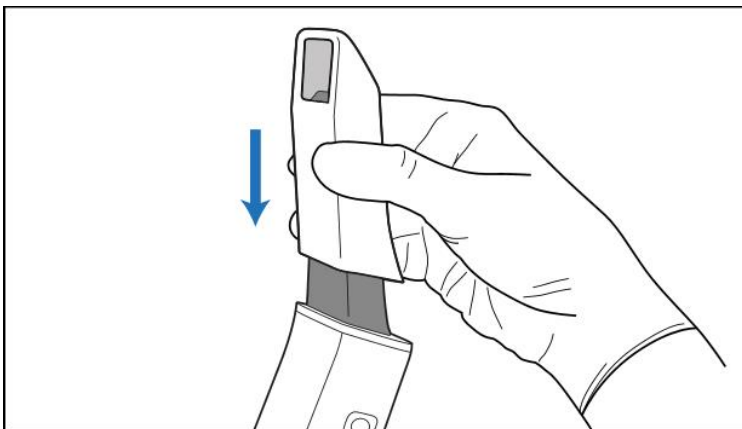

Chiffre 78: Faites glisser doucement le nouveau manchon sur l'unité de numérisation jusqu'à ce qu'il s'enclenche

5.2 Démarrage du processus de numérisation

Sur l'écran d'accueil, appuyez sur le bouton **Nouvelle numérisation** pour démarrer le processus de numérisation.

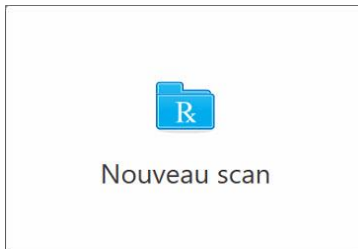

La fenêtre *Nouvelle numérisation* s'affiche, ainsi qu'une barre d'outils qui montre votre progression dans le processus de numérisation.

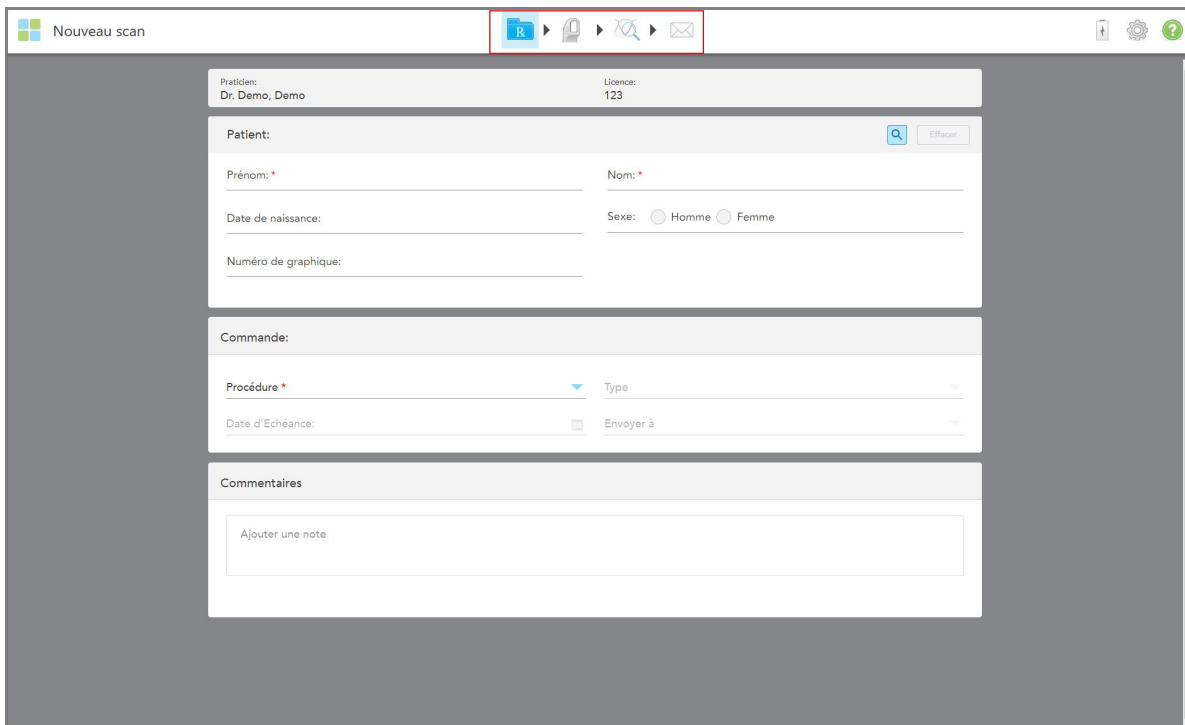

Le screenshot montre l'interface de la fenêtre 'Nouveau scan'. En haut, une barre d'outils de progression est visible, avec un bouton 'R' (Nouvelle numérisation) entouré d'une boîte rouge. Le formulaire principal est divisé en sections :

- Praticien:** Dr. Demo, Demo Licence: 123
- Patient:** Prénom: *, Nom: *, Date de naissance: , Sexe: Homme (radio), Femme (radio), Numéro de graphique: . Boutons de recherche et d'effacement.
- Commande:** Procédure: *, Type: , Date d'Echéance: , Envoyer à: .
- Commentaires:** Ajouter une note.

Chiffre 79: Fenêtre Nouvelle Numérisation montrant un formulaire de prescription vide et une barre d'outils de progression

La fenêtre *Nouvelle numérisation* affiche le formulaire de prescription, qui est composé des zones suivantes:

- **Praticien:** Affiche le nom et le numéro de licence du médecin.
- **Patient:** Vous permet d'ajouter un nouveau patient à votre système iTerio ou de rechercher un patient existant pour qui prescrire le traitement. Une fois les détails du patient affichés, vous pouvez les modifier ou effacer les détails de la fenêtre *Nouvelle numérisation*. Pour plus d'informations, consultez [Gestion des patients](#).
- **Commande:** Vous permet de définir les détails de la procédure requise, par exemple, Invisalign | Vivera.
- **Options de numérisation:** Vous permet d'activer les boutons concernant, par exemple, si la si l'ordre doit inclure une numérisation multi-morsure.

- **Commentaires:** Vous permet d'entrer des notes spécifiques au laboratoire concernant le traitement du patient. Par exemple, vous pouvez écrire des instructions spéciales pour la livraison ou la fabrication. Appuyez n'importe où en dehors de la zone **Commentaires** pour ajouter la remarque. Chaque remarque montre qui l'a écrit, avec un horodatage, et peut être modifiée et supprimée.

D'autres zones et options peuvent être affichées, en fonction de la procédure et du type de procédure sélectionnés dans la zone de **Commande**.

Le processus de numérisation nécessite les étapes suivantes, affichées dans la barre d'outils :



[Remplir le Prescription](#)



[Numérisation du patient](#)



[Afficher la numérisation](#)



[Envoi de la numérisation](#)

Votre progression actuelle est surlignée dans la barre d'outils.

5.3 Remplir le Prescription

La première étape du processus de numérisation consiste à remplir la prescription (ordonnance). La fenêtre *Nouvelle Numérisation* dispose d'un flux de travail simple et intuitif qui répond à tous les besoins des applications de restauration et d'orthodontie. Il permet une collaboration efficace avec les laboratoires et réduit les allers-retours en s'assurant que toutes les informations requises par le laboratoire pour la production sont incluses.

Après avoir entré les détails du patient, vous pouvez entrer les détails sur la procédure et le type de procédure requis, le cas échéant, ainsi que saisir des notes pour le laboratoire concernant l'analyse. Les champs marqués d'un astérisque rouge sont obligatoires.

Remarque pour les procédures de restauration fixe et de prothèse/amovible: Certains champs deviennent obligatoires uniquement après la numérisation, avant l'envoi de la numérisation.

Nouveau scan

Praticien: Dr. Demo, Demo Licence: 123

Patient: [Rechercher] [Effacer]

Prénom: * _____ Nom: * _____

Date de naissance: _____ Sexe: Homme Femme

Numéro de graphique: _____

Commande:

Procédure * _____ Type _____

Date d'Echéance: _____ Envoyer à _____

Commentaires

Ajouter une note

Chiffre 80: Fenêtre Nouvelle numérisation

Pour remplir le Prescription:

1. Dans la zone **Patient**, entrez le prénom et le nom du nouveau patient.

Si nécessaire, entrez la date de naissance du patient, son sexe et un numéro de dossier unique.

Ou

Appuyez sur  pour rechercher un patient existant, comme décrit dans [Recherche de patients existants](#).

2. Dans la zone **Commande**, dans la liste déroulante de **Procédure**, sélectionnez la procédure requise.

Remarque: La liste des procédures affichées dépend de votre abonnement iTero.

The screenshot shows a web interface for creating a prescription. The 'Commande' section is active. A dropdown menu for 'Procédure' is open, showing a list of procedure types: 'Modèle d'étude/iRecord', 'Invisalign | Vivera', 'Restauration fixe', 'Planification implantaire', 'Prothèse amovible', and 'Appareil'. To the right, there are input fields for 'Type' and 'Envoyer à'.

Chiffre 81: Sélection de la procédure requise

Les procédures suivantes sont disponibles par défaut, selon que vous disposez d'un abonnement Réparation ou Orthodontie :

- **Modèle d'étude/iRecord:** Un simple scan sans modification supplémentaire, principalement utilisé à des fins d'étude et de référencement au lieu de stocker le modèle de plâtre, comme requis par la loi. Il peut également être scanné comme iCast, et est disponible sur votre site Invisalign Doctor. Pour plus d'informations, consultez [Remplir le Prescription pour les procédures de modèle d'étude/iRecord](#).
- **Invisalign| Vivera:** Le scan de base pour tous les traitements Invisalign, y compris les appareils dentaires. Pour plus d'informations, consultez [Remplissage de la prescription pour les Invisalign | Vivera procédures](#).
- **Restauration Fixe:** Un scan pour tous les traitements de restauration, par exemple, couronnes et bridges. Pour plus d'informations, consultez [Remplissage du Rx pour les procédures réparatrices fixes](#).
- **Planification de l'implantation:** Permet de commander un guide chirurgical au laboratoire. Pour plus d'informations, consultez [Remplissage du Rx pour les procédures de planification d'implantation](#).
- **La procédure Dentaire/Amovible:** Permet une planification et une fabrication complètes des prothèses dentaires partielles et complètes. Pour plus d'informations, consultez [Remplissage de la prescription pour les procédures dentaires/amovibles](#).
- **Matériel:** vous permet de créer une prescription pour divers appareils dentaires, par exemple, les gardes de nuit et les appareils Apnée/Sommeil. Pour plus d'informations, consultez [Remplissage de la Prescription pour les procédures Matériel](#).

Les zones **Commande** et de **Options de Numérisation** de la fenêtre *Nouvelle Numérisation* s'affichent selon la procédure sélectionnée.

3. Le cas échéant, dans la liste déroulante **Type**, sélectionnez le type de procédure requis.

Remarque: Les types de procédures ne sont pas pertinents pour le modèle d'étude/iRecord et les procédures de restaurations fixes.

4. Si nécessaire, appuyez sur le calendrier dans le champ **Date d'échéance** puis sélectionnez la date à laquelle le cas doit être traité par le laboratoire.

5. Depuis la liste déroulante **Envoyer à**, sélectionnez le laboratoire auquel le scan doit être envoyé, votre propre logiciel d'assistance, ou votre compte MyiTerio.
6. En fonction de la procédure sélectionnée, renseignez les détails supplémentaires pertinents.
7. Dans la zone **Options de numérisation**, activez/désactivez les boutons suivants, selon la procédure sélectionnée, selon les besoins.
 - **Multi-morsure:** activez le bouton **Multi-morsure** si une numérisation multi-morsure est nécessaire. Cela vous permet de préserver la relation à 2 morsures en fonction de vos besoins et d'obtenir des informations complètes sur les morsures au laboratoire pour la fabrication de l'appareil.

Pour les procédures Invisalign du modèle d'étude/iRecord, il est recommandé que la première morsure soit scannée bilatéralement. Seule la première morsure sera utilisée dans le logiciel ClinCheck.
 - **Numérisation pré-traitement:** Activez le bouton **Numérisation pré-traitement** si vous souhaitez numériser le patient avant de préparer la dent concernée. Dans ce cas, le patient doit être numérisé deux fois - avant et après la préparation de la dent. L'analyse de pré-traitement permet au laboratoire de copier l'anatomie originale dans la nouvelle restauration.
8. En fonction de la procédure et du type de procédure sélectionnés, entrez les détails pertinents dans les zones supplémentaires qui sont affichées, par exemple, la zone **Diagramme des dents** ou la zone **Détails de la prothèse**.
9. Dans la zone **Remarques**, si nécessaire, entrez des remarques spécifiques pour le laboratoire concernant le traitement du patient. Par exemple, vous pouvez écrire des instructions spéciales pour la livraison ou la fabrication. Appuyez n'importe où en dehors de la zone **Remarques** pour ajouter la remarque. Chaque remarque montre qui l'a écrit, avec un horodatage, et peut être modifiée et supprimée.
10. Appuyez  pour passer en mode Numérisation pour numériser le patient, comme décrit dans la [Numérisation du patient](#).

5.3.1 Remplir le Prescription pour les procédures de modèle d'étude/iRecord

La procédure **Modèle d'étude/iRecord** nécessite une simple analyse sans aucune modification supplémentaire.

Si vous êtes un médecin Invisalign, tous les scans seront téléchargés sur le site du médecin Invisalign et seront disponibles dans le logiciel ClinCheck.

Pour remplir le Rx pour une procédure de modèle d'étude/iRecord:

1. Dans la zone du **Patient**, entrez les informations du patient ou recherchez un patient existant, comme expliqué dans [Recherche de patients existants](#).
2. Dans la zone **Commande**, sélectionnez **Modèle d'étude/iRecord** dans la liste déroulante **Procédure**.

La fenêtre *Nouvelle Numérisation* s'ouvre pour afficher une zone **Options de numérisation** et s'affiche ainsi:

Chiffre 82: Zones Options de commande et de numérisation – Modèle d'étude/procédure iRecord

3. Si nécessaire, activez le bouton **Ortho Model/iCast** pour commander un boîtier dentaire numérique.
4. Continuez à remplir la prescription à partir de l'étape 5, comme décrit dans [Remplir le Prescription](#).

5.3.2 Remplissage de la prescription pour les Invisalign | Vivera procédures

La Invisalign | Vivera procédure est utilisée pour créer des prescriptions pour toutes les commandes Invisalign, y compris les appareils dentaires. Le modèle doit être numérisé sans aucun trou pour que les aligneurs soient parfaitement adaptés aux dents du patient.

Pour remplir la prescription pour une Invisalign | Vivera procédure :

1. Dans la zone du **Patient**, entrez les informations du patient ou recherchez un patient existant, comme expliqué dans [Recherche de patients existants](#).
2. Dans la zone **Commande**, sélectionnez dans la **Invisalign | Vivera** liste déroulante de **Procédure**.

La fenêtre *Nouvelle numérisation* s'affiche comme suit:

Chiffre 83: Zone de commande – Invisalign | Vivera Procédure

3. Dans la liste déroulante **Type**, sélectionnez le type de procédure Invisalign requis, en fonction de votre abonnement iTero:
 - Aligneurs Invisalign – Le Simulateur de résultats Invisalign Pro est disponible uniquement pour les types de procédure des **aligneurs Invisalign**. Pour plus d'informations sur le Simulateur de Résultats Invisalign Pro, voir [Simulateur de résultats Invisalign Pro](#).
 - Premiers alignements Invisalign
 - Extenseur Palatal Invisalign

Remarque: L'excès de tissu mou ne sera pas retiré automatiquement autour des bords du modèle pendant la numérisation. Si nécessaire, vous pouvez activer le nettoyage automatique en appuyant sur l'écran, puis en appuyant sur l'outil de nettoyage automatique. Pour plus d'informations, consultez [Désactivation du nettoyage automatique](#).

 - Vivera Retainer – maintient la position des dents après le traitement. Si les supports sont toujours présents, ils seront supprimés par le logiciel iTero. Les retainers Vivera sont ensuite fournis lors du rendez-vous de décollement.
 - Dispositif de Retenue Invisalign
4. Pour les Aligneurs Invisalign, les Premiers Aligneurs et les Premiers Expanseurs Palatins, vous pouvez sélectionner l'**étape de traitement** :
 - Enregistrement Initial – pour le premier scan de traitement Invisalign. Par défaut, le numéro d'alignement actuel # est défini sur 0.
 - Enregistrement de progression – pour plusieurs scans pendant le traitement en cours. En outre, entrez le numéro d'Aligneur actuel du patient dans le champ **Aligneur Actuel #**.

- Enregistrement final – pour le scan effectué lorsque le traitement est terminé. En outre, entrez le numéro d'Aligneur actuel du patient dans le champ **Aligneur Actuel #**.
5. Continuez à remplir la prescription de l'étape 8, comme décrit dans la section [Remplir le Prescription](#).
- Pour plus d'informations, veuillez vous référer à la documentation Invisalign.

5.3.3 Remplissage du Rx pour les procédures réparatrices fixes

La procédure réparatrice fixe couvre une gamme de restaurations, y compris les couronnes, les ponts, les placages, les inlays, les onlays et la restauration basée sur un implant. Lorsque vous sélectionnez des cas de réparation, vous devez sélectionner la dent à restaurer, le type de réparation requise, ainsi que le matériau, la teinte, etc. de la réparation.

Remarque: Certains champs ne sont pas obligatoires avant de numériser le patient, mais doivent être remplis avant de pouvoir envoyer la numérisation.

Pour remplir le Rx pour une procédure réparatrice fixe:

1. Dans la zone du **Patient**, entrez les informations du patient ou recherchez un patient existant, comme expliqué dans [Recherche de patients existants](#).
2. Dans la zone **Commande** sélectionnez **Restauration Fixe** dans la liste déroulante **Procédure**.

La fenêtre *Nouvelle numérisation* s'ouvre et une zone **Options de numérisation** et une zone **Diagramme Dentaire** affichant les numéros des dents et les illustrations s'affichent dans la fenêtre.

Chiffre 84: Options de numérisation et zones du diagramme dentaire – Procédure réparatrice fixe

3. Si nécessaire, appuyez sur le calendrier dans le champ **Date d'échéance** puis sélectionnez la date à laquelle la restauration doit être effectuée par le laboratoire.
4. Depuis la liste déroulante **Envoyer à**, sélectionnez le laboratoire auquel le scan doit être envoyé, votre propre logiciel d'assistance, ou votre compte MyiTerio.
5. Dans la zone **Options de numérisation**, activez/désactivez les boutons suivants, si besoin
 - **Numérisation pré-traitement:** Activez le bouton **Numérisation pré-traitement** si vous souhaitez numériser le patient avant de préparer la dent concernée. Dans ce cas, le patient doit être numérisé deux fois - avant et après la préparation de la dent. L'analyse de pré-traitement permet au laboratoire de copier l'anatomie originale dans la nouvelle restauration.
6. Dans la zone **Diagramme Dentaire**, appuyez sur la dent à restaurer.

Une liste des options de traitement disponibles pour la dent sélectionnée s'affiche.

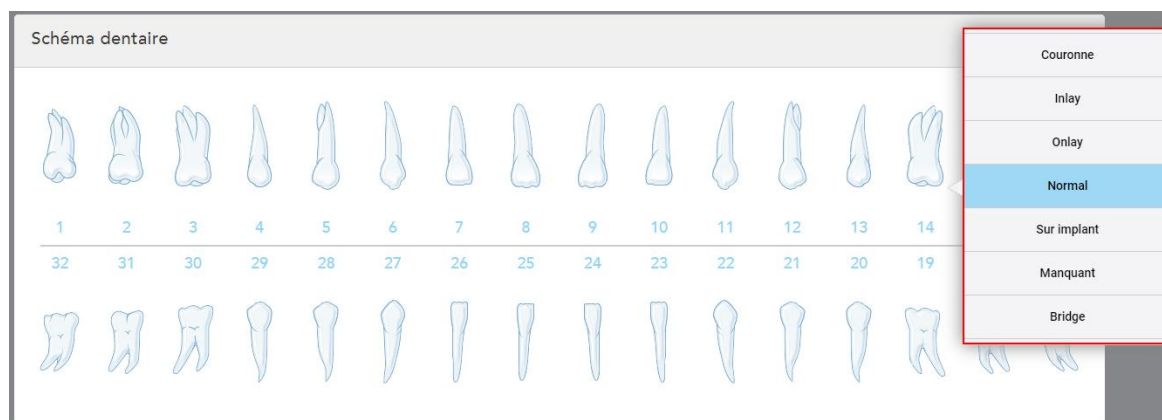

Chiffre 85: Liste des options de traitement de réparation

7. Sélectionnez l'option de traitement requise.

En fonction de l'option de traitement réparateur fixe sélectionnée, une fenêtre de traitement s'affiche.

Remarque: Les options de traitement sont obligatoires avant l'envoi de la numérisation, mais peuvent être remplies après la numérisation.

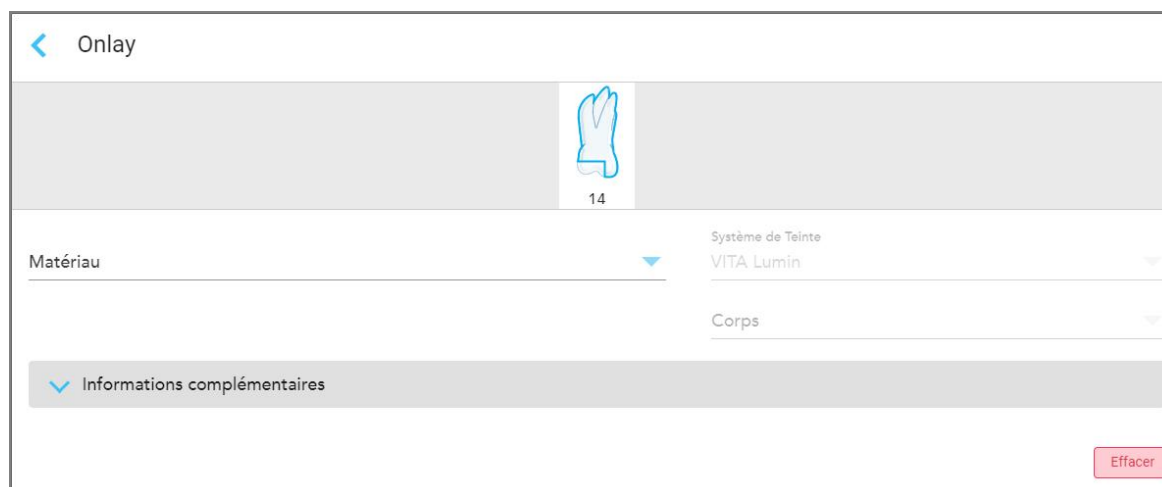

Chiffre 86: Fenêtre Paramètres de traitement – Restauration de l'onlay

8. Sélectionnez les paramètres de traitement appropriés pour chaque dent, en fonction de l'option de traitement sélectionnée:

- **Couronne**, décrit dans [Restaurations de couronnes, de placages, de stratifiés, Inlay et Onlay](#)
- **Inlay/Onlay** (valable uniquement aux molaires et prémolaires), décrit dans [Restaurations de couronnes, de placages, de stratifiés, Inlay et Onlay](#)
- **Base Implant**, décrit dans [Restaurations à base d'implant](#)

Remarque: Si une butée d'implant est déjà dans la bouche, sélectionnez Couronne dans la liste déroulante.

- **Facettes** (valable uniquement aux incisives et prémolaires), décrit dans [Restaurations de couronnes, de placages, de stratifiés, Inlay et Onlay](#)
- **Bridge**, décrit dans [Restaurations de bridge](#)

En outre :

- Si une dent est manquante, appuyez sur **Manquante**
- Pour supprimer un plan de restauration, appuyez sur **Régulier**

9. Appuyez sur  pour enregistrer votre sélection et revenir à la fenêtre *Nouvelle numérisation* .

Les dents sélectionnées sont en surbrillance et les options de traitement sélectionnées sont affichées dans la zone **Informations sur le traitement** sous la zone **Diagramme Dentaire**.

Schéma dentaire

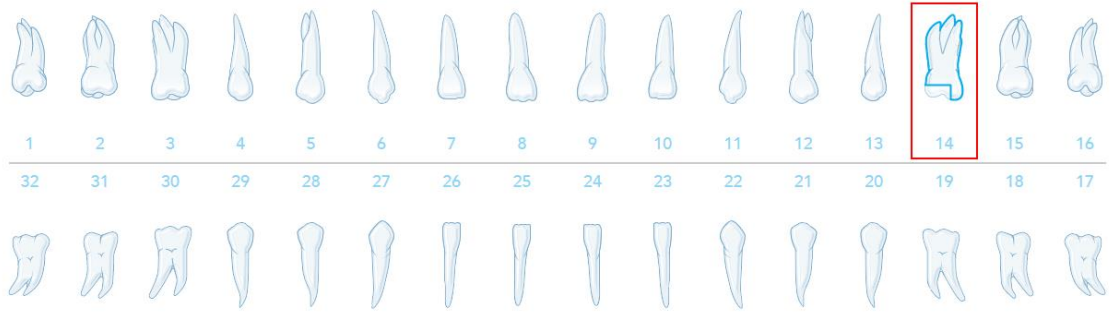

Information de Traitement				
N° de dent	Traitement	Spécification	Matériau	Corps de teinte
14	Onlay	-	Céramique : Zircone	A1

Chiffre 87: Zone d'information sur les dents et le traitement sélectionné – Restauration de l'onlay

Vous pouvez modifier les options de traitement sélectionnées à tout moment avant d'envoyer la numérisation en appuyant sur **Afficher les détails** et en modifiant les paramètres d'une dent spécifique.

10. Dans la zone **Remarques**, si nécessaire, entrez des remarques spécifiques pour le laboratoire concernant le traitement du patient. Par exemple, vous pouvez écrire des instructions spéciales pour la livraison ou la fabrication. Appuyez n'importe où en dehors de la zone **Remarques** pour ajouter la remarque. Chaque remarque montre qui l'a écrit, avec un horodatage, et peut être modifiée et supprimée.

5.3.3.1 Restaurations de couronnes, de placages, de stratifiés, Inlay et Onlay

Suivez la procédure ci-dessous pour remplir le prescription pour les restaurations Crown, Veneer, Laminates, Inlay et Onlay.

Remarque: Si plus d'une dent nécessite une restauration, vous pouvez copier les paramètres de traitement sur chaque dent nécessitant le même type de restauration.

Pour remplir le Prescription pour une restauration de couronne, de placage, de stratifié, Inlay et Onlay

1. Dans le **Diagramme Dentaire**, appuyez sur la dent à restaurer, puis sélectionnez l'option de traitement requise dans la liste déroulante, par exemple **Couronne**.

La fenêtre Paramètres de traitement **Couronne** s'affiche.

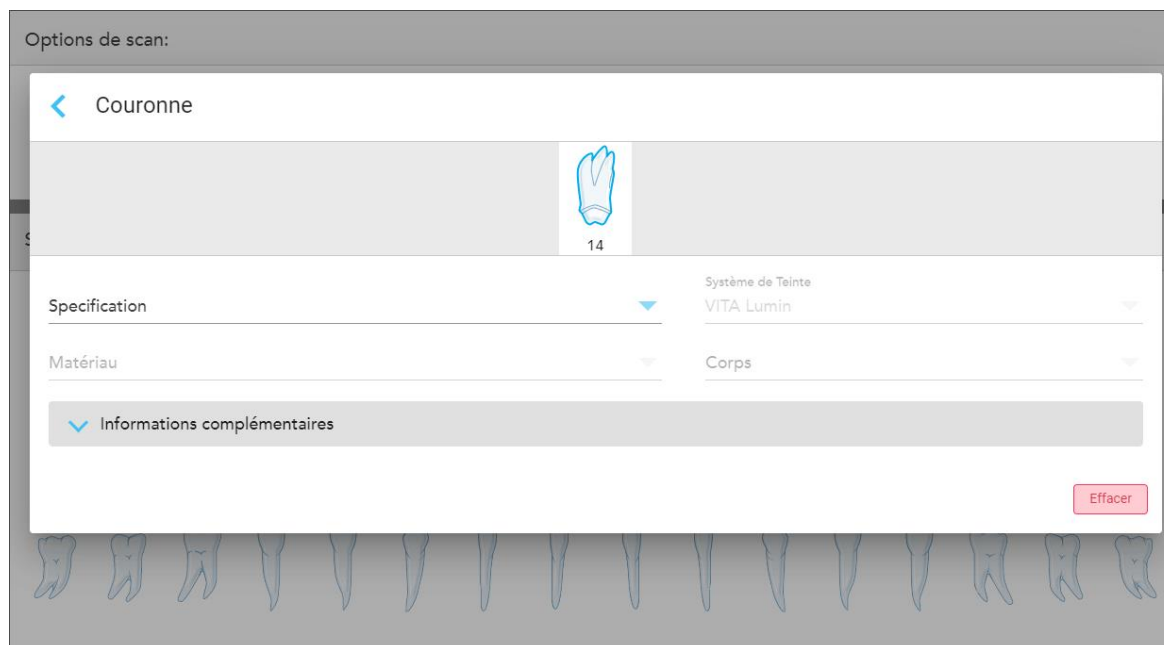

Chiffre 88: Fenêtre Paramètres de traitement – Restauration de couronnes

2. Sélectionnez les paramètres suivants dans les listes déroulantes pertinentes:
 - a. **Spécification:** Le type de couronne à fabriquer.
Remarque: Ne concerne que les traitements de Couronnes. Une fois que vous avez sélectionné le type de couronne requis, vous pouvez sélectionner le reste des options.
 - b. **Matériau:** Le matériau à partir duquel la restauration doit être fabriquée, en fonction de la spécification sélectionnée. Ceci peut être copié sur toutes les dents incluses dans la restauration.
 Si nécessaire, vous pouvez conserver les éléments que vous utilisez le plus en favoris, comme expliqué dans [Conserver les éléments de liste comme favoris](#).
 - c. **Système de teinte :** Le système utilisé pour choisir la teinte de la réparation.
 - d. **Corps :** La teinte de la zone du corps de la réparation.

3. Si nécessaire, appuyez sur  pour développer la zone **Informations supplémentaires** et afficher d'autres paramètres facultatifs:

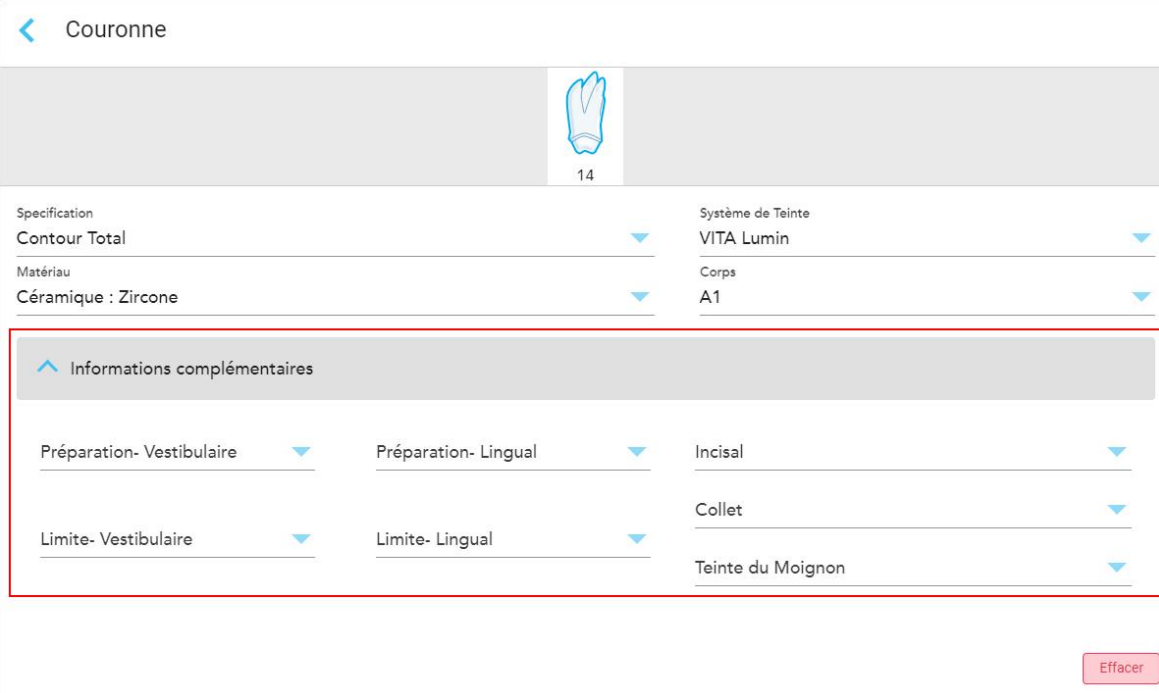

Chiffre 89: Zone d'information supplémentaire – Restauration de la couronne

- **Conception de préparation (Buccale et Linguale)** : La forme de la ligne d'arrivée (ligne de marge) créée par l'utilisateur lors de la préparation. Vous pouvez la choisir pour le buccal et le lingual.
 - **Conception de marge (Buccale et Linguale)** : Le type de relation céramique-métal requise pour la couronne à base de métal sélectionnée. Vous devez la choisir pour le buccal ainsi que pour le lingual. Ceci ne concerne que les travaux dentaires en métal.
 - **Incisal** : La teinte de la zone incisale de la réparation.
 - **Gingival** : La teinte de la zone gingivale de la réparation.
 - **Couleur Moignon**: La teinte de la dent préparée.
4. Appuyez sur  pour enregistrer votre sélection et revenir à la fenêtre *Nouvelle numérisation* .

Les options de traitement sélectionnées sont affichées dans la zone **Informations Traitement** sous la zone **Diagramme Dentaire**. Vous pouvez modifier les options de traitement sélectionnées à tout moment avant d'envoyer la numérisation en appuyant sur **Afficher les Détails** et en modifiant les paramètres d'une dent spécifique.

Information de Traitement					
N° de dent	Traitement	Spécification	Matériau	Corps de teinte	
14	Couronne	Contour Total	Céramique : Zircone	A1	Afficher les détails

Chiffre 90: Zone d'information sur les dents et le traitement sélectionné – Restauration de la couronne

- Répétez cette procédure pour chaque dent nécessitant un traitement.

Si une dent nécessite le même traitement qu'une dent pour laquelle vous avez déjà défini les paramètres de traitement, vous pouvez copier les paramètres en appuyant sur la dent, puis en sélectionnant **Copier à partir de la dent #** dans la liste déroulante.

Chiffre 91: Copier les paramètres de restauration à partir d'une dent nécessitant le même type de traitement

Les paramètres de traitement sont copiés sur la dent et sont affichés dans la zone **Informations Traitement** sous la zone **Diagramme Dentaire**.

- Remplissez les détails dans la fenêtre *Nouvelle numérisation*, comme décrit dans [Remplissage du Rx pour les procédures réparatrices fixes](#).

5.3.3.2 Restaurations à base d'implant

Les restaurations basées sur un implant sont créées dans le cadre des procédures de restauration fixes décrites dans [Remplissage du Rx pour les procédures réparatrices fixes](#).

Après avoir commencé à remplir le Rx pour les procédures de restauration fixes, continuez avec la procédure ci-dessous pour les restaurations basées sur un implant.

Remarque: Si une butée d'implant existe déjà, vous devez sélectionner la restauration de la **Couronne**, comme décrit dans [Restaurations de couronnes, de placages, de stratifiés, Inlay et Onlay](#).

Pour remplir le Rx pour une restauration basée sur un implant:

- Dans le **Diagramme Dentaire**, appuyez sur la dent qui a besoin d'une butée d'implant, puis sélectionnez **Base Implant** dans la liste déroulante.

La fenêtre Paramètres de traitement **Base Implant** s'affiche.

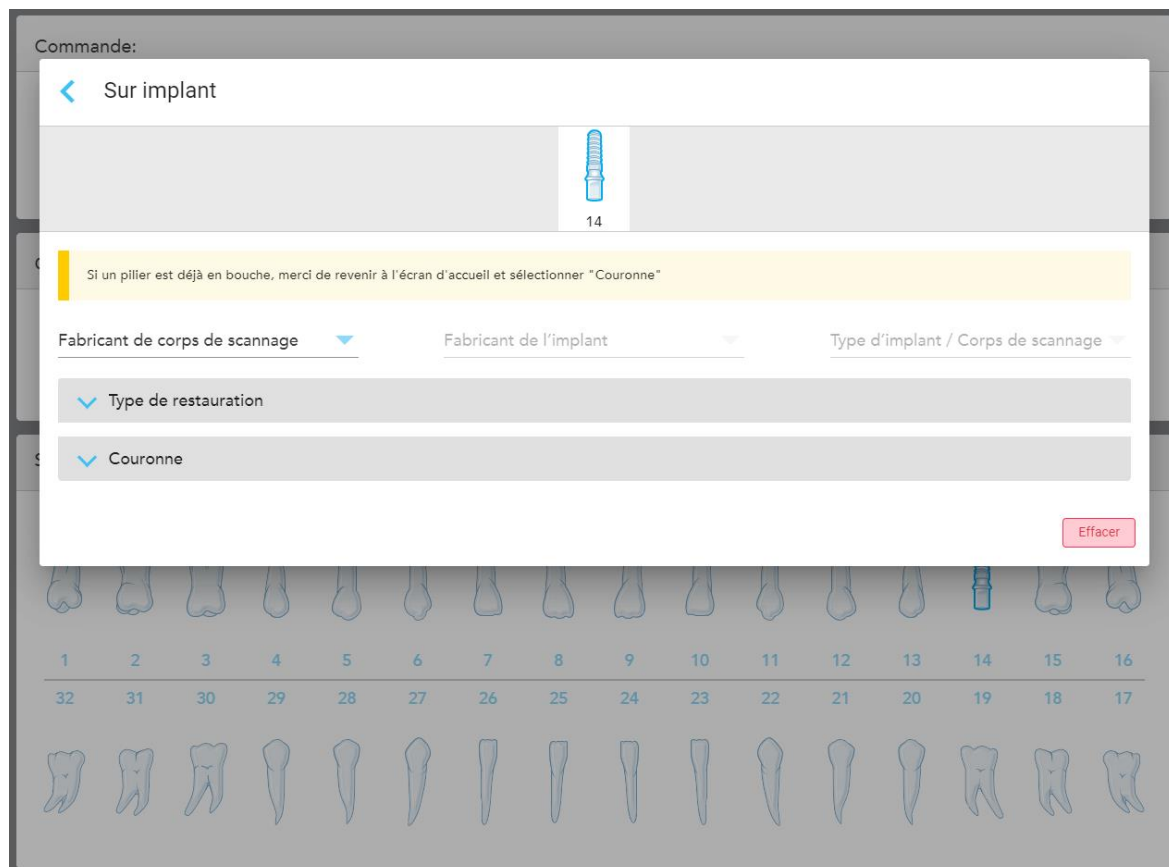

Chiffre 92: Fenêtre Paramètres de traitement – Restauration basée sur un implant

- Sélectionnez le fabricant du corps de balayage, le fabricant de l'implant et le type d'implant/corps de balayage dans les listes déroulantes. Si nécessaire, vous pouvez conserver les corps de balayage et les fabricants d'implants que vous utilisez le plus en favoris, comme expliqué dans [Conserver les éléments de liste comme favoris](#).
- Appuyez sur  pour développer la zone **Type de restauration**, puis sélectionnez le type de restauration, le type de butée et le matériau de butée dans les listes déroulantes correspondantes. Si une base en titane est en place, activez **Ti-Base**.

Vous pouvez sélectionner ces options après la numérisation, mais elles doivent être sélectionnées avant d'envoyer la numérisation.



Chiffre 93: Zone de type de restauration étendue

- Appuyez sur  pour développer la zone **Couronne**, puis sélectionnez les paramètres requis dans les listes déroulantes correspondantes, comme décrit dans [Restaurations de couronnes, de placages, de stratifiés, Inlay et Onlay](#).

Vous pouvez sélectionner ces options après la numérisation, mais elles doivent être sélectionnées avant d'envoyer la numérisation.

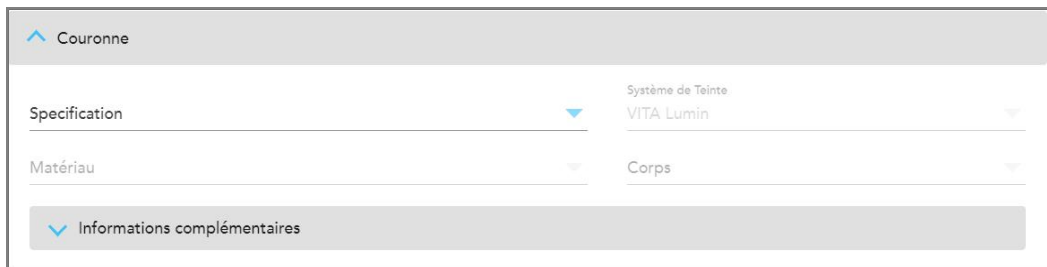

Chiffre 94: Zone élargie de la couronne

- Appuyez sur  pour enregistrer votre sélection et revenir à la fenêtre *Nouvelle numérisation*.
- Remplissez les détails dans la fenêtre *Nouvelle numérisation*, comme décrit dans [Remplissage du Rx pour les procédures réparatrices fixes](#).

5.3.3.3 Restaurations de bridge

Suivez la procédure ci-dessous pour compléter le remplissage du Rx pour les restaurations de bridge.

Pour remplir le Rx pour une restauration de bridge:

1. Dans la zone **Diagramme des dents**, appuyez sur l'une des dents à inclure dans le bridge, puis sélectionnez **Bridge** dans la liste déroulante.

La fenêtre Paramètres de traitement **Bridge** s'affiche.

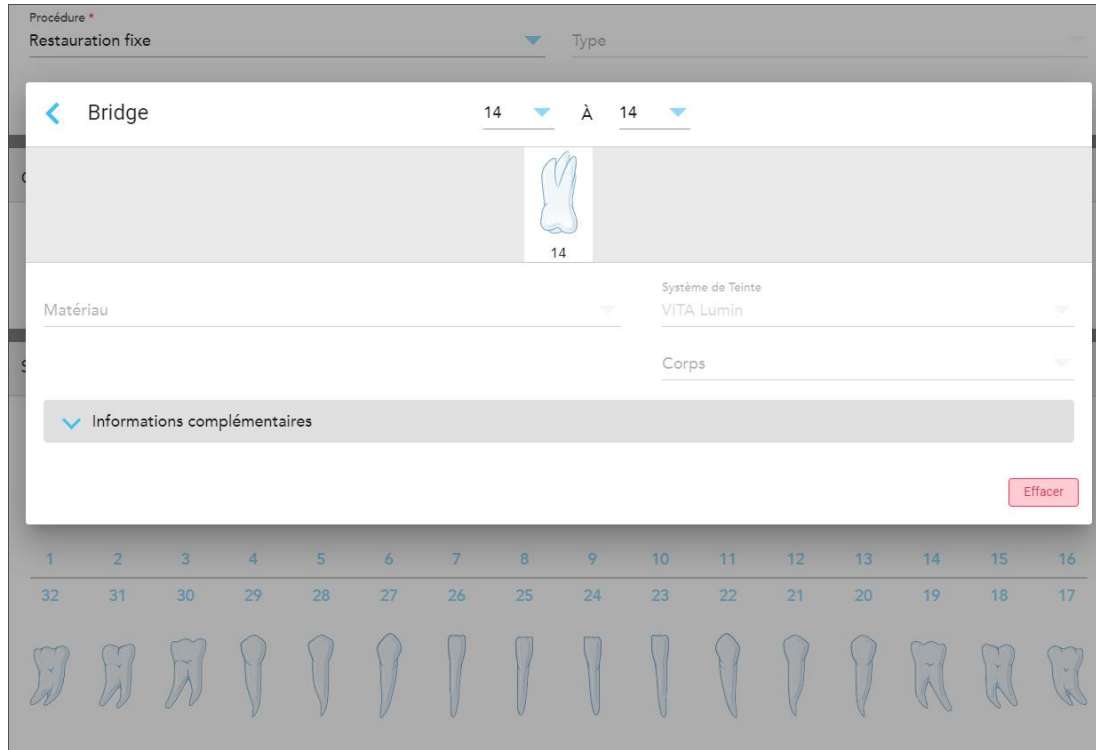

Chiffre 95: Fenêtre Paramètres de traitement – Restauration du bridge

2. Sélectionnez la portée des dents à inclure dans le bridge à partir des flèches en haut de la fenêtre. Les dents à inclure dans le bridge sont affichées.



Chiffre 96: Plage du bridge et dents à inclure

3. Appuyez sur chaque dent de la gamme, puis sélectionnez l'option de traitement en bridge dans la liste:

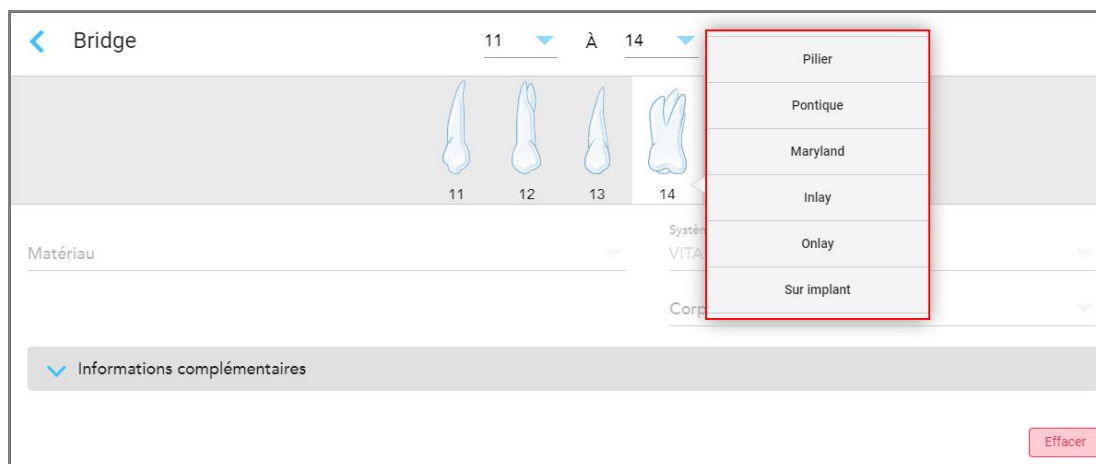

Chiffre 97: Liste des options de traitement en bridge

4. Pour toutes les options à part **Base Implant**:

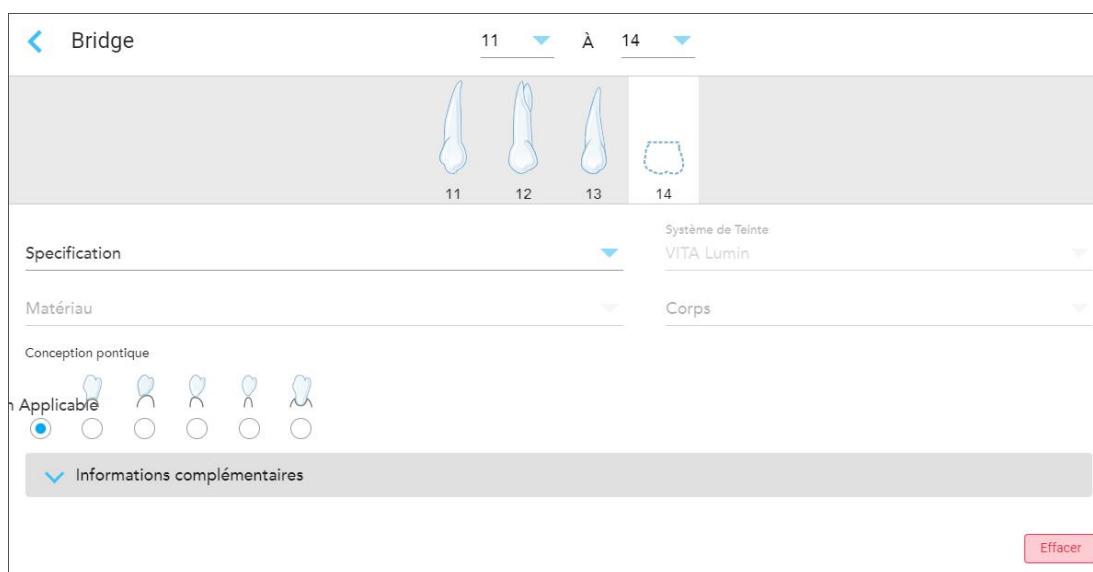

Chiffre 98: Restauration du Bridge – Paramètres pontiques

- Spécification**: Le type de restauration à générer.
- Matériau**: Le matériau à partir duquel la réparation doit être fabriquée. Ceci est automatiquement copié sur chaque dent dans la restauration. Si nécessaire, vous pouvez conserver les éléments que vous utilisez le plus en favoris, comme expliqué dans [Conserver les éléments de liste comme favoris](#).
- Système de teinte**: Le système utilisé pour choisir la teinte de la réparation.
- Corps**: La teinte de la zone du corps de la réparation.
- Conception pontique**: Pertinente uniquement si **Pontique** a été sélectionné comme option de traitement en bridge.

5. Si nécessaire, appuyez sur  pour développer la zone **Informations supplémentaires** et afficher d'autres paramètres facultatifs:

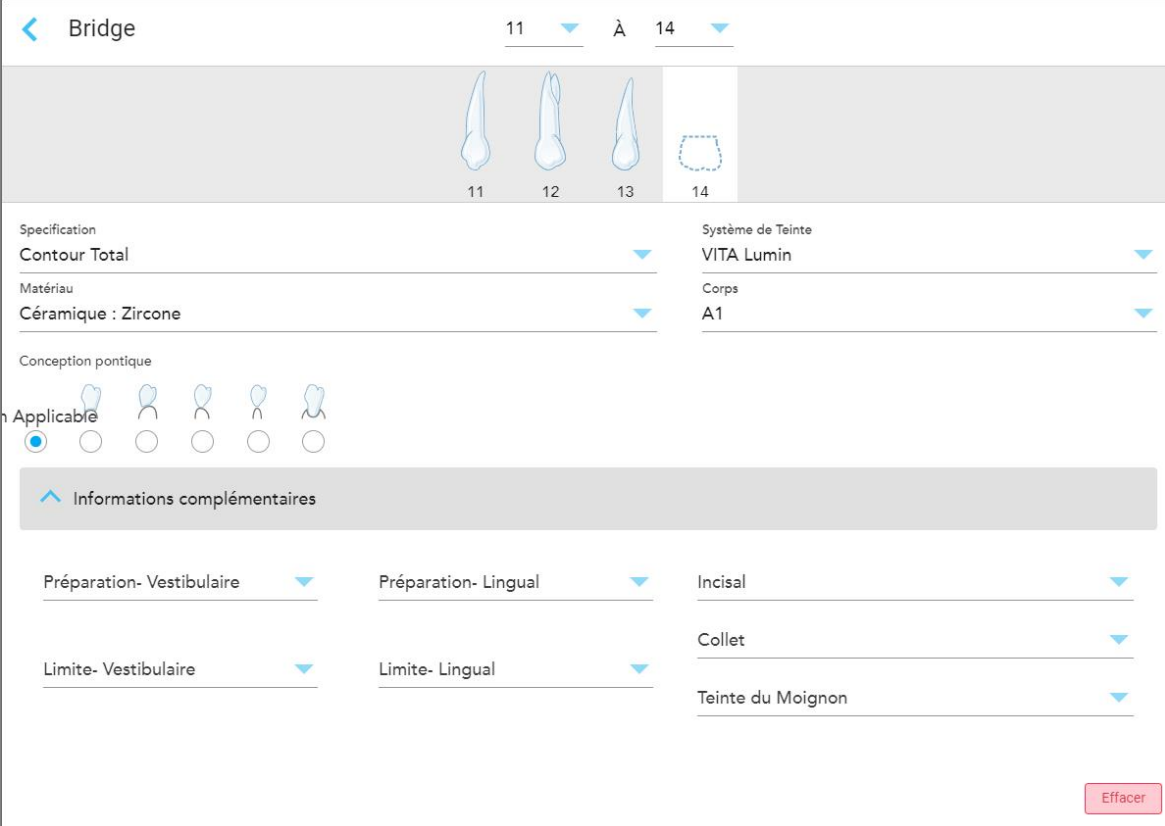

Chiffre 99: Zone d'informations supplémentaires – Restauration bridge

- **Conception de préparation (Buccale et Linguale)** : La forme de la ligne d'arrivée (ligne de marge) créée par l'utilisateur lors de la préparation. Vous pouvez la choisir pour le buccal et le lingual.
- **Conception de marge (Buccale et Linguale)** : Le type de relation céramique-métal requise pour la couronne à base de métal sélectionnée. Vous devez la choisir pour le buccal ainsi que pour le lingual. Ceci ne concerne que les travaux dentaires en métal.
- **Incisal** : La teinte de la zone incisale de la réparation.
- **Gingival** : La teinte de la zone gingivale de la réparation.
- **Couleur Moignon**: La teinte de la dent préparée.

6. Si vous avez sélectionné **Sur Implant**, les options de traitement Bridge s'affichent comme suit.

Chiffre 100: Options de traitement bridge – Base Implant

- Sélectionnez le fabricant du corps de balayage, le fabricant de l'implant et le type d'implant/corps de balayage dans les listes déroulantes.
- Appuyez sur  pour développer la zone **Type de restauration**, puis sélectionnez le type de restauration, le type de butée et le matériau de butée dans les listes déroulantes correspondantes. Si une base en titane est en place, activez **Ti-Base**.

Vous pouvez sélectionner ces options après la numérisation, mais elles doivent être sélectionnées avant d'envoyer la numérisation.

Chiffre 101: Zone de type de restauration étendue

- Appuyez sur  pour développer la zone **Couronne**, puis sélectionnez les paramètres requis dans les listes déroulantes correspondantes, comme décrit dans [Restaurations de couronnes, de placages, de stratifiés, Inlay et Onlay](#).

Vous pouvez sélectionner ces options après la numérisation, mais elles doivent être sélectionnées avant d'envoyer la numérisation.

Chiffre 102: Zone élargie de la couronne

7. Appuyez sur  pour enregistrer votre sélection et revenir à la fenêtre *Nouvelle numérisation*.
8. Remplissez les détails dans la fenêtre *Nouvelle numérisation*, comme décrit dans [Remplissage du Rx pour les procédures réparatrices fixes](#).

5.3.4 Remplissage du Rx pour les procédures de planification d'implantation

La procédure de **Planification des implants** permet une communication efficace avec les laboratoires concernant les exigences de prescription des guides chirurgicaux. Si nécessaire, les commandes peuvent également être envoyées à votre logiciel du siège et importées directement dans exoplan™ ou tout autre logiciel de planification du siège.

Pour remplir le Rx pour une procédure de planification d'implantation:

1. Dans la zone du **Patient**, entrez les informations du patient ou recherchez un patient existant, comme expliqué dans [Recherche de patients existants](#).
2. Dans la zone **Commande**, sélectionnez **Planification de l'implantation** dans la liste déroulante **Procédure**.
3. Dans la liste déroulante **Type**, sélectionnez le type de guide chirurgical requis:

Chiffre 103: Types de procédures de planification d'implant

La fenêtre *Nouvelle Numérisation* s'ouvre pour afficher la zone **Diagramme Dentaire**:

The screenshot shows the 'Nouveau scan' (New Scan) window. At the top, there is a header with a logo and the text 'Nouveau scan'. Below this, there are several sections:

- Praticien:** Dr. Demo, Demo
- Licence:** 123
- Patient:** A form with fields for Prénom (Patient), Nom (Demo), Date de naissance, and Numéro de graphique. There is also a Sexe field with radio buttons for Homme and Femme. A search icon and 'Effacer' button are present.
- Commande:** A section with dropdown menus for Procédure (Planification implantaire) and Type (Guide chirurgical à appui dentaire). There is also a Date d'Échéance field and an 'Envoyer à' dropdown.
- Schéma dentaire:** A diagram of a human dental arch with 16 teeth in each row, numbered 1 through 32. The top row is numbered 1-16 from left to right, and the bottom row is numbered 32-17 from left to right.
- Commentaires:** A text area with the placeholder 'Ajouter une note'.

Chiffre 104: Procédure de planification de l'implant – Diagramme de dents pour guide chirurgical Dent prise en charge

- Si nécessaire, appuyez sur le calendrier dans le champ **Date d'échéance** puis sélectionnez la date à laquelle la restauration doit être effectuée.
- Depuis la liste déroulante **Envoyer à**, sélectionnez le laboratoire auquel le scan doit être envoyé, votre propre logiciel d'assistance, ou votre compte MyiTero.

6. Dans la zone **Diagramme Dentaire**, sélectionnez chaque dent à implanter et sélectionnez **Position de l'implant** dans la liste déroulante.

Si vous avez sélectionné **Dent du guide chirurgical pris en charge** comme type de procédure, vous pouvez également sélectionner chaque dent de support, puis sélectionner **Dent de support** dans la liste déroulante. Les dents de support sont affichées dans la zone **Diagramme Dentaire** et sont soulignées.

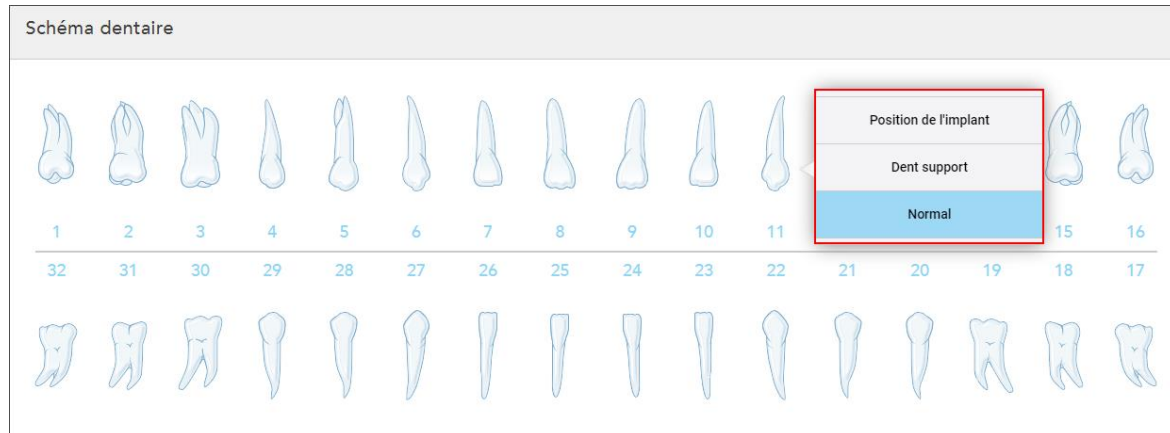

Chiffre 105: Définir les dents à implanter

Pour chaque dent sélectionnée pour être implantée, la fenêtre *Position de l'implant* s'affiche.

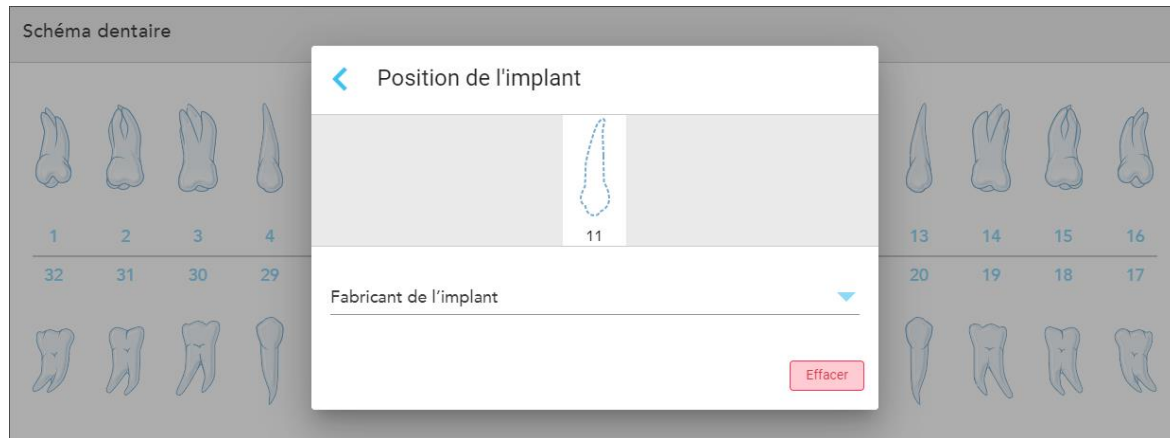

Chiffre 106: Fenêtre Position de l'implant

7. Sélectionnez le fabricant de l'implant dans la liste déroulante. Si nécessaire, vous pouvez conserver les fabricants d'implants que vous utilisez le plus en favoris, comme expliqué dans [Conserver les éléments de liste comme favoris](#)
8. Appuyez  pour enregistrer vos modifications et revenir à la fenêtre *Nouvelle numérisation*.

Les dents à implanter et les dents de soutien, le cas échéant, sont affichées dans la zone **Diagramme Dentaire**. Les dents de support sont soulignées et les dents à implanter sont représentées en pointillés.

Les détails de chaque dent concernée sont affichés dans la zone *Informations Traitement* sous la zone **Diagramme Dentaire**.

Schéma dentaire

1
2
3
4
5
6
7
8
9
10
11
12
13
14
15
16

32
31
30
29
28
27
26
25
24
23
22
21
20
19
18
17

Information de Traitement

N° de dent	Traitement	Spécification	Matériau	Corps de teinte
8	Dent support	-	-	- Afficher les détails
9	Position de l'implant	-	-	- Afficher les détails
10	Position de l'implant	-	-	- Afficher les détails
11	Position de l'implant	-	-	- Afficher les détails
12	Dent support	-	-	- Afficher les détails

Chiffre 107: Les dents de soutien et les dents à implanter sont affichées dans les zones **Diagramme dentaire** et **Informations traitement**

- Dans la zone **Remarques**, si nécessaire, entrez des remarques spécifiques pour le laboratoire concernant le traitement du patient. Par exemple, vous pouvez écrire des instructions spéciales pour la livraison ou la fabrication. Appuyez n'importe où en dehors de la zone **Remarques** pour ajouter la remarque. Chaque remarque montre qui l'a écrit, avec un horodatage, et peut être modifiée et supprimée.

5.3.5 Remplissage de la prescription pour les procédures dentaires/amovibles

La procédure Dentaire/Amovible permet une planification et une fabrication complètes des prothèses dentaires partielles et complètes.

Remarque: Certains champs ne sont pas obligatoires avant de numériser le patient, mais doivent être remplis avant de pouvoir envoyer la numérisation.

Pour remplir la procédure de prescription pour une prothèse/amovible:

- Dans la zone du **Patient**, entrez les informations du patient ou recherchez un patient existant, comme expliqué dans [Recherche de patients existants](#).
- Dans la zone **Commande**, sélectionnez **Denture/Amovible** dans la liste déroulante **Procédure**.

3. Dans la liste déroulante **Type**, sélectionnez le type d'appareil requis.

Commande:

Procédure *
Prothèse amovible

Date de livraison:

Détails d'appareil:

Etape

Forme:

Appareil du haut Appareil du bas

Type *
Prothèse partielle / Châssis
Prothèse immédiate partielle
Prothèse immédiate complète
Prothèse complète amovible
Prothèse complète sur implants
Teinte de la dent
Teinte de la gencive

Chiffre 108: Types de prothèses dentaires/amovibles

4. Si nécessaire, appuyez sur le calendrier dans le champ **Date d'échéance** puis sélectionnez la date à laquelle le cas doit être traité par le laboratoire.
5. Depuis la liste déroulante **Envoyer à**, sélectionnez le laboratoire auquel le scan doit être envoyé, votre propre logiciel d'assistance, ou votre compte MyiTerio.
6. Si nécessaire, dans la zone **Détails de la prothèse**, sélectionnez le stade de la prothèse (pertinent uniquement pour les types de procédures à base de tissu complet et à base d'implant complet), le système de moulage et de nuance, y compris la nuance des dents et la nuance de la gencive dans les listes déroulantes pertinentes.

Prothèse supérieure/inférieure: la bascule d'arc correspondante s'allume automatiquement en fonction des indications de dent dans la zone **Diagramme dentaire**.

7. Dans la **zone Options de numérisation** activez/désactivez les boutons suivants, si besoin.
8. Dans la zone **Diagramme dentaire**, définissez les dents à inclure dans la prothèse selon le type de procédure sélectionné. Cette zone n'est pas pertinente pour les types de procédures à Base de Tissus Dentaires Complets.

Schéma dentaire

1 2 3 4 5 6 7 8 9 10 14 15 16

32 31 30 29 28 27 26 25 24 23 22 21 20 19 18 17

Sur implant
Manquant

Chiffre 109: Définition des dents à inclure dans la prothèse – Type de procédure basée sur un implant dentaire complet

- Denture/ossature partielle – Touchez chaque dent pertinente et sélectionnez **Fermer** ou **Manquant**.
- Prothèse partielle immédiate – Touchez chaque dent concernée et sélectionnez **Saisir** ou **À retirer**.
- Prothèse dentaire immédiate – Touchez chaque dent pertinente et sélectionnez **Fermer** ou **À retirer**.
- Implant Dentaire Complet – Appuyez sur chaque dent pertinente et sélectionnez **Base Implant** ou **Manquant**. Si vous sélectionnez **Base Implant**, la fenêtre de paramètres *Base Implant* s'affiche, avec tous les champs obligatoires.

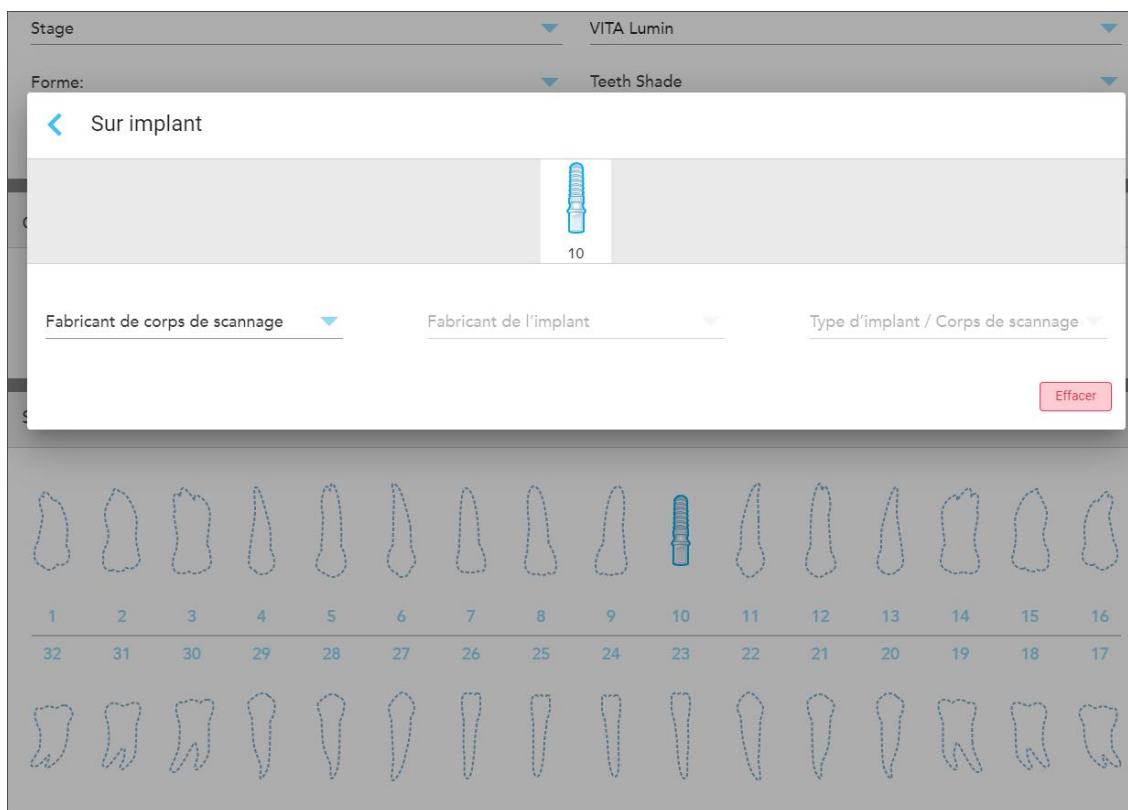
**Chiffre 110: Fenêtre Paramètres Base Implant**

- Pour chaque dent implantée, sélectionnez le fabricant du corps de balayage, le fabricant de l'implant et le type d'implant/corps de balayage dans les listes déroulantes correspondantes. Si nécessaire, vous pouvez conserver les corps de balayage et les fabricants d'implants que vous utilisez le plus souvent en favoris, comme décrit dans [Conserver les éléments de liste comme favoris](#).
 - Appuyez  pour enregistrer vos modifications et revenir à la fenêtre *Nouvelle numérisation*.
- La zone **Informations sur le traitement** affiche toutes les indications pour chaque dent. Si nécessaire, modifiez les détails de chaque dent en appuyant sur **Afficher les détails**.
 - Dans la zone **Remarques**, si nécessaire, entrez des remarques spécifiques pour le laboratoire concernant le traitement du patient. Par exemple, vous pouvez écrire des instructions spéciales pour la livraison ou la fabrication. Appuyez n'importe où en dehors de la zone **Remarques** pour ajouter la remarque. Chaque

remarque montre qui l'a écrit, avec un horodatage, et peut être modifiée et supprimée.

- Appuyez sur  dans la barre d'outils pour passer en mode Numérisation, comme décrit dans [Numérisation du patient](#).

Remarque: L'excès de tissu mou ne sera pas retiré automatiquement autour des bords du modèle pendant la numérisation. Si nécessaire, vous pouvez activer le nettoyage automatique en appuyant sur l'écran, puis en appuyant sur l'outil de nettoyage automatique. Pour plus d'informations, consultez [Désactivation du nettoyage automatique](#).

5.3.6 Remplissage de la Prescription pour les procédures Matériel

La procédure Matériel vous permet de créer une ordonnance pour divers appareils dentaires, par exemple une gouttière de nuit ou appareils de sommeil.

Pour remplir la prescription pour la procédure Matériel:

- Dans la zone du **Patient**, entrez les informations du patient ou recherchez un patient existant, comme expliqué dans [Recherche de patients existants](#).
- Dans la zone **Commande**, sélectionnez **Matériel** dans la liste déroulante **Procédure**.
- Dans la liste déroulante **Type**, sélectionnez le type d'appareil requis. Si l'appareil requis n'est pas répertorié, sélectionnez **Matériel Ortho**, puis indiquez vos besoins dans la zone **Remarques** au bas de la fenêtre.

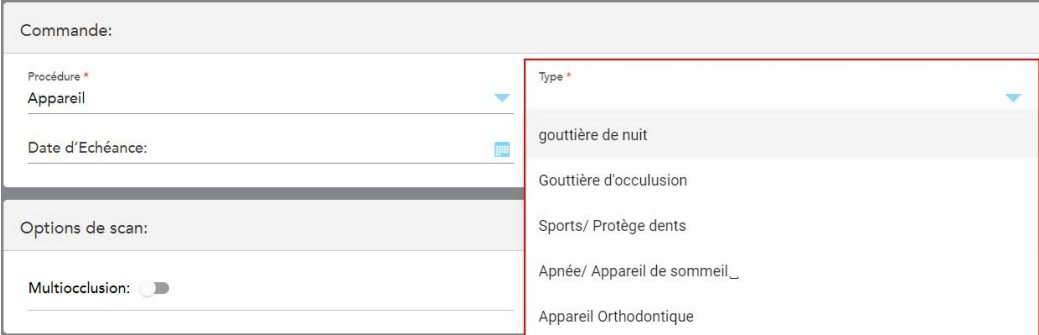

Chiffre 111: Types de procédures matériel

- Continuez à remplir la prescription à partir de l'étape 5, comme décrit dans [Remplir le Prescription](#).

5.3.7 Conserver les éléments de liste comme favoris

Si nécessaire, vous pouvez sélectionner les matériaux, les fabricants de corps de balayage et d'implant que vous utilisez le plus souvent et les ajouter en favoris et ils seront épinglés en haut de chaque liste associée.

Enregistrer les éléments d'une liste en favoris :

- Dans la liste correspondante de matériaux, de corps de balayages intraoraux ou de fabricants d'implants, appuyez sur **Ajouter aux favoris** et sélectionnez un ou plusieurs éléments dans la liste.

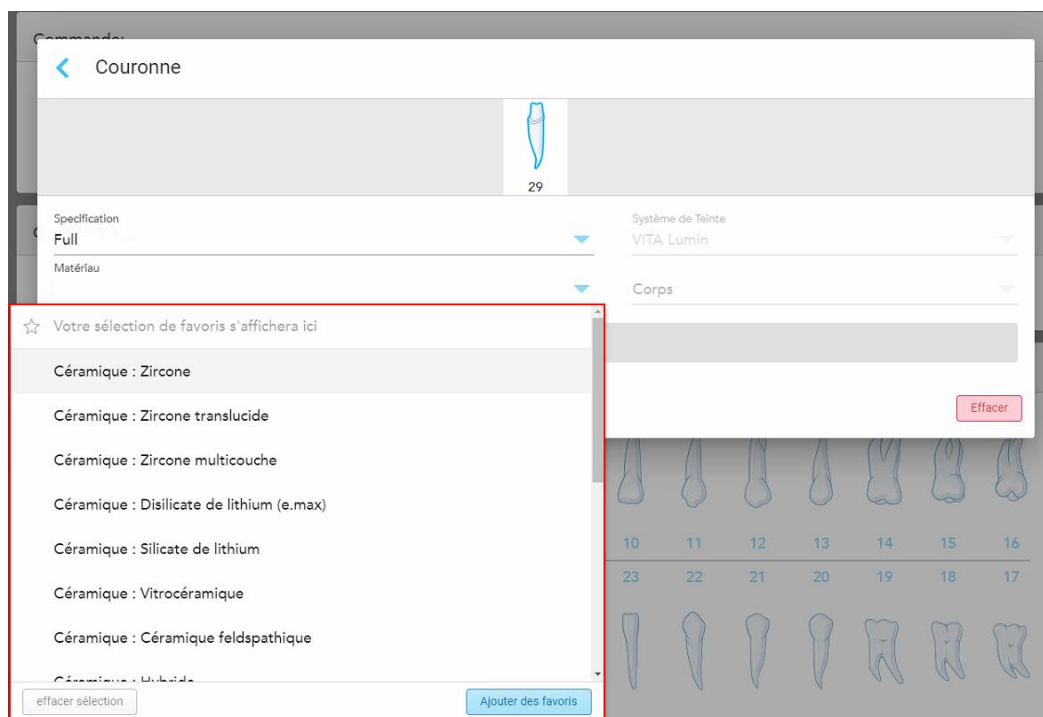

Chiffre 112: Ajouter un matériau favori

2. Appuyez sur **Terminé**.

Les éléments sélectionnés apparaissent avec une étoile, en haut de la liste et sont facilement visibles au moment de remplir la prescription.

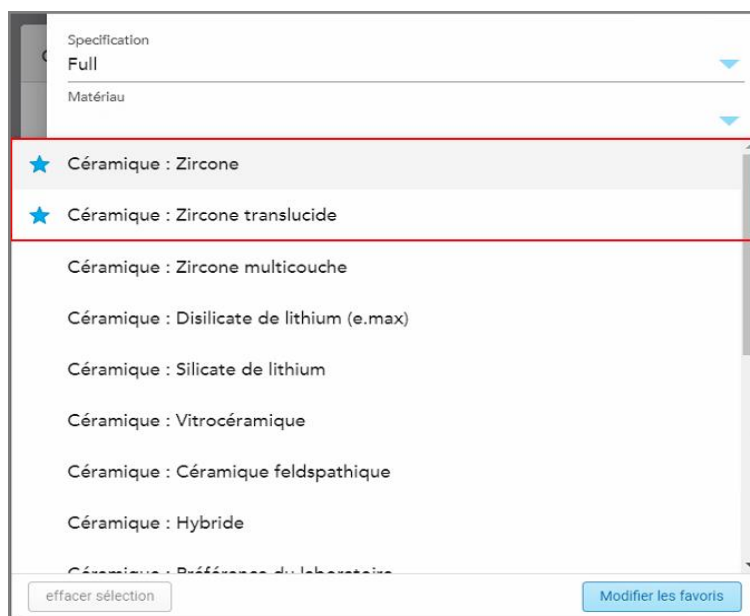

Chiffre 113: Matériaux favoris épinglés en haut de la liste de matériel

3. Pour retirer un favori ou en ajouter des nouveaux, appuyez sur **Modifier les favoris**.

5.4 Gestion des patients

Vous contrôlez le processus de gestion des données du patient à partir de la zone **Patient** dans la fenêtre *Nouvelle numérisation*.

Vous pouvez :

- Ajouter un nouveau patient, comme décrit dans [Ajouter de nouveaux patients](#)
- Rechercher un patient existant, comme décrit dans [Recherche de patients existants](#)
- Modifier les détails d'un patient, comme décrit dans [Modifier les détails du patient](#)
- Effacer les détails du patient dans la fenêtre *Nouvelle numérisation*, comme décrit dans [Effacer les détails du patient dans la fenêtre Nouveau scan](#)

5.4.1 Ajouter de nouveaux patients

Vous pouvez ajouter un nouveau patient en remplissant la prescription. Les détails du patient seront enregistrés une fois que vous serez passé à la fenêtre *Numérisation* et pourront être modifiés ultérieurement, comme décrit dans [Modifier les détails du patient](#).

De plus, vous pouvez ajouter de nouveaux patients à l'aide de MyiTerio ou de votre logiciel de gestion de programme dentaire (DPMS).

Pour ajouter un nouveau patient :

1. Dans la fenêtre *Nouvelle numérisation* dans la zone **Patient**, entrez le prénom et le nom du patient.
2. Si nécessaire, entrez la date de naissance du patient, sélectionnez son sexe et entrez un identifiant unique comme numéro de dossier.

Remarque : Par défaut, la date est inscrite sous le format JJ/MM/AAAA. Si nécessaire, vous pouvez changer le format de la date, comme mentionné dans [Définition des paramètres de localisation](#).

Les détails du nouveau patient sont affichés dans la zone **Patient** de la fenêtre *Nouvelle numérisation*.

Chiffre 114: Ajout d'un nouveau patient

Remarque: Si vous essayez d'ajouter un patient qui existe déjà, les champs **Prénom**, **Nom** et **Numéro de dossier** sont mis en surbrillance et un message s'affiche pour vous informer qu'un patient avec les mêmes détails existe déjà.

Chiffre 115: Message notifiant qu'un patient avec les mêmes détails existe

- Si le nouveau patient et le patient existant sont la même personne, appuyez sur **Charger le patient existant**.
- Si le nouveau patient et le patient existant sont des personnes différentes, modifiez les champs en surbrillance – Prénom, Nom ou Numéro de dossier – pour créer un nouveau patient.

Les détails du patient sont affichés dans la fenêtre *Nouvelle numérisation*.

5.4.2 Recherche de patients existants

Lors de la recherche d'un patient existant, vous devez saisir au moins 3 caractères du nom du patient dans le champ de recherche pour voir une liste de patients qui correspondent aux critères de recherche.

De plus, vous pouvez rechercher un patient dans la page **Patients**, décrit dans [Recherche de patients](#).

Pour rechercher un patient existant :

1. Dans la fenêtre *Nouvelle numérisation*, dans la zone **Patient**, appuyez sur .

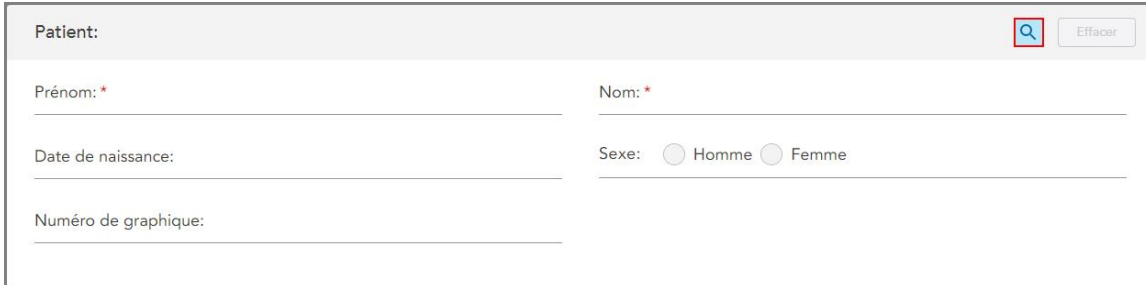

The screenshot shows a form titled "Patient:" with a search icon and an "Effacer" button. The form contains the following fields:

- Prénom: *
- Nom: *
- Date de naissance:
- Sexe: Homme Femme
- Numéro de graphique:

Chiffre 116: Zone Patient de la fenêtre Nouvelle Numérisation – recherche d'un patient existant

La fenêtre *Rechercher un patient* s'affiche.

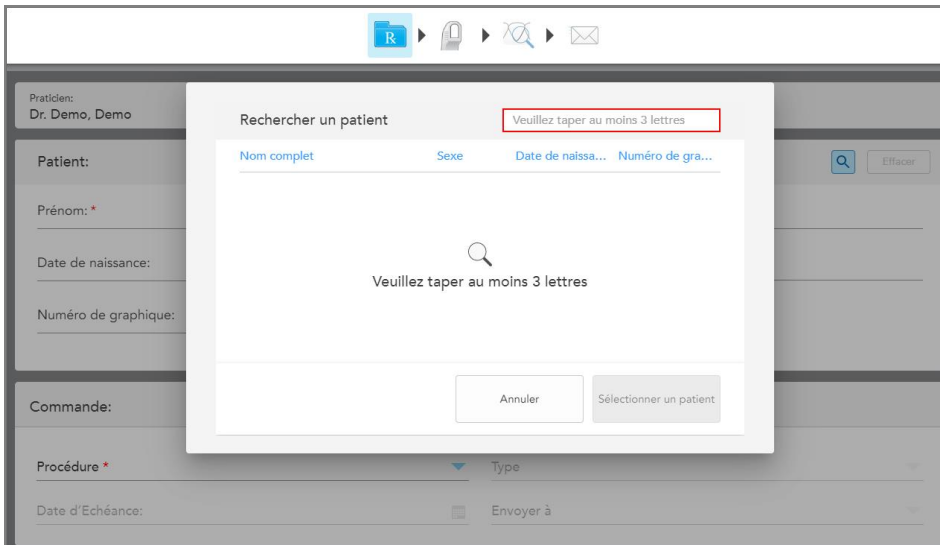

The screenshot shows a dialog box titled "Rechercher un patient" with a search icon and an "Effacer" button. The dialog box contains the following fields:

- Rechercher un patient (with a red box around the text "Veillez taper au moins 3 lettres")
- Nom complet
- Sexe
- Date de naissa...
- Numéro de gra...

At the bottom of the dialog box, there are two buttons: "Annuler" and "Sélectionner un patient".

Chiffre 117: Fenêtre Rechercher un patient avec champ de recherche

2. Dans la fenêtre *Rechercher un patient*, saisissez au moins trois lettres dans le champ de recherche pour afficher une liste de patients correspondant aux critères de recherche.

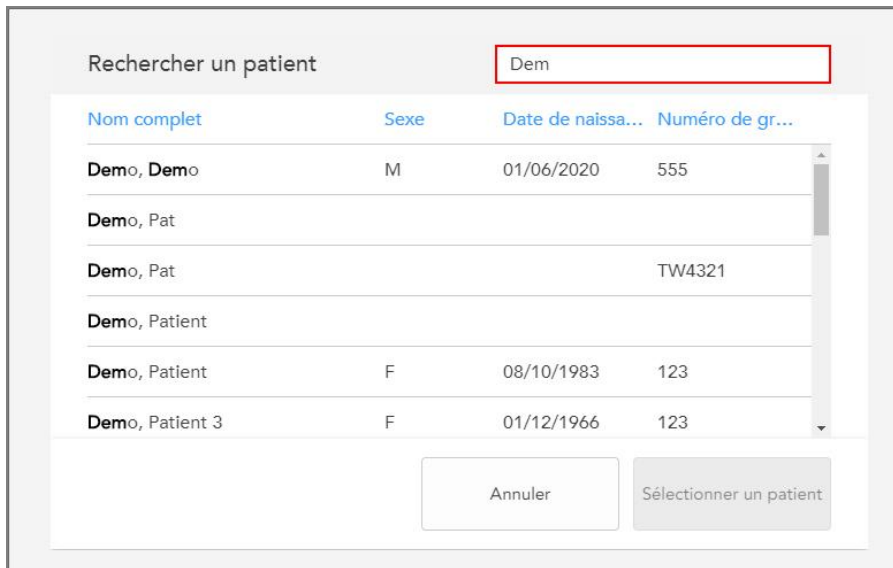

Rechercher un patient

Dem

Nom complet	Sexe	Date de naissa...	Numéro de gr...
Demo, Demo	M	01/06/2020	555
Demo, Pat			
Demo, Pat			TW4321
Demo, Patient			
Demo, Patient	F	08/10/1983	123
Demo, Patient 3	F	01/12/1966	123

Annuler Sélectionner un patient

Chiffre 118: Critères de recherche dans le champ de recherche et liste des patients correspondants

3. Sélectionnez le patient requis, puis appuyez sur **Sélectionner patient**.

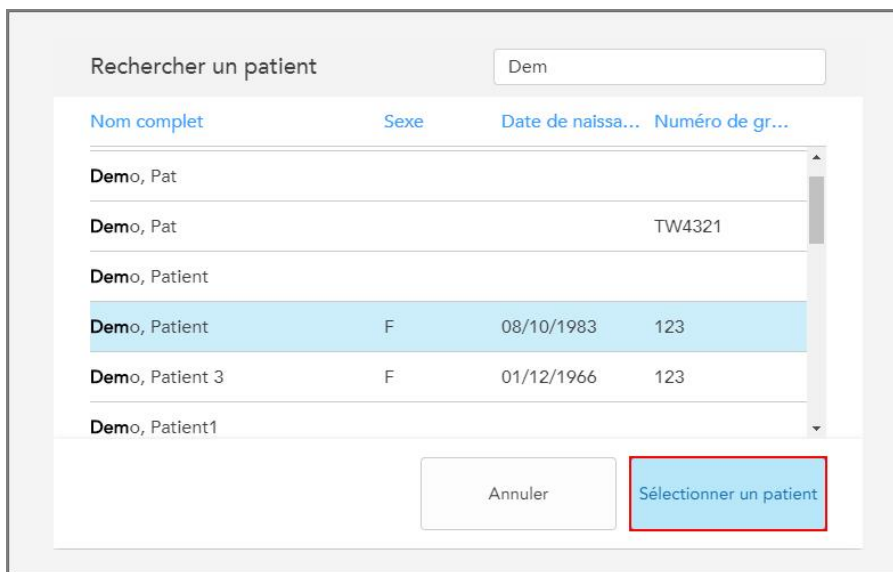

Rechercher un patient

Dem

Nom complet	Sexe	Date de naissa...	Numéro de gr...
Demo, Pat			
Demo, Pat			TW4321
Demo, Patient			
Demo, Patient	F	08/10/1983	123
Demo, Patient 3	F	01/12/1966	123
Demo, Patient1			

Annuler Sélectionner un patient

Chiffre 119: Sélection du patient souhaité

Le patient sélectionné s'affiche dans la zone **Patient** de la fenêtre *Nouvelle Numérisation*.

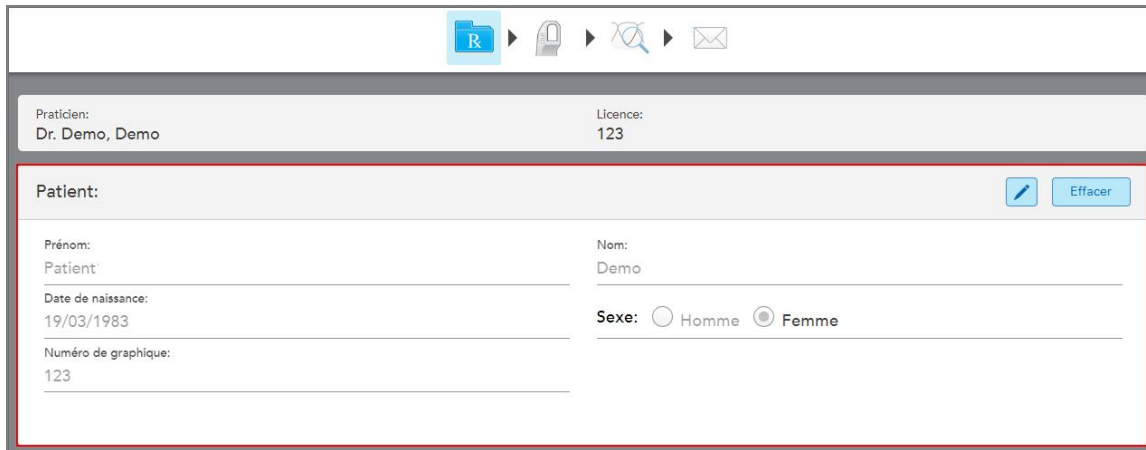

The screenshot shows the 'Nouvelle Numérisation' window. At the top, there is a navigation bar with icons for 'Rx', a scanner, a magnifying glass, and an envelope. Below this, a header bar displays 'Praticien: Dr. Demo, Demo' and 'Licence: 123'. The main area is titled 'Patient:' and contains a form with the following fields: 'Prénom: Patient', 'Date de naissance: 19/03/1983', 'Numéro de graphique: 123', 'Nom: Demo', and 'Sexe: Homme (selected), Femme'. There are 'Effacer' and 'Modifier' (pencil icon) buttons in the top right corner of the patient details section.

Chiffre 120: Patient sélectionné affiché dans la zone Patient de la fenêtre Nouvelle Numérisation

5.4.3 Modifier les détails du patient

Après avoir recherché et sélectionné un patient, ou après avoir ajouté un nouveau patient, vous pourrez modifier les détails du patient.

De plus, vous pouvez modifier les détails du patient lors de l'ouverture du Rx à partir de la page de profil du patient, comme décrit dans [Voir le la prescription](#).

Pour modifier les détails d'un patient :

1. Recherchez un patient existant, comme décrit dans [Recherche de patients existants](#).

Le patient s'affiche dans la fenêtre *Nouvelle numérisation*.

2. Dans la zone **Patient**, appuyez sur .

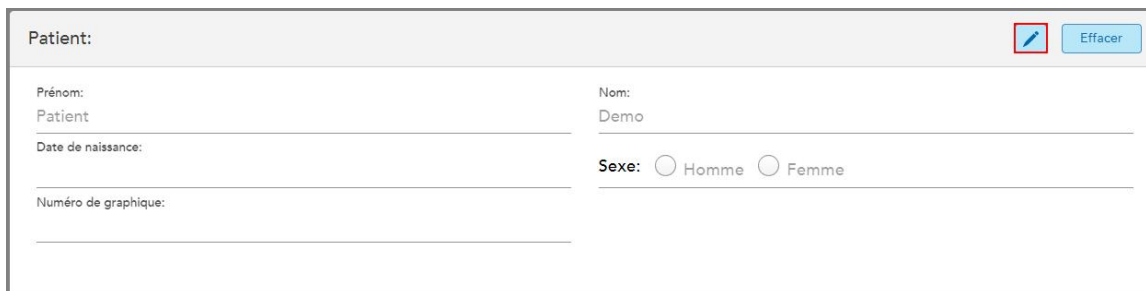

This screenshot is identical to the one in Chiffre 120, but the 'Patient:' section is highlighted with a red border, and the pencil icon in the top right corner is also highlighted with a red border, indicating that the user is about to edit the patient details.

Chiffre 121: Zone patient de la fenêtre Nouvelle numérisation – modification d'un patient

La fenêtre *Modifier patient* s'affiche.

3. Modifiez les détails du patient selon vos besoins, puis appuyez sur **Mettre à jour**.

Chiffre 122: Fenêtre Modifier le patient et bouton Mettre à jour

Si, lors de la modification du nom du patient, vous saisissez les mêmes informations qu'un patient déjà existant, un message s'affiche pour vous en informer.

Chiffre 123: Message notifiant qu'un patient avec les mêmes détails existe

Pour différencier les patients avec les mêmes détails, entrez un identifiant unique dans le champ **Numéro Dossier**.

5.4.4 Effacer les détails du patient dans la fenêtre Nouveau scan

Si nécessaire, vous pouvez supprimer les détails du patient actuellement affiché dans la fenêtre *Nouveau scan*.

Pour effacer les détails du patient dans la fenêtre Nouveau scan :

1. Dans la zone **Patient**, appuyez sur .



Chiffre 124: Bouton Effacer les détails du patient

Un message de confirmation est affiché.

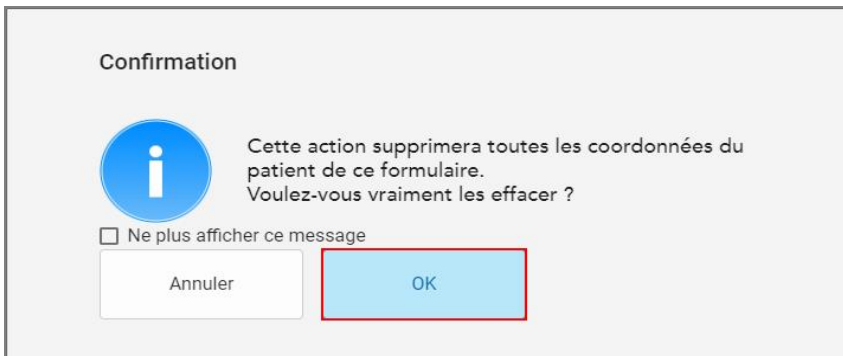

Chiffre 125: Message de confirmation Effacer

2. Appuyez sur **OK** pour effacer les détails du patient.

Si nécessaire, vous pouvez cocher la case **Ne plus afficher**. À l'avenir, les détails du patient seront effacés de la fenêtre *Nouvelle numérisation* dès que vous appuyez sur le bouton **Effacer**.

Toutes les données sont effacées de la fenêtre *Nouvelle numérisation* et vous pouvez désormais ajouter un nouvel utilisateur ou rechercher un utilisateur existant, si nécessaire.

5.5 Numérisation du patient

Après avoir rempli la prescription, appuyez sur  dans la barre d'outils pour passer en mode Numérisation. La fenêtre *Numérisation* s'affiche, vous permettant de commencer à numériser le patient.

En mode Numérisation, vous pouvez effectuer les actions suivantes:

- Afficher les commentaires de numérisation supplémentaires, décrit dans [Commentaires supplémentaires concernant la numérisation](#)

- Basculer entre les modes couleur et monochrome, décrit dans [Ajuster la couleur de numérisation](#)

Vous pouvez également modifier l'analyse comme suit:

- Supprimer un segment, comme décrit dans [Supprimer un segment](#)
- Supprimer une zone sélectionnée, comme décrit dans [Supprimer la sélection](#)
- Capturez les zones avec anatomie manquante, comme décrit dans [Remplir l'anatomie manquante](#)
- Afficher l'excès de tissu sur les bords du modèle 3D, comme décrit dans la section [Désactivation du nettoyage automatique](#)



Lorsque vous avez terminé la numérisation du patient, appuyez sur la barre d'outils pour passer en mod **Visualiser**, où vous pouvez revoir la numérisation.

5.5.1 Guide de numérisation

Dès que vous passez en mode Numérisation, la séquence de numérisation recommandée pour le segment de numérisation sélectionné s'affiche au centre de la fenêtre du scanner. Elle disparaîtra automatiquement après quelques instants, ou vous pouvez appuyer n'importe où sur l'écran pour la masquer.

Si nécessaire, vous pouvez désactiver l'aide à la numérisation, comme décrit dans [Définir les paramètres de numérisation](#).

iTero vous recommande de suivre la séquence de numérisation pour obtenir les meilleurs résultats.

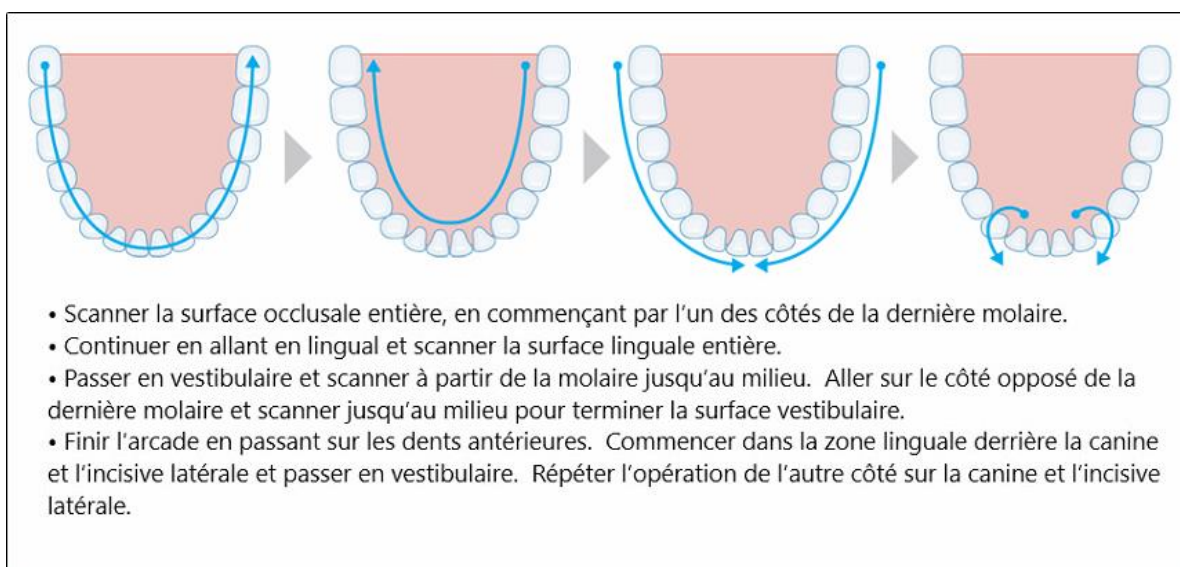

Chiffre 126: Séquence de balayage recommandée - mâchoire inférieure

De plus, si vous cliquez simultanément sur les deux boutons de la tige, les informations suivantes s'affichent :

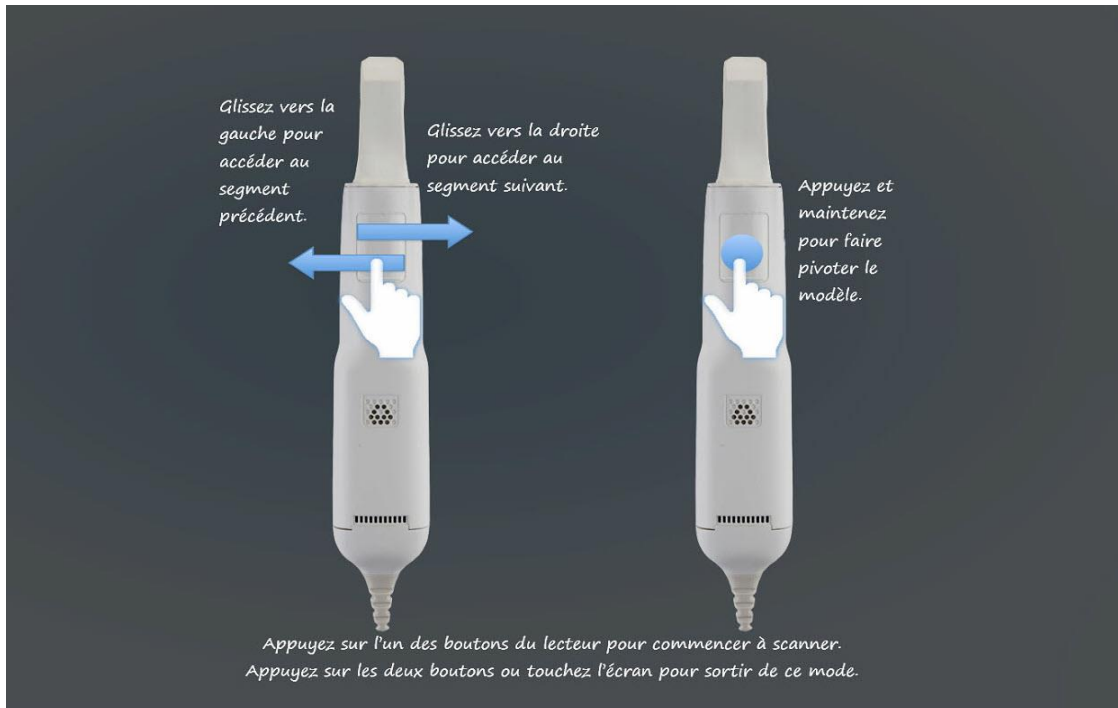

Chiffre 127: Guide relatif à la tige

Appuyez sur l'un des boutons de la tige pour commencer la numérisation.

5.5.2 Meilleures pratiques de numérisation

iTero recommande les meilleures pratiques suivantes pour la numérisation des procédures réparatrices fixes:

- Assurez-vous que la dent préparée et la zone environnante soient exemptes de débris, de salive et de contamination sanguine.
- La dent préparée doit être sèche et la ligne de marge ne doit contenir aucun tissu.
- Vous devez être familiarisé avec les techniques de numérisation appropriées et éviter toute numérisation excessive.

5.5.3 Options de numérisation

En mode Numérisation, vous pouvez sélectionner les options suivantes :

- Commentaires supplémentaires concernant la numérisation, décrits dans [Commentaires supplémentaires concernant la numérisation](#)
- Basculer entre couleur/monochrome, décrit dans [Ajuster la couleur de numérisation](#)

- Modifier la numérisation :
 - Supprimer un segment, décrit dans [Supprimer un segment](#)
 - Supprimer la sélection, décrit dans [Supprimer la sélection](#)
 - Remplir l'anatomie manquante, décrit dans [Remplir l'anatomie manquante](#)
 - Désactiver l'outil de nettoyage automatique, décrit dans [Désactivation du nettoyage automatique](#)

5.5.3.1 Commentaires supplémentaires concernant la numérisation

Vous pouvez activer le mode de commentaires d'analyse  supplémentaires pour vous alerter sur les zones qui nécessitent une numérisation supplémentaire, afin de vous assurer que les zones critiques susceptibles de compromettre l'ensemble du modèle ne soient pas ignorées.

Les zones avec une anatomie manquante sont surlignées en rouge lors de la numérisation en mode monochrome et en violet lors de la numérisation en mode couleur.

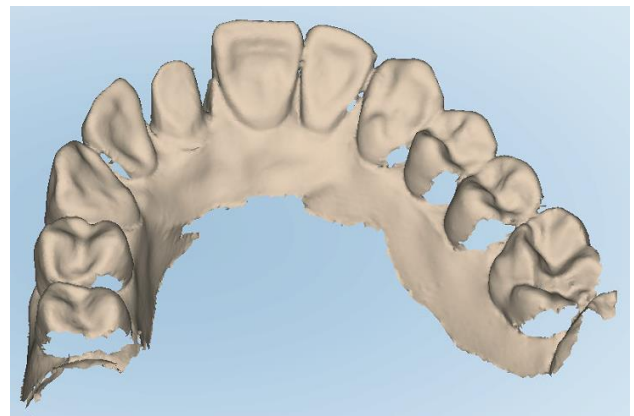
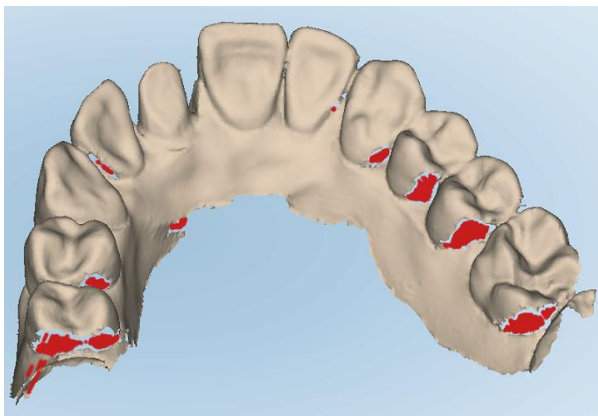

Chiffre 128: Les zones avec anatomie manquante affichées avec et sans commentaires supplémentaires concernant la numérisation - monochrome

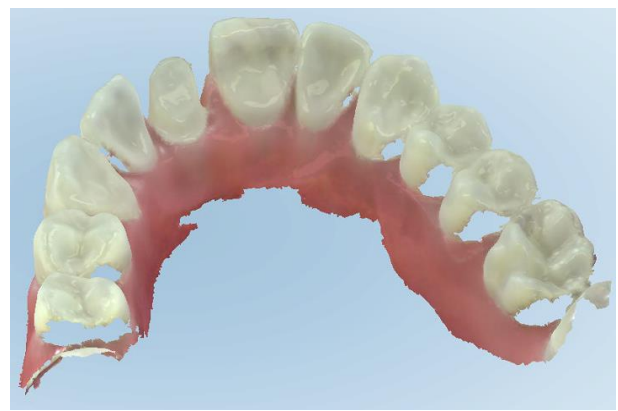
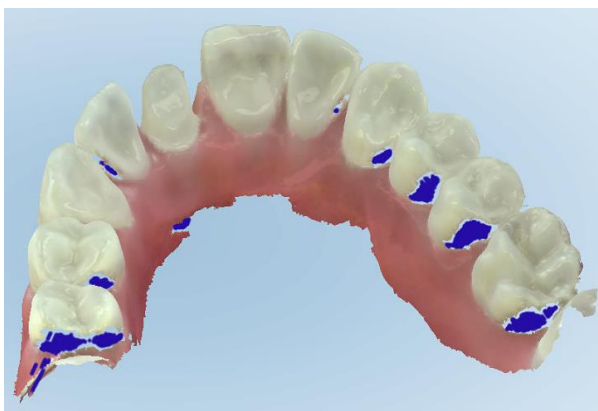

Chiffre 129: Zones avec anatomie manquante affichées avec et sans commentaires supplémentaires concernant la numérisation - mode couleur



Par défaut, ce mode est activé, mais il peut être désactivé au cas par cas en appuyant sur  ou par défaut dans les paramètres de numérisation, comme décrit dans [Définir les paramètres de numérisation](#).

5.5.3.2 Ajuster la couleur de numérisation



Le bouton Ajuster la couleur  vous permet de basculer entre les modes couleur et monochrome. Cela s'applique à la fois à la numérisation et à la visualisation de toutes les procédures.

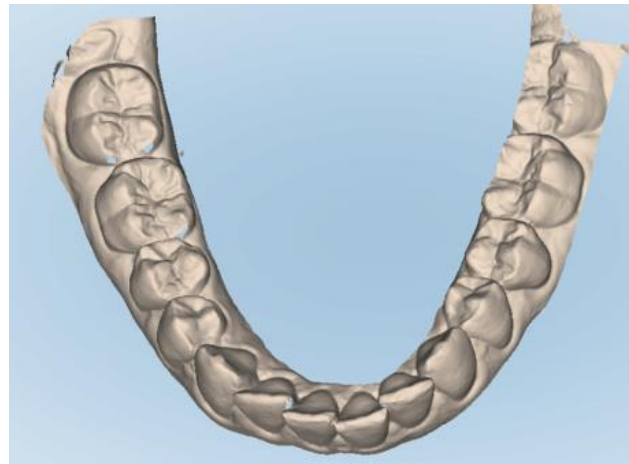
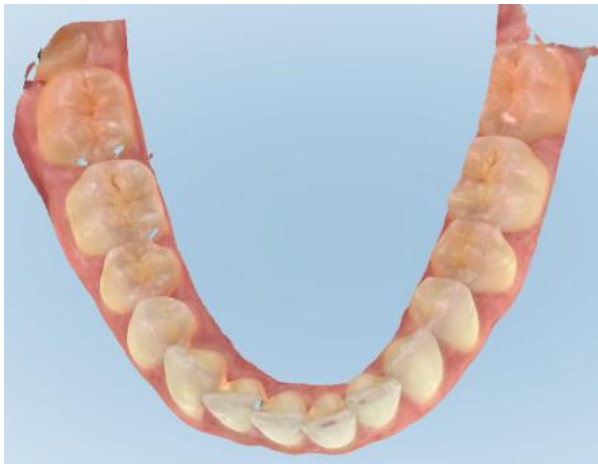

Chiffre 130: Modèle affiché en mode couleur et monochrome

Par défaut, les modèles sont numérisés en couleur, mais vous pouvez basculer l'affichage en fonction de chaque



cas en appuyant sur  ou par défaut dans les paramètres de numérisation, comme décrit dans [Définir les paramètres de numérisation](#).

5.5.3.3 Passer au segment de numérisation suivant

Pendant la numérisation, le segment en cours est surligné en bleu dans les commandes de navigation, ainsi que dans la zone d'indicateur de segment, entre les flèches.

Remarque: avant de passer au segment suivant, appuyez sur l'un des boutons de la tige pour arrêter la numérisation. Le système émet un son lors de l'arrêt de la numérisation et à nouveau lors du redémarrage de la numérisation.

Vous pouvez passer au segment suivant :

- En appuyant sur l'arc correspondant, la dent préparée, ou le segment de morsure concerné
- En appuyant sur les flèches

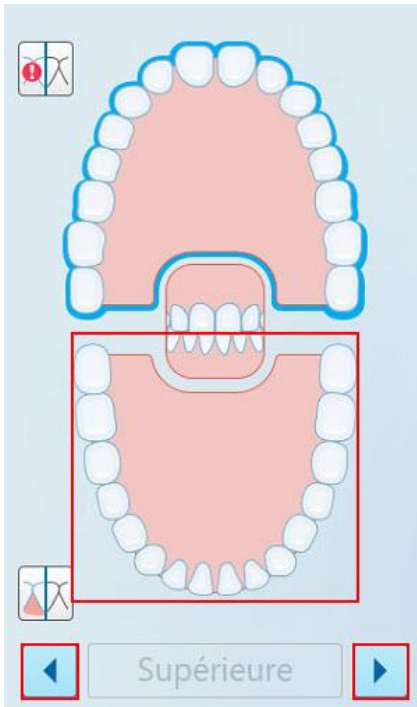

Chiffre 131: En appuyant sur l'arc opposé ou sur les flèches pour le sélectionner

- En balayant vers la gauche ou la droite sur le pavé tactile de la tige.
Pour activer le pavé tactile de la tige, appuyez et relâchez simultanément les deux boutons de la tige.

5.5.4 Modifier une numérisation

Une fois le modèle numérisé, vous pouvez le modifier à l'aide des outils suivants :

- Outil Supprimer le segment, décrit dans [Supprimer un segment](#)
- Outil Supprimer la sélection, décrit dans [Supprimer la sélection](#)
- Outil de remplissage, décrit dans [Remplir l'anatomie manquante](#)
- Désactiver l'outil de nettoyage automatique, décrit dans [Désactivation du nettoyage automatique](#)

Les outils de modification sont accessibles en appuyant sur l'écran.

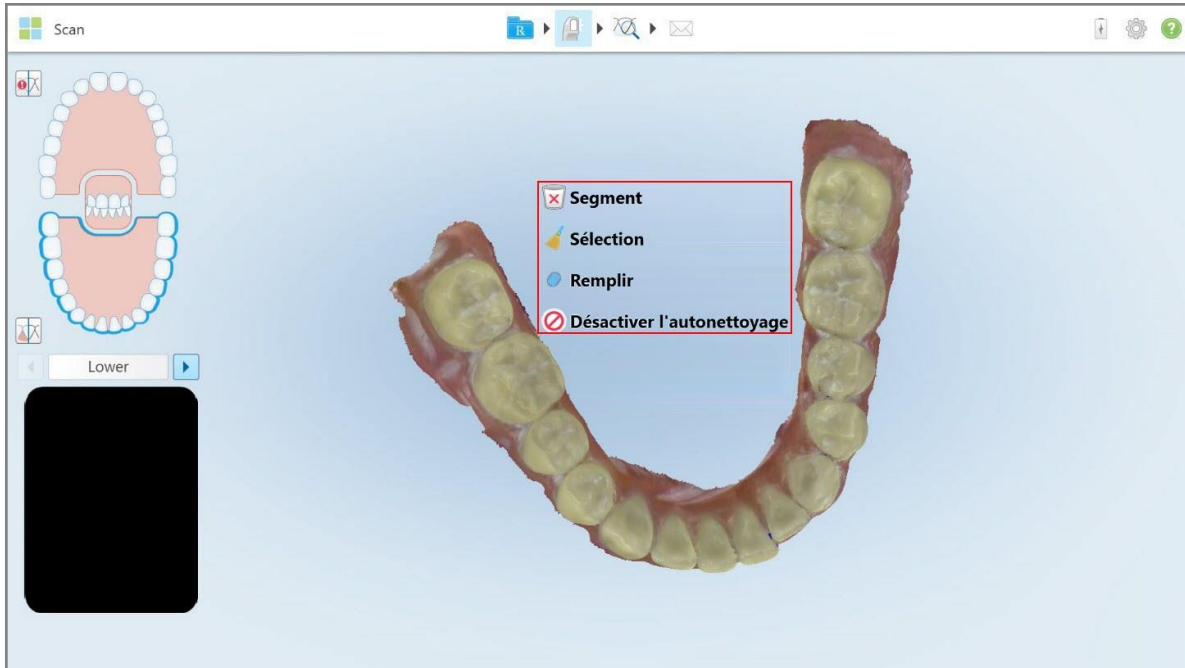

Chiffre 132: Outils de modification

5.6 Afficher la numérisation

Après avoir numérisé le patient, appuyez sur  pour passer en mode Afficher. Une fois l'étape de post-traitement terminée, vous pouvez inspecter le modèle en haute résolution pour vous assurer qu'une anatomie suffisante a été capturée et que le modèle est précis et complet.

S'il manque des segments de numérisation ou des morsures, un message s'affiche au début de la phase de post-traitement pour vous en informer et vous permettre de revenir en arrière et de corriger la numérisation. Pour plus d'informations, consultez [Notifications de segment de numérisation manquant](#).

Pendant l'affichage de la numérisation, vous pouvez :

- Supprimer des zones sélectionnées d'une numérisation, comme décrit dans [Travailler avec l'outil Gomme](#).
- Créer manuellement la séparation de matrice si le repère vert n'était pas au centre de la dent préparée pendant la numérisation, comme décrit dans [Travailler avec l'outil de séparation des matrices](#).
- Définissez la ligne de marge, comme décrit dans [Utilisation de l'outil Ligne de marge](#).
- Prendre une capture d'écran du modèle, comme décrit dans [Utilisation de l'outil Snapshot](#).

Une fois que vous avez vérifié la numérisation pour vous assurer qu'elle est terminée, appuyez sur  sur la barre d'outils pour envoyer l'analyse au laboratoire ou à votre logiciel d'assistance, comme décrit dans [Envoi de la numérisation](#).

Remarque pour les procédures réparatrices fixes et les prothèses dentaires/amovible: Après avoir visualisé l'analyse, revenez à la fenêtre *Nouveau scan* pour remplir tous les champs obligatoires qui n'ont pas été remplis. Ces champs n'étaient pas obligatoires lors de la numérisation du patient mais doivent être remplis avant l'envoi de la numérisation. S'il manque des champs lors de l'envoi de la numérisation, un message s'affiche, vous invitant à remplir tous les champs obligatoires surlignés en rouge dans la zone **Informations sur le traitement**.

5.6.1 Notifications de segment de numérisation manquant

S'il manque des segments de numérisation ou des numérisations d'empreinte dentaire lorsque vous appuyez sur

le bouton , vous en serez averti en début de phase de post-traitement, et pourrez revenir en arrière et corriger la numérisation, afin de minimiser l'intervention manuelle plus tard.

Les notifications seront affichées dans les cas suivants :

- Manquant ou arc manquant - les segments n'ont pas été numérisés ou assemblés correctement
- Problèmes de morsure
- Morsure manquante
- Morsure numérisée d'un seul côté
- Différence entre les numérisations de morsure gauche et droite

De plus, la section empreinte dentaire dans les commandes de navigation sera surlignée en rouge.

Le message peut être générique ou très spécifique au problème, y compris des conseils sur la façon de corriger le problème. Dans certains cas, vous serez averti que le cas peut être rejeté par le laboratoire si vous ne corrigez pas les problèmes.

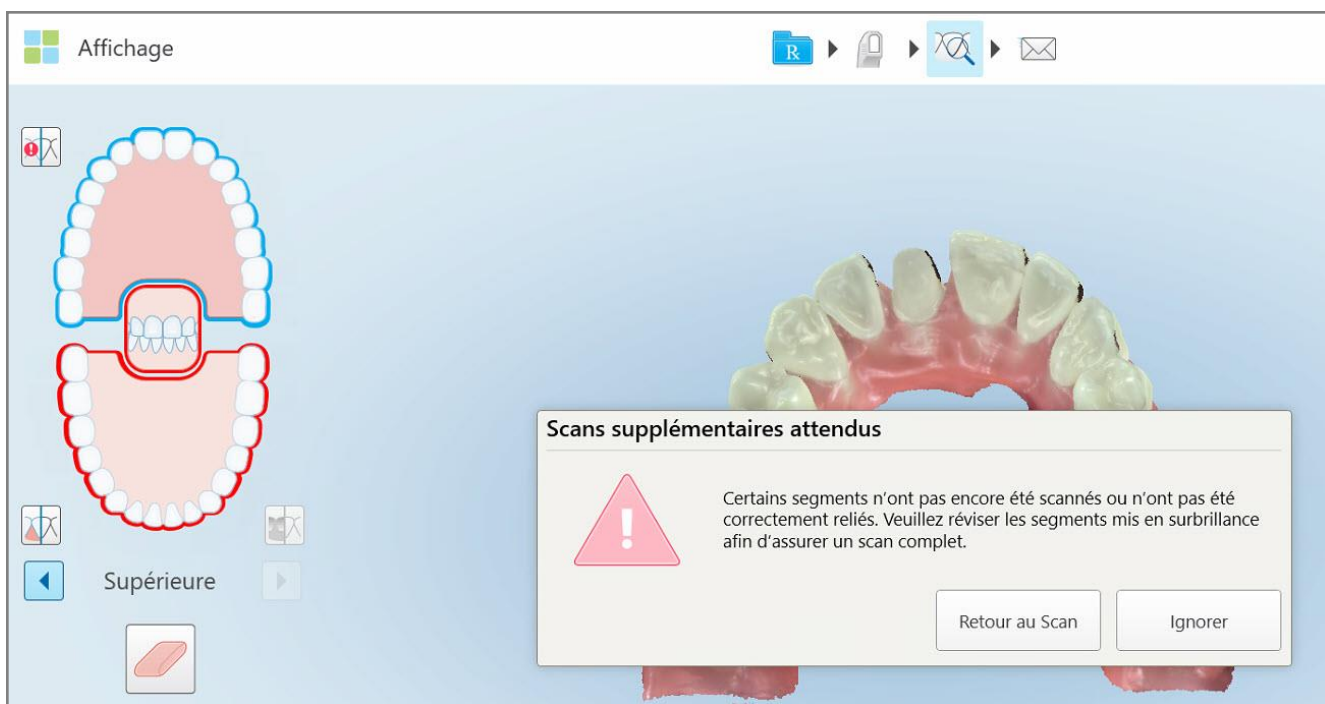

Chiffre 133: Message de numérisation manquante et segments manquants surlignés en rouge

Vous pouvez appuyer sur **Retour au scan** pour revenir au mode Numérisation et numériser à nouveau les segments manquants, qui seront surlignés en rouge dans les commandes de navigation.

5.6.2 Utiliser le minuteur de numérisation

Le minuteur de numérisation vous permet de voir le temps nécessaire à la numérisation du modèle.

Pour afficher le temps de numérisation :

1. Dans la barre d'outils, appuyez sur le bouton .

Le temps de numérisation est affiché.

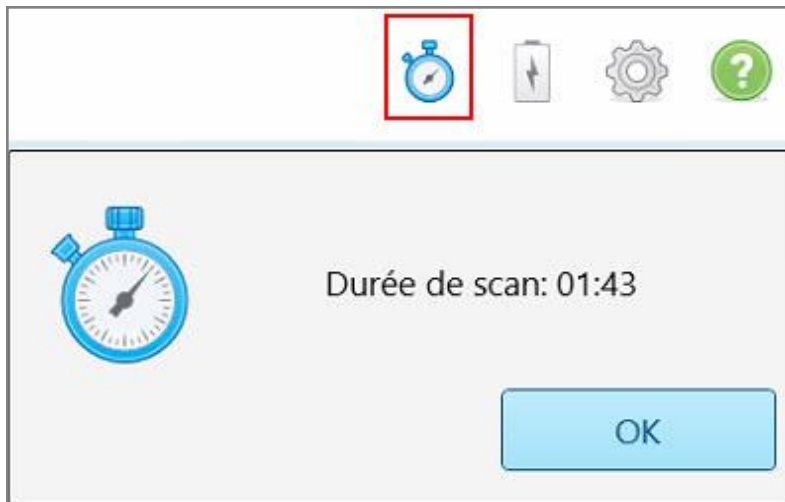

Chiffre 134: Bouton de minuteur dans la barre d'outils et temps de numérisation

2. Appuyez sur **OK** pour fermer la fenêtre.

5.7 Envoi de la numérisation

Après avoir numérisé le patient et consulté la prescription pour vous assurer qu'aucune donnée ne manque, vous pouvez envoyer la numérisation au laboratoire, à la fraiseuse dentaire ou aux archives, en fonction de la procédure.

Remarque: Avant de pouvoir envoyer le scan, vous devez confirmer que vous avez reçu le consentement du patient pour que ses données de santé soient collectées et traitées par Align.

Pour envoyer la numérisation :

1. Appuyez  sur la barre d'outils pour envoyer la numérisation, y compris les captures d'écran du modèle numérisé, le cas échéant.

Remarque pour les procédures réparatrices fixes et dentaires/amovibles: Certains champs de la prescription deviennent obligatoires uniquement après que le patient a été numérisé. Si vous n'avez pas rempli toutes les informations obligatoires requises, un message s'affiche vous invitant à remplir les champs manquants.

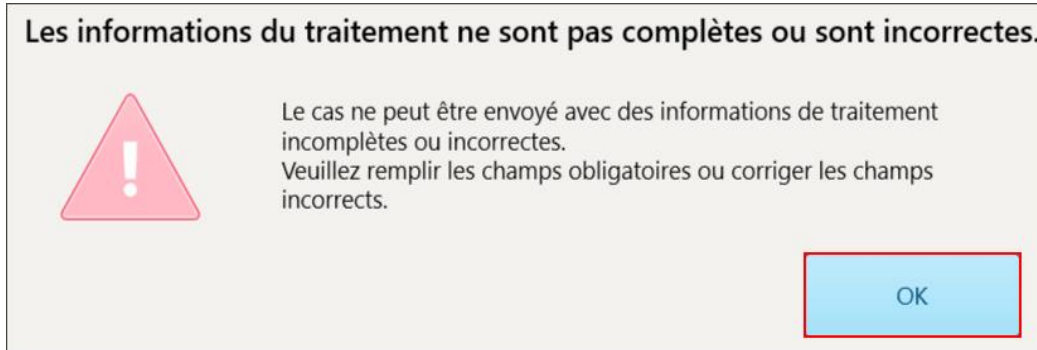

Chiffre 135: Notification des informations de traitement manquantes

- a. Appuyez sur **OK** pour afficher la page *Détails Rx*, affichant une notification dans la zone **Informations sur le traitement** pour chaque traitement manquant dans les champs requis.

Information de Traitement				
Bridge : 14 - 16				
N° de dent	Traitement	Spécification	Matériau	Corps de teinte
14	Sur implant	-	-	-
Il manque des champs obligatoires pour le traitement				
15	Pontique	-	-	-
Il manque des champs obligatoires pour le traitement				
16	Sur implant	-	-	-
Il manque des champs obligatoires pour le traitement				

Chiffre 136: Champs manquants surlignés en rouge dans la zone Informations sur le traitement

- b. Appuyez sur **Afficher les détails** pour ouvrir les options de traitement et remplir les détails manquants.

- c. Appuyez sur  pour envoyer la numérisation.

La fenêtre *Compléter la numérisation* s'affiche.

2. Connectez-vous à la zone Signature pour autoriser la commande.

Completar

✕

🗑️

✓ Salvar assinatura

✓ Criar Invisalign Outcome Simulator Pro

✓ Ao assinalar essa caixa, informo que meu paciente consentiu à coleta e ao processamento dos seus dados clínicos pessoais, bem como ao processamento de tais dados pela Align Technology com o propósito de oferecer assistência dentária personalizada.

[Leia mais](#)

Enviar

Enviar e Visualizar

Chiffre 137: Fenêtre Compléter la numérisation

3. Si nécessaire, sélectionnez **Enregistrer la signature** pour enregistrer votre signature afin d'autoriser l'envoi des futures numérisations.
4. Si vous avez scanné une procédure de modèle d'étude/iRecord ou un type de procédure Invisalign Aligners, la case **Initiate Invisalign Simulator Pro** s'affiche et est cochée. Garder cette option sélectionnée déclenchera la simulation. Pour plus d'informations sur Invisalign Outcome Simulator Pro, voir [Simulateur de résultats Invisalign Pro](#).

Remarques:

- Afin d'activer la simulation, assurez-vous que votre compte iTero est relié à votre compte Invisalign Doctor.
 - Invisalign Outcome Simulator Pro est pris en charge uniquement sur les scanners de la série iTero Element Plus.
5. Après avoir reçu le consentement du patient pour que ses données soient traitées et envoyées à Align, assurez-vous que la case consentement du patient soit bien cochée.
 6. Appuyez sur **Envoyer** pour envoyer la numérisation ou sur **Envoyer et voir** pour envoyer le scan et l'ouvrir dans Align Oral Health Suite, comme décrit dans la section [Align Oral Health Suite](#).

Remarque : Align Oral Health Suite est disponible uniquement sur les scanners intra-oraux iTero Element Plus.

Une notification s'affiche indiquant que le modèle est en cours d'envoi et, selon l'option d'envoi sur laquelle vous avez appuyé, la page de profil du patient s'affiche pour indiquer l'état de la commande ou le scan s'affiche dans Align Oral Health Suite.

Si vous avez choisi d'exécuter une simulation Invisalign Outcome Simulator Pro et que vous avez appuyé sur **Envoyer**, la visionneuse s'affiche et indique la progression de la simulation.



Chiffre 138: Progression Invisalign Outcome Simulator Pro affichée dans la visionneuse

Vous pouvez également afficher la progression de la simulation sur la page de profil du patient.

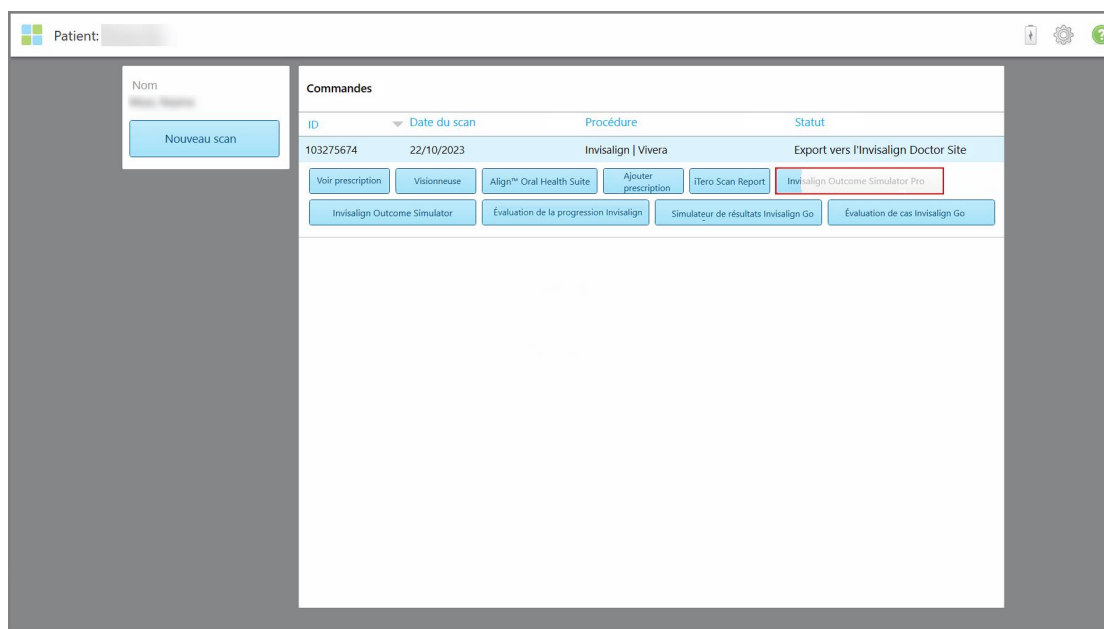

Chiffre 139: Progression Invisalign Outcome Simulator Pro affichée sur la page de profil du patient

Si vous n'avez pas choisi d'exécuter Invisalign Outcome Simulator Pro, une notification s'affiche indiquant que le modèle est en cours d'envoi, puis la page de profil du patient s'affiche indiquant l'état de la commande.

5.8 Utiliser le Visualiseur

Le Visualiseur est un outil qui vous permet de visualiser et de manipuler le modèle numérique pour les présentations de cas. Seuls les cas déjà envoyés peuvent être visualisés dans le Visualiseur.

Le Visualiseur est accessible à partir des Commandes passées dans la page *Commandes* ou à partir de la page de profil d'un patient spécifique.

ID	Nom du patient	Numéro de graphique	Date du scan	Procédure	Statut
103161042	[Nom masqué]		08/06/2022	Modèle d'étude / iRecord	Effectué
103158019	Demo, Patient1	123	08/06/2022	Modèle d'étude / iRecord	Effectué
<div style="display: flex; justify-content: space-between; gap: 10px;"> Visualizar Rx Visionneuse Align™ Oral Health Suite Invisalign Outcome Simulator Pro Simulateur de résultats Invisalign Évaluation de la progression Invisalign </div>					
103053541	[Nom masqué]		08/04/2022	Invisalign Viverra	Effectué
103053113	[Nom masqué]		08/04/2022	Modèle d'étude / iRecord	Effectué
102880155	[Nom masqué]		08/03/2022	Modèle d'étude / iRecord	Effectué

Chiffre 140: Option du Visualiseur dans le volet Commandes passées de la page Commandes

← Patient: [Nom masqué]
↑ ⚙️ ?

Nom: [Nom masqué]

Numéro de graphique: 123

Date de naissance: 03/20/1983

Sexe: Femme

Nouveau scan

Commandes

ID	Date du scan	Procédure	Statut
103158019	08/06/2022	Modèle d'étude / iRecord	Effectué
<div style="display: flex; justify-content: space-between; gap: 10px;"> Voir prescription Visionneuse Align™ Oral Health Suite Invisalign Outcome Simulator Pro Simulateur de résultats Invisalign Go </div> <div style="margin-top: 5px;">Évaluation de cas Invisalign Go</div>			

Chiffre 141: Option du Visualiseur dans la page de profil du patient

Dans le Visualiseur, vous pouvez cliquer sur les éléments suivants pour :



Afficher/masquer la mâchoire supérieure.

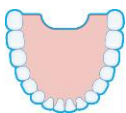

Afficher / masquer la mâchoire inférieure.



Afficher les deux mâchoires.



Affichez l'outil Simulateur de Résultats Invisalign Pro, comme décrit dans [Simulateur de résultats Invisalign Pro](#). Disponible uniquement pour les procédures modèle d'étude/iRecord et les types de procédures Invisalign Align.



Afficher le modèle dans une vue à 1 fenêtre, avec les mâchoires supérieure et inférieure dans la même fenêtre (vue de face).

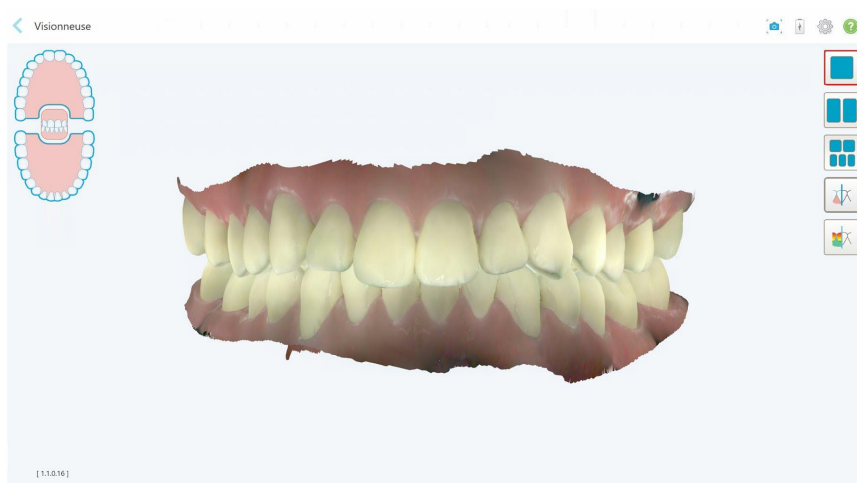

Chiffre 142: Modèle dans une vue à 1 fenêtre

Concerne uniquement les procédures orthodontiques.



Afficher le modèle dans une vue à 2 fenêtres, avec les mâchoires supérieure et inférieure dans des fenêtres séparées (vue Occlusale). Chaque modèle peut être contrôlé séparément, pour une meilleure évaluation.

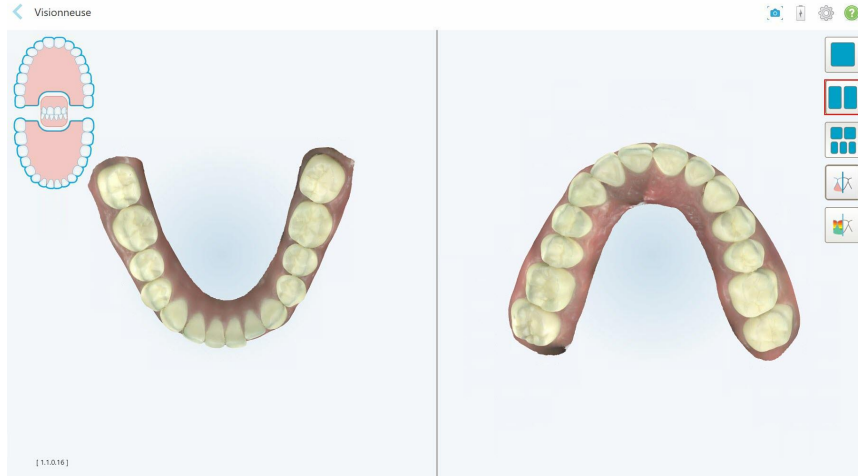

Chiffre 143: Modèle dans une vue à 2 fenêtres

Concerne uniquement les procédures orthodontiques.



Afficher le modèle dans une vue à 5 fenêtres, avec les mâchoires supérieure et inférieure séparément, et les deux mâchoires à gauche, au centre et à droite (vue Galerie). Chaque modèle peut être contrôlé séparément, pour une meilleure évaluation.

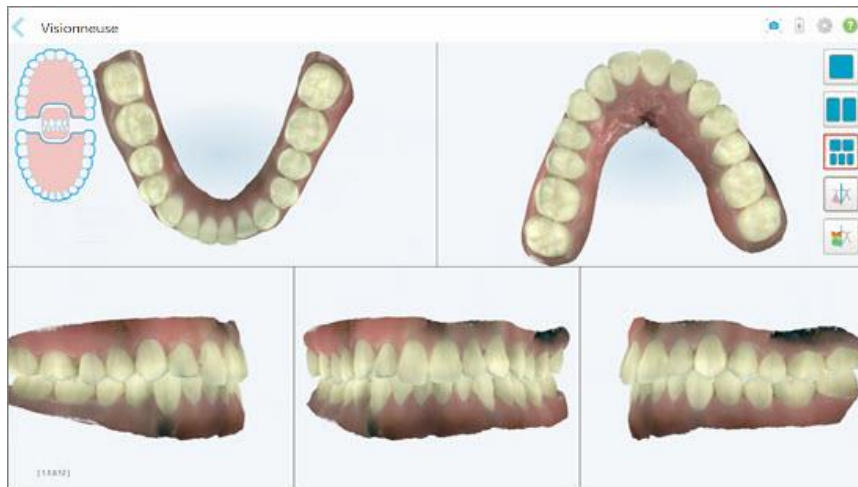

Chiffre 144: Modèle dans une vue à 5 fenêtres

Concerne uniquement les procédures orthodontiques.



Afficher / masquer la ligne de marge de la dent préparée.

Concerne uniquement les procédures réparatrices.



Afficher / masquer le fossé créé par l'équipe de modélisation. Cela ne sera activé dans le visualiseur qu'après la phase de modélisation.

Concerne uniquement les procédures réparatrices.



Basculer entre l'affichage du modèle en couleur ou en monochrome.



Afficher / masquer le dégagement occlusal entre les dents opposées, comme décrit dans [Travailler avec l'outil Dégagement](#). Cette option n'est activée que si la morsure a été numérisée.

Remarque: Lorsque le statut du cas est **iTero Modeling**, il en est aux premiers stades de la modélisation et les outils de ligne de marge et de matrice sont désactivés.

Lorsque le processus de modélisation est terminé et que les matrices et lignes de marge ont été modifiées, les modifications apparaissent en couleur sur le modèle et les outils sont affichés en couleur, indiquant qu'ils sont actifs.

5.9 Retirer le manchon de tige

Les manchons de tige sont prévus pour être à usage unique (un seul patient) et doivent être retirés et remplacés après chaque patient afin d'éviter toute contamination croisée.

Pour retirer le manchon de tige :

1. Une fois la numérisation terminée, ou si la numérisation a été interrompue, appuyez légèrement sur le centre du manchon, retirez lentement le manchon de la tige et jetez-le.

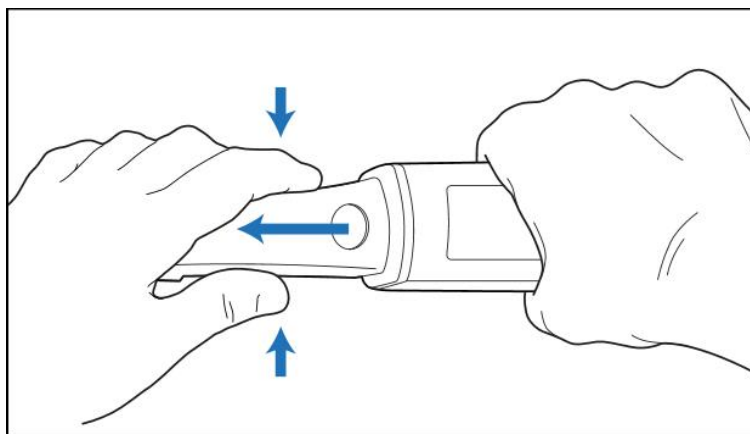

Chiffre 145: Enlever un manchon de tige



ATTENTION : Jetez les manchons usagés conformément aux procédures d'utilisation standard ou aux réglementations locales relatives à l'élimination des déchets médicaux contaminés.

ATTENTION : À LA SURFACE OPTIQUE !

NE touchez PAS la surface optique de la tige. Le contact peut causer des dommages. Si un nettoyage supplémentaire à celui indiqué dans [Nettoyage et désinfection de la tige](#) est nécessaire, utilisez le chiffon antistatique qui se trouve à l'intérieur de la boîte du manchon de tige. Pour plus de détails, veuillez vous référer aux instructions fournies dans la boîte.

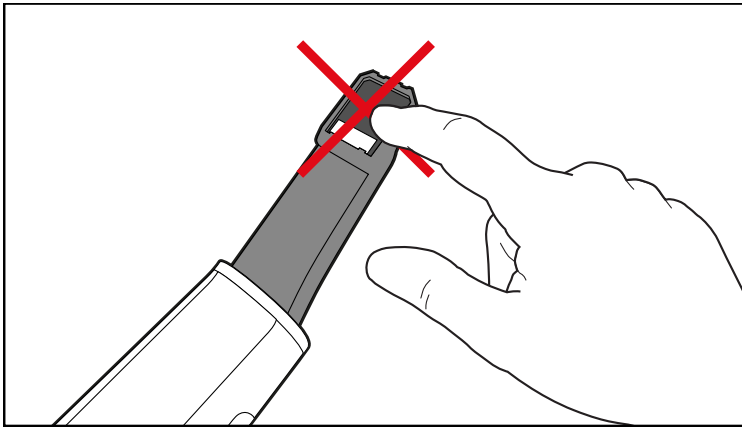

Chiffre 146: Surface optique de la tige

2. Nettoyez et désinfectez la tige, comme décrit dans [Nettoyage et désinfection de la tige](#).
3. Faites glisser doucement un nouveau manchon sur le bout de la tige jusqu'à ce qu'il se mette en place avec un déclic.

Remarque: Si le scanner n'est pas utilisé immédiatement après le nettoyage et la désinfection, fixez le manchon de protection bleu

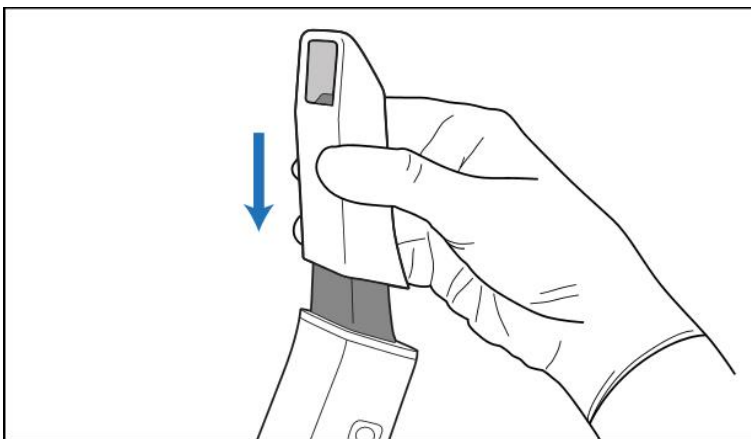

Chiffre 147: Faites glisser doucement le nouveau manchon sur l'unité de numérisation jusqu'à ce qu'il s'enclenche

6 Travailler avec les patients

Sur l'écran d'accueil, appuyez sur le bouton **Patients** pour afficher la page *Patients*.

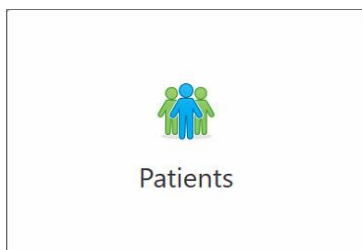

La page *Patients* affiche une liste de tous les patients enregistrés dans votre système iTero et, le cas échéant, leur numéro de dossier, leur date de naissance et la date de leur dernière numérisation.

Nom du patient	Numéro de graphique	Date de naissance	Date du dernier scan
James, James	555	08/11/1988	11/14/2022
James, Patient 2	123	12/11/1988	11/14/2022
James, Patient1	123	02/19/1983	11/14/2022
James, Patient	123	10/26/1983	11/13/2022
James, Patient02			11/09/2022
James, Pat			11/06/2022
James, Patient03	123	12/12/1988	11/06/2022
John, John			11/02/2022
James, Pat	TW4321		10/30/2022
John, John			10/27/2022
John, John			10/25/2022
John, John			10/25/2022
John, John			10/25/2022
John, John			10/25/2022
John, John			10/25/2022
James, Patient	103181639		10/19/2022
John, John	123	08/16/2022	10/18/2022
John, John			09/28/2022

Chiffre 148: Page Patients

Après avoir sélectionné un patient, vous pouvez afficher la page de profil du patient avec ses données.

6.1 Recherche de patients

Si nécessaire, vous pouvez rechercher des patients dans la base de données iTero en utilisant leur nom ou leur numéro de graphique.

Pour rechercher un patient :

- Sur la page *Patients*, saisissez le nom du patient ou le numéro de dossier (ou une partie de celui-ci) dans la barre de recherche, puis appuyez sur le bouton de recherche .

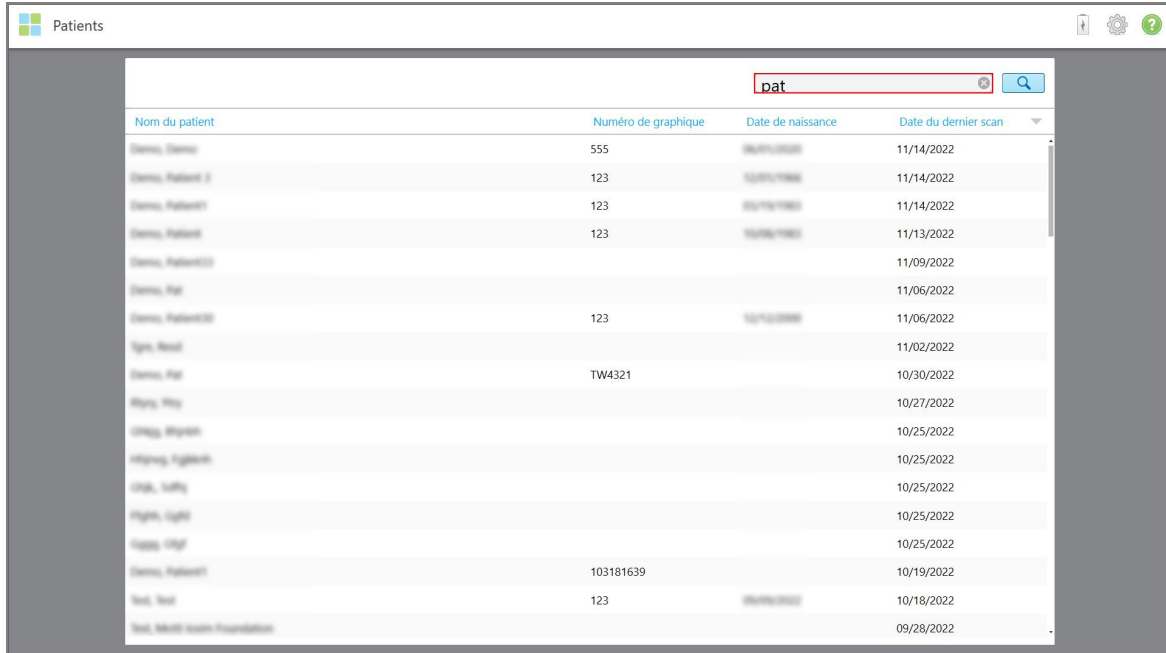

Nom du patient	Numéro de graphique	Date de naissance	Date du dernier scan
Demo, Demo	555	06/11/2002	11/14/2022
Demo, Patient 3	123	12/01/1988	11/14/2022
Demo, Patient1	123	02/19/1982	11/14/2022
Demo, Patient	123	10/06/1982	11/13/2022
Demo, Patient02			11/09/2022
Demo, Pat			11/06/2022
Demo, Patient03	123	12/12/2000	11/06/2022
Spine Head			11/02/2022
Demo, Pat	TW4321		10/30/2022
Wings, W3			10/27/2022
CHegg, W3000			10/25/2022
CHegg, W3000			10/25/2022
CHeg, W300			10/25/2022
CHeg, Light			10/25/2022
CHeg, CHG			10/25/2022
Demo, Patient7	103181639		10/19/2022
Test, Test	123	08/06/2002	10/18/2022
Test, M001 (Acad Foundation)			09/28/2022

Chiffre 149: Recherche d'un patient

Les patients correspondant aux critères de recherche sont affichés.

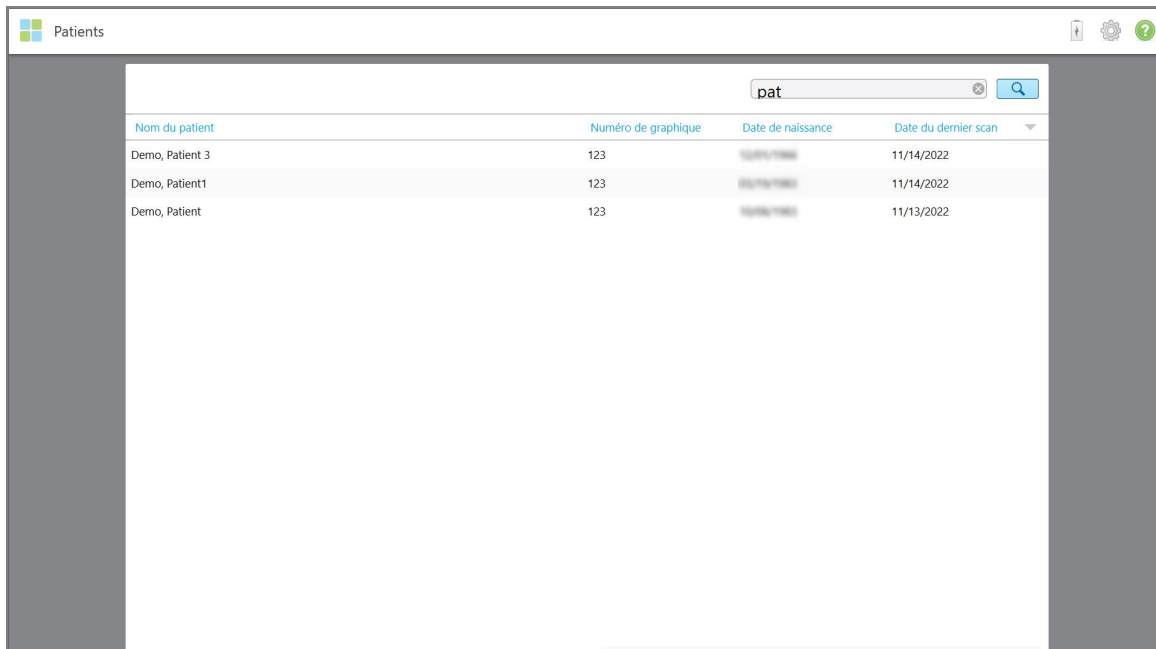

Nom du patient	Numéro de graphique	Date de naissance	Date du dernier scan
Demo, Patient 3	123	12/01/1988	11/14/2022
Demo, Patient1	123	02/19/1982	11/14/2022
Demo, Patient	123	10/06/1982	11/13/2022

Chiffre 150: Les patients correspondant aux critères de recherche sont affichés

6.2 Voir les détails du patient

Vous pouvez afficher les détails du patient, y compris toutes les numérisations précédentes du patient, dans la page de profil du patient.

Pour afficher les détails du patient :

1. Appuyez sur le bouton **Patients** sur l'écran d'accueil.

La page *Patients* s'affiche, montrant une liste de vos patients, leur numéro de dossier et la date de leur dernière numérisation.

2. Sélectionnez le patient requis dans la liste.

La page de profil du patient sélectionné s'affiche :

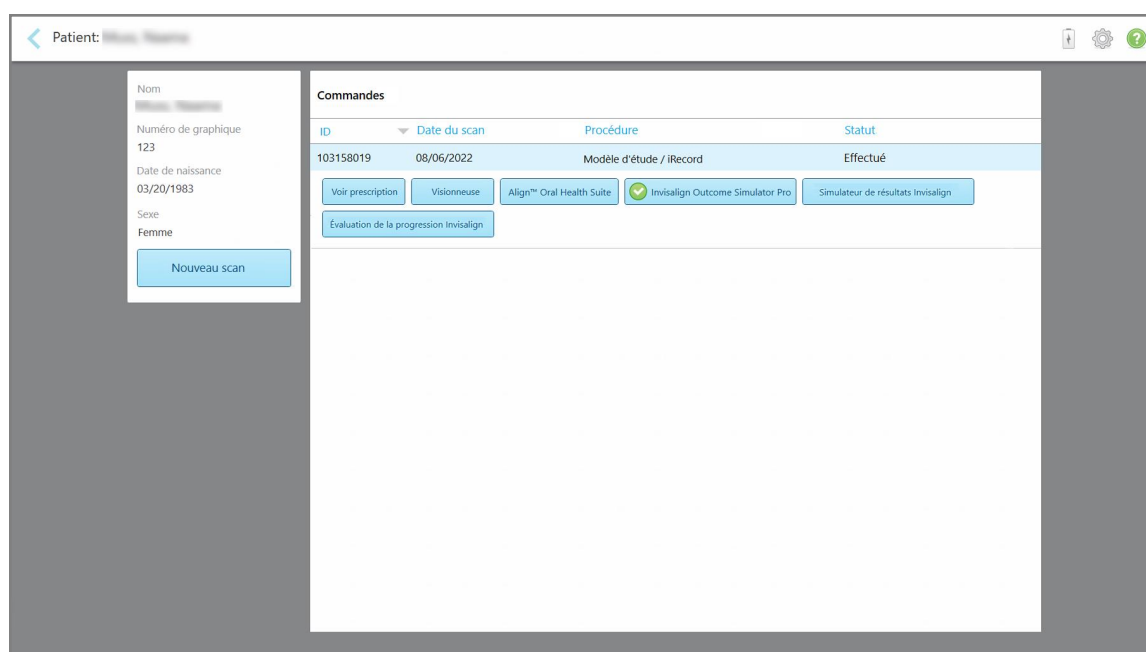

Chiffre 151: Page de profil du patient

À partir de la page de profil du patient, vous pouvez :

- Créer une nouvelle numérisation pour un patient spécifique, comme décrit dans [Création d'une nouvelle numérisation pour un patient spécifique](#).
- Afficher les détails Rx et modifier les détails du patient, décrits dans [Voir le la prescription](#).
- Afficher les numérisations précédentes du patient dans la visionneuse, comme décrite dans la section [Affichage des numérisations précédentes dans le Visualiseur](#).
- Comparez 2 numérisations précédentes à l'aide de l'outil iTero TimeLapse, comme décrit dans la rubrique [Comparaison des numérisations précédentes à l'aide de la technologie iTero TimeLapse](#).
- Consulter tous les processus liés à Invisalign.

6.3 Création d'une nouvelle numérisation pour un patient spécifique

Si nécessaire, vous pouvez créer une nouvelle numérisation pour un patient spécifique. Le Rx s'ouvre avec les détails du patient déjà renseignés.

Pour créer une nouvelle numérisation pour un patient spécifique :

1. Dans la page de profil du patient, appuyez sur **Nouvelle numérisation**.

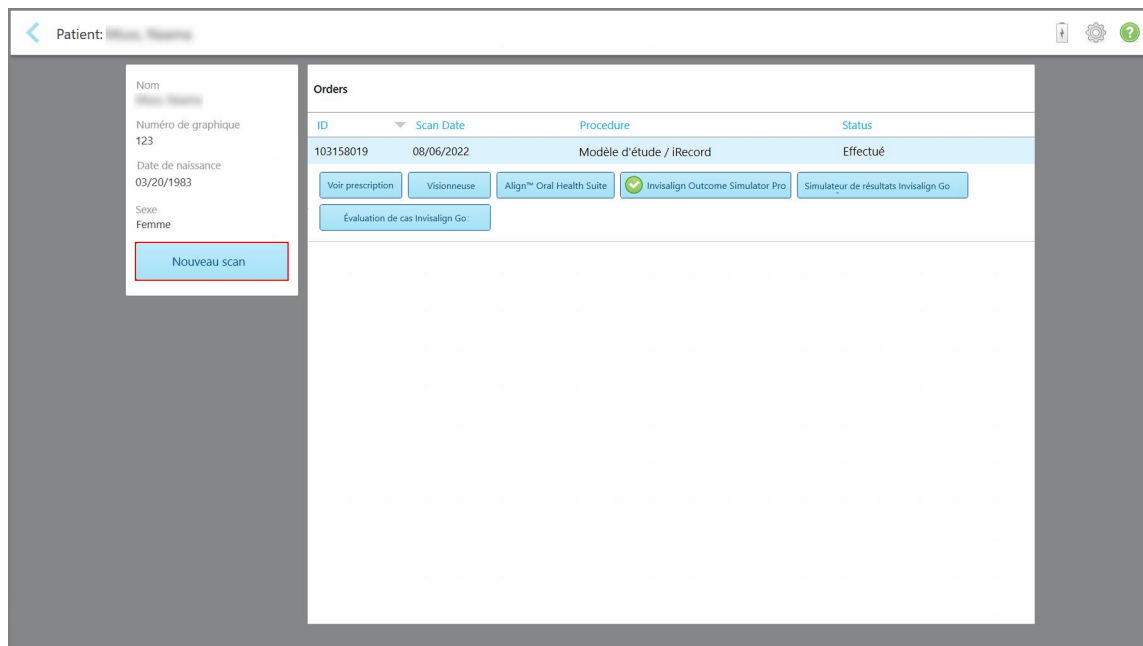

Chiffre 152: Page de profil du patient - Option Nouvelle numérisation

La fenêtre *Nouvelle Numérisation* s'affiche, avec les détails des patients déjà renseignés.

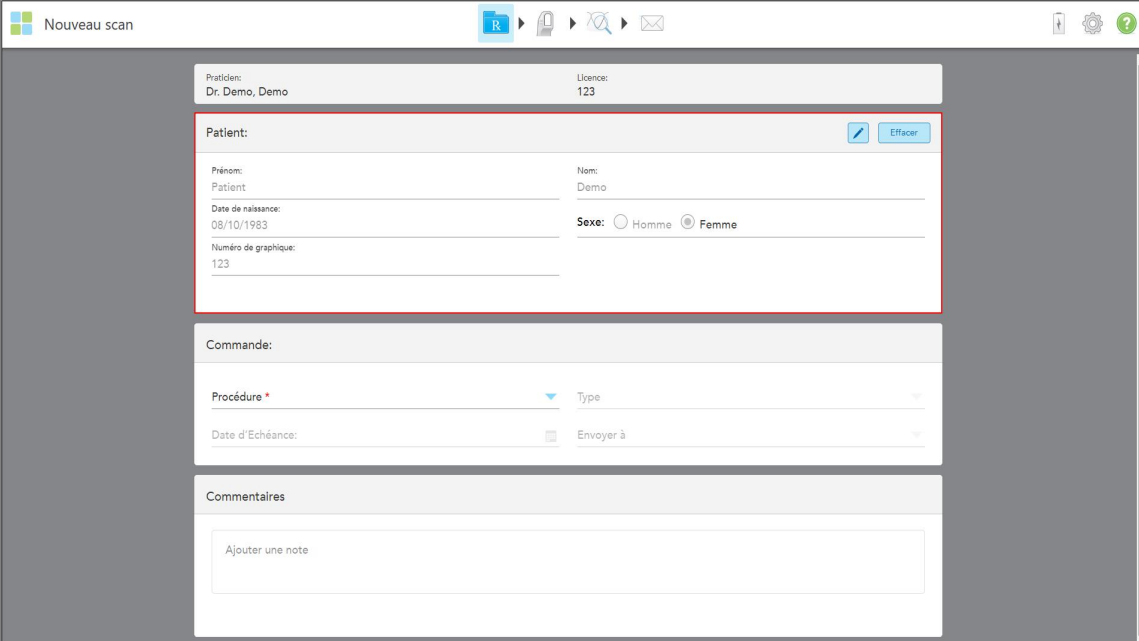

The screenshot shows a software window titled "Nouveau scan". At the top, there is a patient information bar with "Patient: Dr. Demo, Demo" and "Licence: 123". Below this is a form for patient details, which is highlighted with a red border. The form includes fields for "Prénom: Patient", "Nom: Demo", "Date de naissance: 08/10/1983", "Sexe: Homme (unselected) / Femme (selected)", and "Numéro de graphique: 123". There are "Ajouter" and "Effacer" buttons in the top right of this section. Below the patient details is a "Commande:" section with a "Procédure*" dropdown menu, a "Type" dropdown, a "Date d'Echéance:" field, and an "Envoyer à" dropdown. At the bottom is a "Commentaires" section with a text area labeled "Ajouter une note".

Chiffre 153: Fenêtre Nouvelle numérisation avec les informations du patient déjà renseignées

2. Remplissez le reste des détails de la Prescription en fonction des nouvelles exigences.

6.4 Voir le la prescription

Si nécessaire, vous pouvez afficher le Rx d'une commande précédente.

Pour voir le la prescription d'une commande précédente :

1. Dans la page de profil du patient, sélectionnez la commande pour laquelle afficher la prescription, puis cliquez sur **Afficher la prescription**

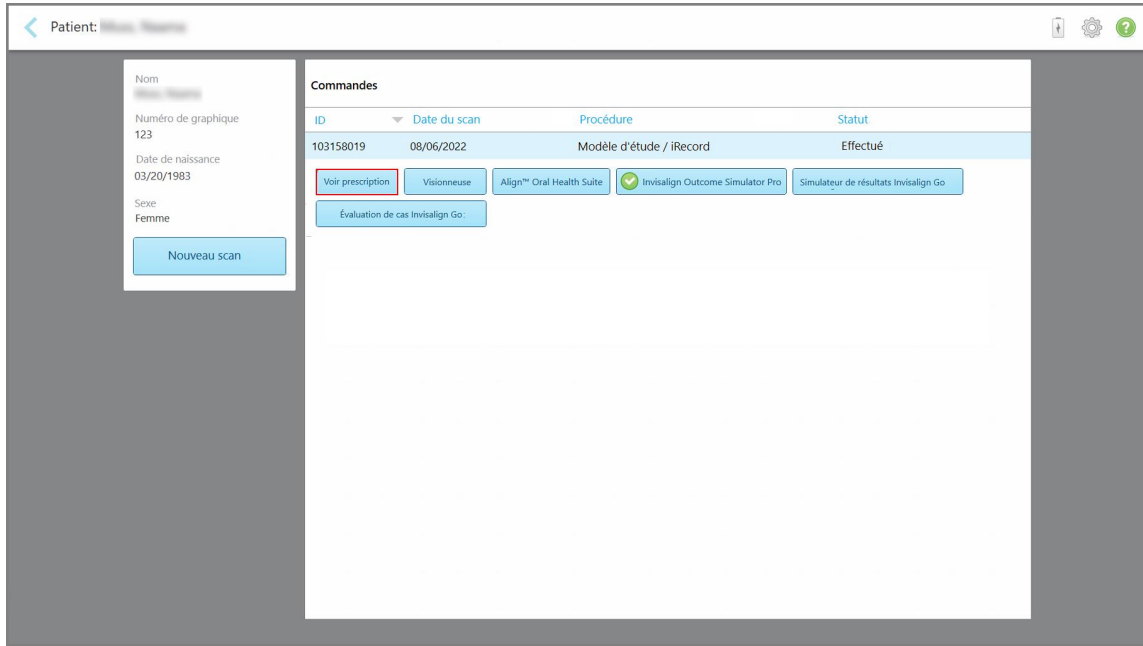

Chiffre 154: Page de profil du patient - Option Voir Rx

La fenêtre *Détails Rx* s'affiche.

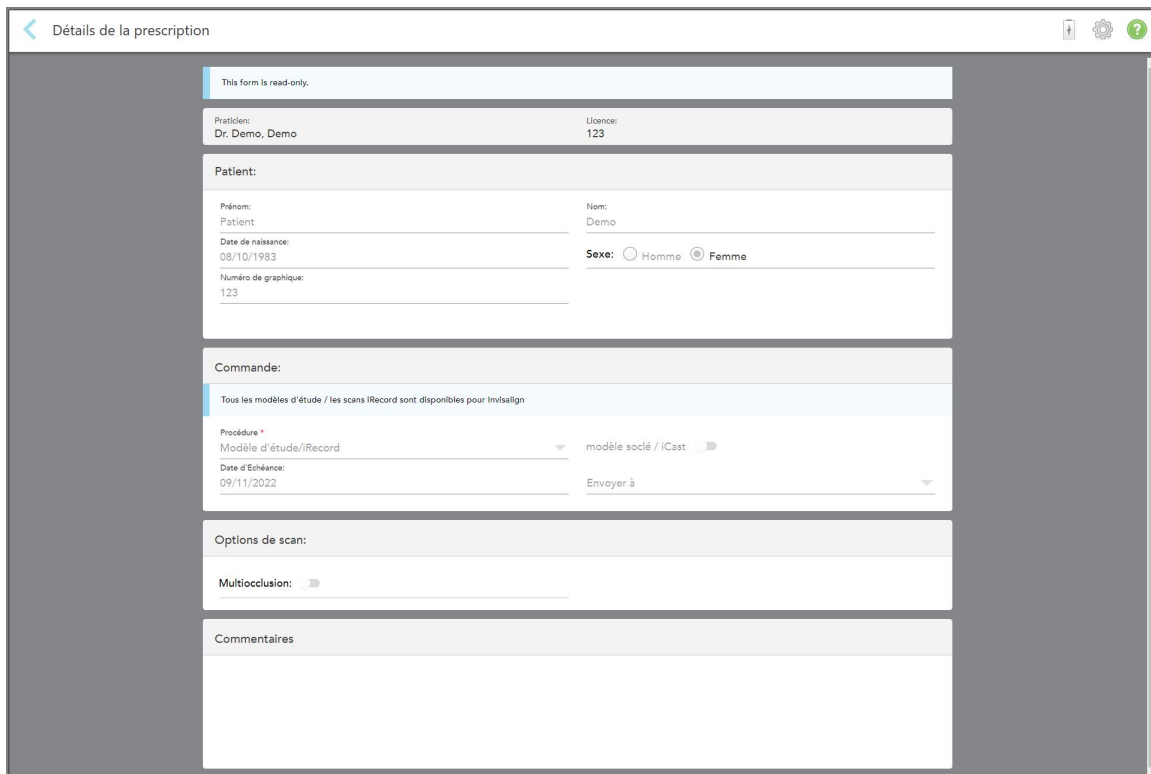

Chiffre 155: Fenêtre Détails Rx

- Appuyez sur  pour revenir sur la page de profil du patient.

6.5 Affichage des numérisations précédentes dans le Visualiseur

Si nécessaire, vous pouvez afficher les numérisations précédentes dans le Visualiseur.

Pour afficher une numérisation précédente dans le Visualiseur :

- Dans la page de profil du patient, appuyez sur la numérisation que vous souhaitez afficher dans le Visualiseur, puis cliquez sur **Visualiseur**.

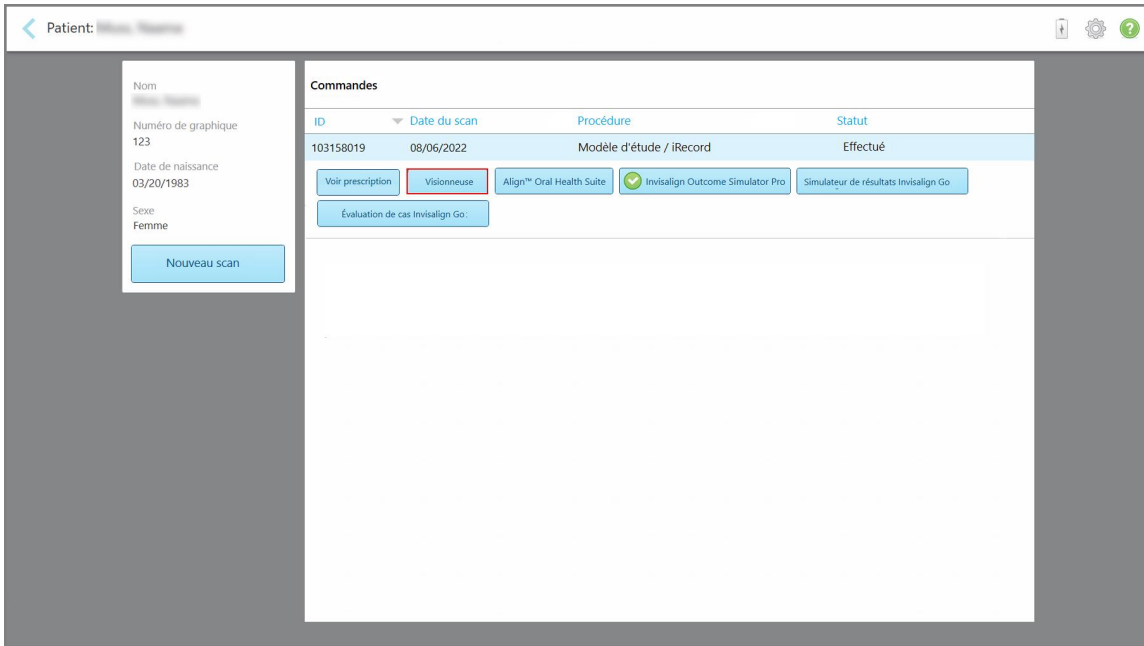

The screenshot displays the patient profile page. On the left, there is a sidebar with patient details: Nom, Numéro de graphique (123), Date de naissance (03/20/1983), and Sexe (Femme). A 'Nouveau scan' button is located at the bottom of this sidebar. The main area is titled 'Commandes' and contains a table with columns for ID, Date du scan, Procédure, and Statut. A single row is visible with ID 103158019, Date du scan 08/06/2022, Procédure 'Modèle d'étude / iRecord', and Statut 'Effectué'. Below the table, there are several buttons: 'Voir prescription', 'Visionneuse' (highlighted with a red box), 'Align™ Oral Health Suite', 'Invisalign Outcome Simulator Pro' (with a green checkmark), 'Simulateur de résultats Invisalign Go', and 'Évaluation de cas Invisalign Go'.

Chiffre 156: Page de profil du patient - Option Visualiseur

La numérisation est affichée dans le Visualiseur.

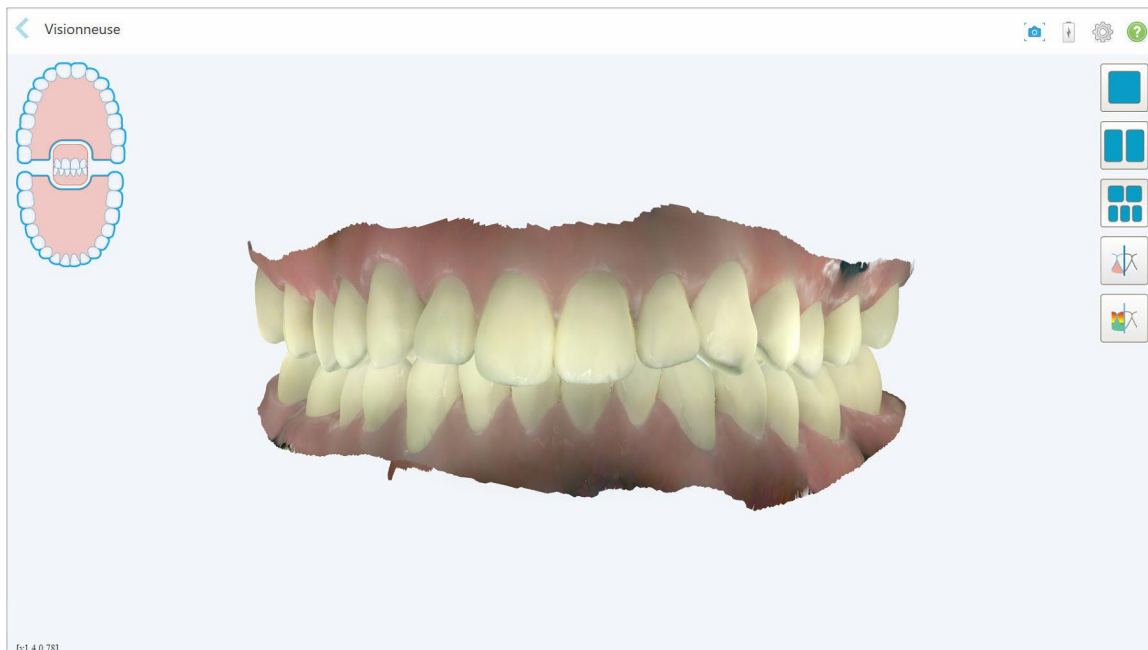

Chiffre 157: Numérisation affichée dans le Visualiseur

Pour plus d'informations sur l'utilisation du Visualiseur, consultez [Utiliser le Visualiseur](#).

7 Travailler avec les commandes

Appuyez sur le bouton **Commandes** pour afficher une liste de toutes vos commandes. Le bouton peut contenir un badge indiquant le nombre de commandes qui n'ont pas encore été soumises.



Si une commande a été retournée du laboratoire, le bouton s'affiche en rouge, avec un badge d'icône d'alarme, comme décrit dans [Travailler avec les commandes retournées](#).

La page *Commandes* est composée de deux volets répertoriant les commandes en cours et celles qui ont déjà été soumises.

Vous pouvez afficher les détails suivants pour chaque commande : le nom du patient, le numéro du dossier, la date du scan, le type de cas, et le statut de la commande.

La commande peut avoir l'un des statuts suivants, en fonction de la procédure:

- **Rx créé** : Le Rx a été rempli, mais le patient n'a pas encore été numérisé.
- **En cours de numérisation** : Le processus de numérisation est en cours.
- **En cours d'envoi** : La numérisation est en cours d'envoi.
- **Envoyé**: La numérisation a été envoyée.
- **Échec de l'envoi**: La numérisation n'a pas été envoyée.
- **iTero Modeling**: La numérisation a été envoyée à iTero Modeling.
- **Modélisation ortho**: La numérisation a été envoyée pour la modélisation.
- **Examen laboratoire**: La numérisation a été envoyée au laboratoire pour examen.
- **Renvoyé**: la commande a été rejetée par le laboratoire et a été renvoyée pour une nouvelle analyse ou d'autres ajustements, comme décrit dans [Travailler avec les commandes retournées](#).
- **Processus interne**: Le cas fait l'objet d'un processus interne.
- **Exportation vers Doctor Site**: Le cas est en cours de transfert vers le portail IDS.
- **Terminé**: Le flux est terminé.

The screenshot shows the 'Commandes' application interface. It features two main sections: 'En cours' (In Progress) and 'Commandes Passées' (Completed). The 'En cours' section displays a table with columns for ID, Nom du patient, Numéro de graphique, Date du scan, Procédure, and Statut. The 'Commandes Passées' section also displays a table with the same columns and includes a search bar labeled 'Chercher'.

ID	Nom du patient	Numéro de graphique	Date du scan	Procédure	Statut
				Modèle d'étude / iRecord	Prescription Créée
				Modèle d'étude / iRecord	Prescription Créée
		Chart123		Invisalign Vivera	Prescription Créée
				Invisalign Vivera	Prescription Créée
				Invisalign Vivera	Prescription Créée
				Invisalign Vivera	Prescription Créée
				Invisalign Vivera	Prescription Créée

ID	Nom du patient	Numéro de graphique	Date du scan	Procédure	Statut
103173583			05/28/2023	Invisalign Vivera	Effectué
103173582			05/28/2023	Invisalign Vivera	Effectué
103173581			05/28/2023	Invisalign Vivera	Effectué
103173579			05/28/2023	Invisalign Vivera	Effectué
103171293			05/22/2023	Modèle d'étude / iRecord	Effectué
103171290			05/22/2023	Modèle d'étude / iRecord	Effectué
103171277			05/22/2023	Modèle d'étude / iRecord	Effectué

Chiffre 158: Page des commandes

Pour voir ou revoir les commandes :

- Appuyez sur le bouton **Commandes** sur l'écran d'accueil.
 La page *Commandes* s'affiche, montrant deux volets - **Commandes en cours** / **Commandes passées**.
 - En cours:** Numérisations pas encore soumises.
 - Commandes passées:** Numérisations qui ont déjà été soumises.
- Appuyez sur une commande dans le volet **En cours** pour afficher les options suivantes :

The screenshot shows the 'Commandes' application interface with the 'En cours' section expanded. A row is highlighted with a red border, showing a patient named 'Demo, Patient1' with a scan date of '06/27/2023 08:32'. Below this row, there are four buttons: 'Voir prescription', 'Scan', 'Voir les scans', and 'Effacer'. The 'Commandes passées' section is also visible below.

ID	Nom du patient	Numéro de graphique	Date du scan	Procédure	Statut
			06/28/2023 09:18	Modèle d'étude / iRecord	Scanner
	Demo, Patient1		06/27/2023 08:32	Modèle d'étude / iRecord	Scanner
			06/27/2023 08:24	Modèle d'étude / iRecord	Scanner
				Modèle d'étude / iRecord	Prescription Créée
				Modèle d'étude / iRecord	Prescription Créée

ID	Nom du patient	Numéro de graphique	Date du scan	Procédure	Statut
103173583			05/28/2023	Invisalign Vivera	Effectué
103173582			05/28/2023	Invisalign Vivera	Effectué
103173581			05/28/2023	Invisalign Vivera	Effectué
103173579			05/28/2023	Invisalign Vivera	Effectué
103171293			05/22/2023	Modèle d'étude / iRecord	Effectué
103171290			05/22/2023	Modèle d'étude / iRecord	Effectué
103171277			05/22/2023	Modèle d'étude / iRecord	Effectué

Chiffre 159: Volet En cours - options

- **Afficher les prescriptions** : Ouvre la fenêtre *Détails des prescriptions*, vous permettant de visualiser l'ordonnance pour cette commande.
 - **Numérisation** : Ouvrez la fenêtre *Numérisation*, vous permettant de créer une nouvelle numérisation ou de continuer à numériser le patient.
 - **Visualiser la numérisation** : Ouvrez la fenêtre *Visualiser*, pour examiner la numérisation en cours.
3. Touchez une commande dans le volet **Commandes passées** pour afficher les options suivantes, en fonction de la procédure et de votre formule d'abonnement iTero :

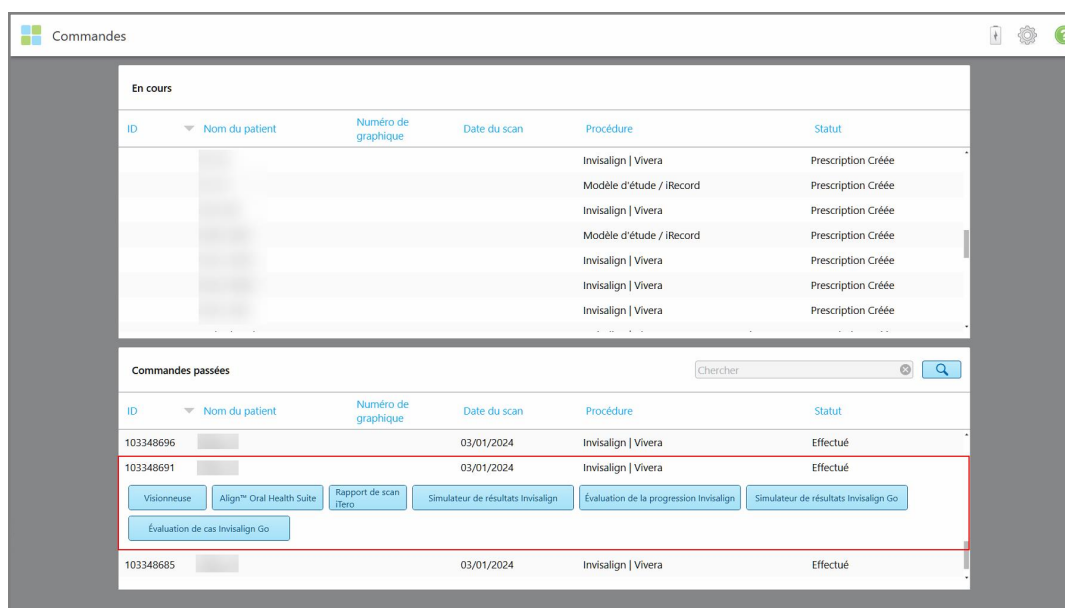

Chiffre 160: Volet Commandes passées - options

- **Afficher Rx** : Ouvre la fenêtre *Détails Rx*, vous permettant de visualiser l'ordonnance pour cette commande.
- **Visionner** : Ouvrez la fenêtre *Visualiser*, pour examiner et manipuler le modèle. Pour plus d'informations sur l'utilisation du Visualiseur, consultez [Utiliser le Visualiseur](#).
- **Ajouter l'ordonnance**: Ouvre la fenêtre *Nouvelle numérisation* et vous permet d'ajouter une prescription pour cette commande.
Note: Cette option ne s'applique qu'aux commandes d'orthodontie et n'est disponible que pendant une courte période après la numérisation, en fonction des ressources du scanner.
- Les utilisateurs Invisalign peuvent également sélectionner les fonctionnalités Invisalign suivantes :
 - [Simulateur de résultats Invisalign Pro](#)
 - [Simulateur de résultats Invisalign](#)
 - [Évaluation de progrès Invisalign](#)
 - [Système Invisalign Go](#)

7.1 Travailler avec les commandes retournées

Les laboratoires peuvent retourner les commandes dans les 30 jours si la numérisation est incomplète et doit être refaite, par exemple, s'il manque des numérisations, s'il existe des problèmes de morsure ou si la ligne de marge n'est pas claire. Si le laboratoire renvoie une commande, le bouton **Commandes** est surligné en rouge avec une icône d'alarme.

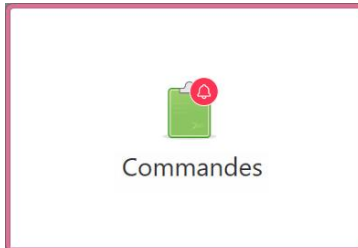

Chiffre 161: Bouton Commandes notifiant une commande retournée

La commande renvoyée est affichée en haut du volet **En cours**, avec le statut **Renvoyé**, en rouge.

Commandes						
En cours						
ID	Nom du patient	Numéro de graphique	Date du scan	Procédure	Statut	
103181639	Demo, Patient1	123	08/07/2022 00:52:32	Appareil	Renvoyé	
		12345		Invisalign Viverra	Prescription Créée	
				Invisalign Viverra	Prescription Créée	
				Invisalign Viverra	Prescription Créée	
				Invisalign Viverra	Prescription Créée	
				Modèle d'étude / iRecord	Prescription Créée	
				Invisalign Viverra	Prescription Créée	
				Modèle d'étude / iRecord	Prescription Créée	
Commandes passées						
ID	Nom du patient	Numéro de graphique	Date du scan	Procédure	Statut	
102880155			08/03/2022	Modèle d'étude / iRecord	Effectué	
103053113			08/04/2022	Modèle d'étude / iRecord	Effectué	
103158019		123	08/06/2022	Modèle d'étude / iRecord	Effectué	
103161042			08/06/2022	Modèle d'étude / iRecord	Effectué	
102036203			07/24/2022	Appareil	Effectué	
102180850			07/26/2022	Invisalign Viverra	Effectué	
99976922			06/28/2022	Invisalign Viverra	Effectué	

Chiffre 162: Commande retournée dans le volet En cours

Pour corriger une commande retournée:

1. Ouvrez la commande retournée et corrigez la numérisation selon les instructions du laboratoire dans la zone **Remarques** de la prescription.
2. Renvoyez la commande au laboratoire.

8 Affichage des messages

La page *Messages* affiche des notifications, des mises à jour et d'autres messages de système envoyés par Align Technology, par exemple, des mises à jour de produits, des sessions de formation à venir ou des problèmes de connectivité Internet.

Le cas échéant, vous pouvez afficher le nombre de messages nouveaux ou non lus sur le badge sur le bouton **Messages**.

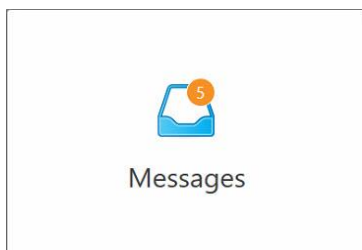

Pour voir les messages :

1. Appuyez sur le bouton **Messages** sur l'écran d'accueil.

Une liste des notifications, mises à jour et autres messages envoyés par Align Technology s'affiche.

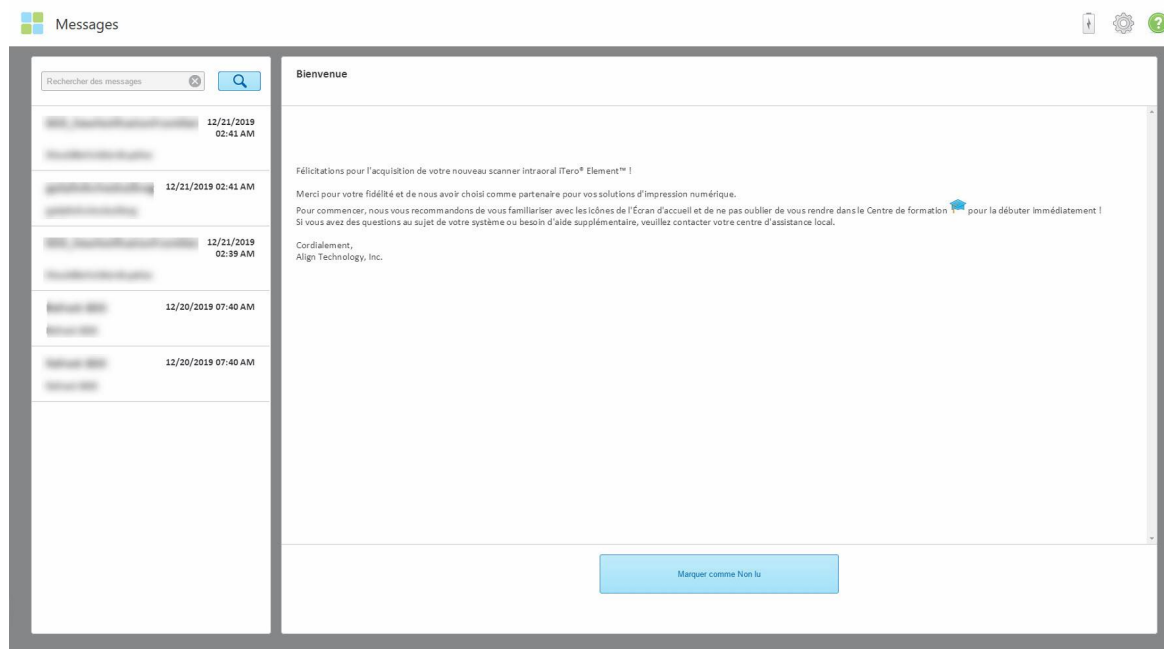

Chiffre 163: Page Messages

2. Dans le volet de gauche, recherchez rapidement un message spécifique par sujet ou faites défiler le volet pour rechercher un message spécifique.
3. Pour marquer un message comme non lu, appuyez sur **Marquer comme non lu**.

9 Travailler avec MyiTero

MyiTero est un portail Web ayant la même apparence que le logiciel iTero. Il permet aux utilisateurs d'effectuer des tâches administratives, telles que le remplissage d'une nouvelle prescription sur n'importe quel appareil conforme, par exemple un PC ou une tablette, sans perdre du temps de numérisation précieux. En outre, il permet de visualiser les modèles 3D après leur création par le scanner et de suivre les commandes.

10 Fonctionnalités et outils du scanner iTero

Cette section décrit les fonctionnalités et outils suivants du scanner iTero :

- [Comparaison des numérisations précédentes à l'aide de la technologie iTero TimeLapse](#)
- [Simulateur de résultats Invisalign Pro](#)
- [Simulateur de résultats Invisalign](#)
- [Évaluation de progrès Invisalign](#)
- [Système Invisalign Go](#)
- [Outils de modification](#)
 - [Supprimer un segment](#)
 - [Supprimer la sélection](#)
 - [Remplir l'anatomie manquante](#)
 - [Désactivation du nettoyage automatique](#)
- Outils de numérisation :
 - [Travailler avec l'outil Gomme](#)
 - [Travailler avec l'outil Dégagement](#)
 - [Utilisation de l'outil Rognage de bords](#)
 - [Travailler avec l'outil de séparation des matrices](#)
 - [Utilisation de l'outil Ligne de marge](#)
 - [Utilisation de l'outil Snapshot](#)

10.1 Comparaison des numérisations précédentes à l'aide de la technologie iTero TimeLapse

Les patients qui sont régulièrement numérisés peuvent faire analyser leurs numérisations à l'aide de la technologie iTero TimeLapse.

La technologie iTero TimeLapse compare 2 des numérisations 3D du patient précédemment capturés pour permettre la visualisation des changements des dents, de la structure dentaire et des tissus mous buccaux du patient au cours de la période entre les numérisations. Par exemple, la technologie iTero TimeLapse peut afficher l'usure des dents, la récession gingivale et le mouvement des dents pendant une période donnée.

Remarque: la technologie iTero TimeLapse est disponible uniquement pour les procédures orthodontiques.

Pour utiliser la technologie iTero TimeLapse :

1. Dans la page *Patients*, sélectionnez le patient pour lequel créer une visualisation iTero TimeLapse.

2. Dans la page de profil du patient, sélectionnez deux numérisations à comparer. Vous pouvez sélectionner les numérisations en cochant les cases à côté des commandes pertinentes ou en cochant les cases dans la zone **Chronologie** en bas de page.

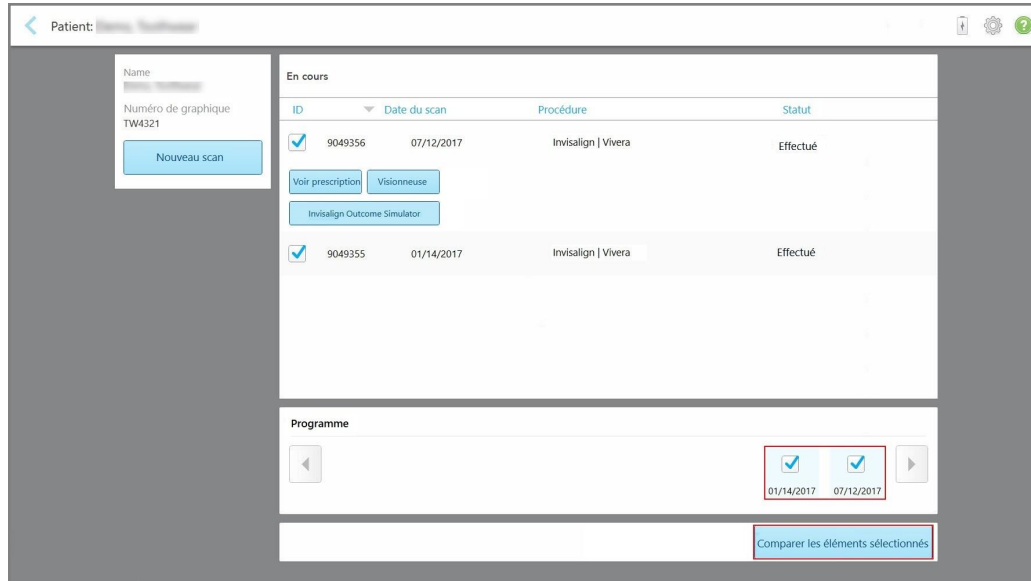

Chiffre 164: iTerо TimeLapse - sélection des numérisations à comparer

3. Appuyez sur le bouton **Comparer la sélection** pour comparer et analyser les numérisations.

La fenêtre *iTerо TimeLapse* s'affiche en mettant en évidence les zones montrant des changements entre les numérisations. La couleur est plus foncée, plus le changement entre les numérisations est important, comme indiqué dans la légende.

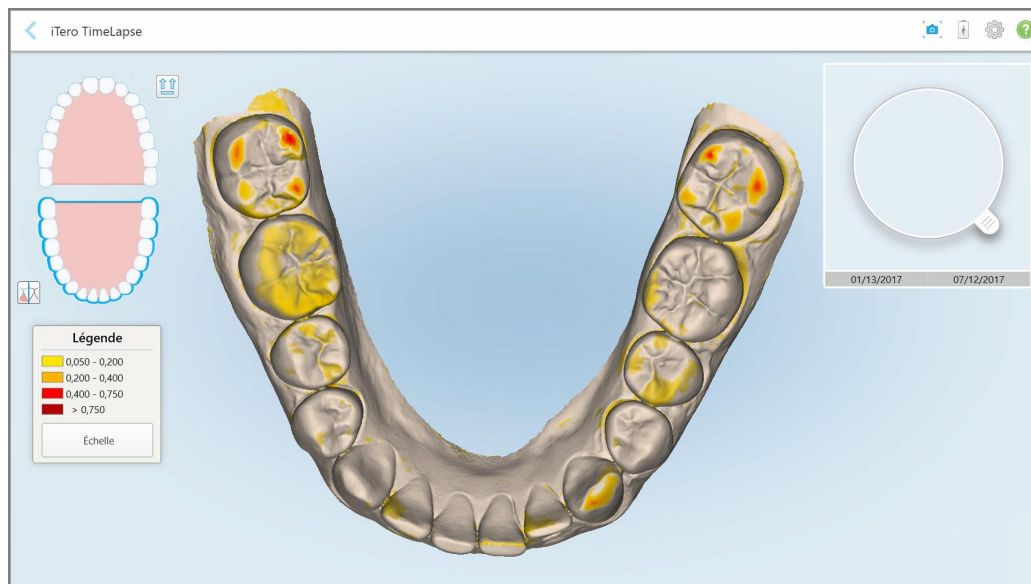

Chiffre 165: Fenêtre iTerо TimeLapse montrant les changements mis en valeur entre les numérisations

Remarque : Les modifications sont mises en valeur uniquement lorsque les numérisations sont affichées en mode monochrome.



Si nécessaire, cliquez sur  pour déplacer la numérisation vers la vue occlusale par défaut - arc inférieur avec dents antérieures en bas et arc supérieur avec dents antérieures en haut et les deux arcs dans une vue frontale comme la vue iRecord par défaut.

4. Faites glisser la loupe sur le modèle pour afficher les zones d'intérêt et les zones de traitement potentielles dans la fenêtre d'animation.

Une animation est affichée, comparant l'état des dents dans la zone d'intérêt actuelle aux dates de numérisation sélectionnées.



Chiffre 166: Zone d'intérêt de la première numérisation affichée dans la fenêtre d'animation



Chiffre 167: Zone d'intérêt de la deuxième numérisation affichée dans la fenêtre d'animation

Vous pouvez zoomer sur l'image dans la fenêtre d'animation ou appuyer sur le bouton pause  pour suspendre l'animation.

Si nécessaire, vous pouvez modifier l'échelle des modifications affichées.

- a. Sur la légende, appuyez sur **Échelle**.

La légende est développée pour afficher une liste de plages :

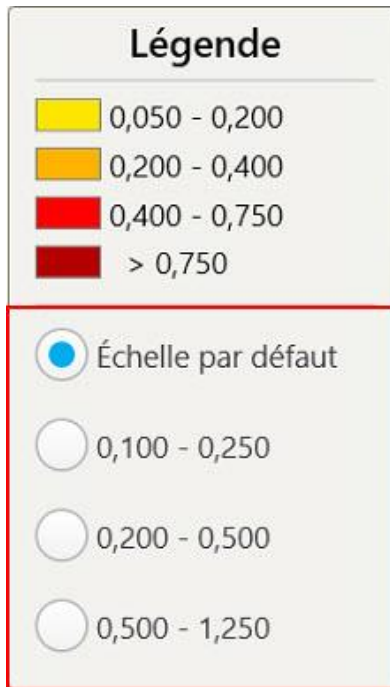

Chiffre 168: Options d'échelle iTero TimeLapse

- b. Sélectionnez l'échelle requise.

Les modifications sont affichées selon la nouvelle échelle.

5. Si nécessaire, appuyez sur l'outil Snapshot  pour faire une capture d'écran des images. Pour plus d'informations, consultez [Utilisation de l'outil Snapshot](#).
6. Appuyez sur  pour quitter la fenêtre iTero TimeLapse puis appuyez sur **Oui** pour confirmer la sortie. La page de profil du patient s'affiche.

10.2 Simulateur de résultats Invisalign Pro

Le simulateur de résultats Invisalign Pro est un logiciel avancé de communication avec les patients qui vous permet de montrer aux patients le résultat simulé de leur traitement Invisalign sur une image de leur propre visage. Cet outil fournira des informations supplémentaires au patient dans sa décision d'accepter un traitement Invisalign.

Remarques:

- Le simulateur de résultats Invisalign Pro n'est pris en charge que sur les scanners de la série iTero Element Plus.
- La simulation de résultats Invisalign Pro est disponible uniquement pour les procédures **Modèle d'étude/iRecord** et les types de procédures **Invisalign Aligners** et est automatiquement déclenchée lors de l'envoi de la numérisation.
- Le simulateur de résultats Invisalign Pro nécessite d'associer votre compte Invisalign Doctor Site avec votre compte iTero. Pour plus d'informations, contactez le support client iTero.



Une fois la simulation terminée, vous pouvez appuyer sur  Visualiseur **ou le bouton Simulateur de résultats Invisalign Pro** dans la page *Commandes* comme décrit dans [Travailler avec les commandes](#).

Pour plus d'informations sur l'utilisation du simulateur de résultats Invisalign Pro, reportez-vous à la documentation Simulateur de résultats Invisalign Outcome Pro.

10.3 Simulateur de résultats Invisalign

Invisalign Outcome Simulator est un outil logiciel qui vous permet de montrer aux patients le résultat simulé de leur traitement Invisalign.

Vous pouvez ajuster en temps réel le résultat simulé tout en affichant le patient. Cet outil fournira des informations supplémentaires au patient dans sa décision d'accepter un traitement.

Pour ouvrir l'outil Invisalign Outcome Simulator, après avoir envoyé l'analyse, appuyez sur **Invisalign Outcome Simulator** dans la page *Commandes*, comme décrit dans [Travailler avec les commandes](#), ou dans la page de profil du patient, comme décrit dans [Voir les détails du patient](#).

Pour plus d'informations sur l'outil Invisalign Outcome Simulator, reportez-vous au *Guide de l'utilisateur d'Invisalign Outcome Simulator* <https://guides.itero.com>.

10.4 Évaluation de progrès Invisalign

L'outil d'évaluation de progrès inclut un rapport sous forme de tableau à code couleur des mouvements des dents destiné à aider l'utilisateur à prendre les décisions de traitement afin de suivre les progrès du patient dans son plan de traitement ClinCheck.

Pour ouvrir l'outil Évaluation des progrès Invisalign, après avoir envoyé la numérisation, appuyez sur **Évaluation des progrès Invisalign** dans la page *Commandes* comme décrit dans [Travailler avec les commandes](#).

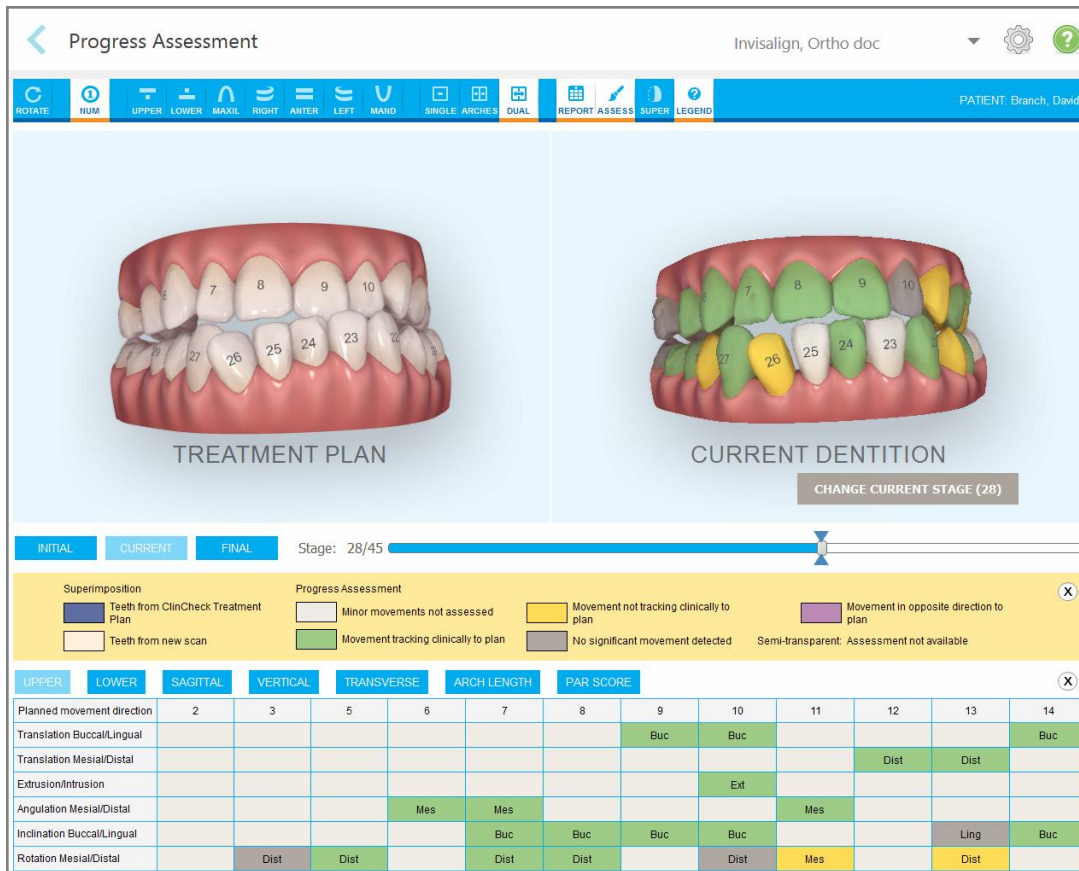

Chiffre 169: Fenêtre Evaluation de progrès

Pour plus d'informations sur l'outil d'évaluation des progrès Invisalign, reportez-vous à la section **Évaluation des progrès** dans le *Guide Utilisateur Simulateur de résultats Invisalign* <https://guides.itero.com>.

10.5 Système Invisalign Go

Invisalign Go est un produit d'alignement par étape qui vous permet d'évaluer et de traiter vos patients en quelques clics et en vous guidant à chaque étape du processus.

Pour plus d'informations sur le système Invisalign Go, veuillez vous référer à la documentation Invisalign.

10.6 Outils de modification

Une fois le modèle numérisé, vous pouvez le modifier à l'aide des outils suivants :

- Outil Supprimer le segment, décrit dans [Supprimer un segment](#)
- Outil Supprimer la sélection, décrit dans [Supprimer la sélection](#)
- Outil de remplissage, décrit dans [Remplir l'anatomie manquante](#)
- Désactiver l'outil de nettoyage automatique, décrit dans [Désactivation du nettoyage automatique](#)

En appuyant sur l'écran, vous pouvez accéder aux outils de modification.

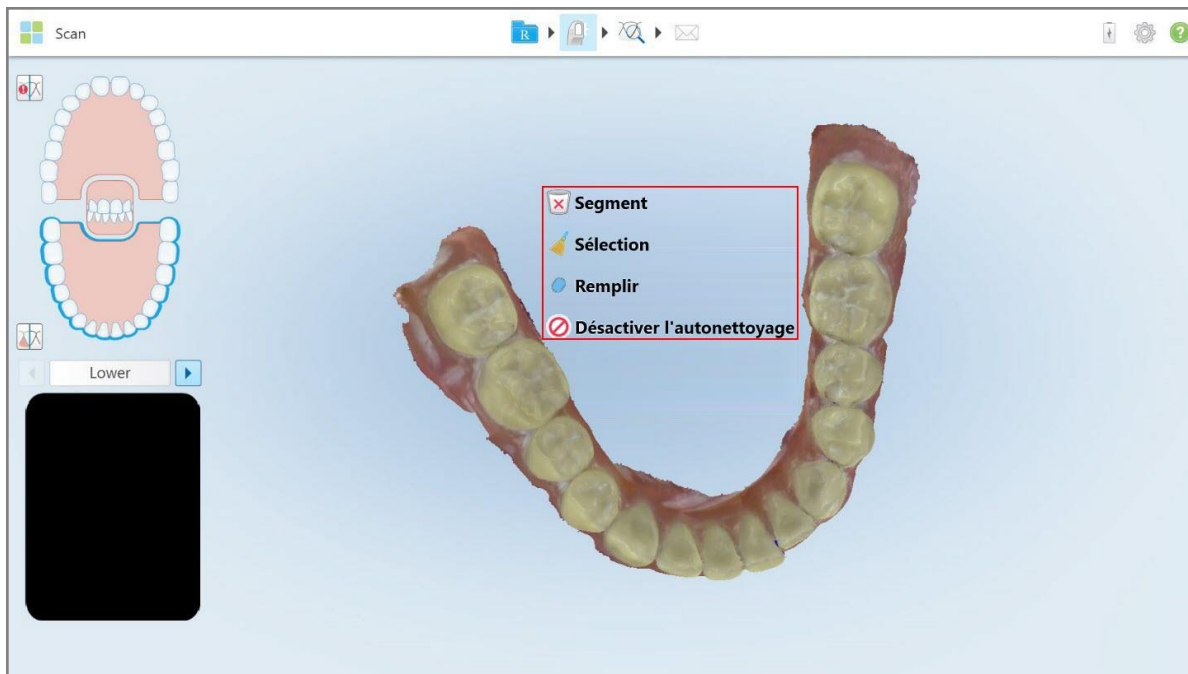

Chiffre 170: Outils de modification

10.6.1 Supprimer un segment

L'outil Supprimer le segment vous permet de supprimer l'intégralité du segment numérisé.

Pour supprimer le segment :

1. Appuyez sur l'écran pour afficher les outils de modification.

- Appuyez sur l'outil **Supprimer le segment** .

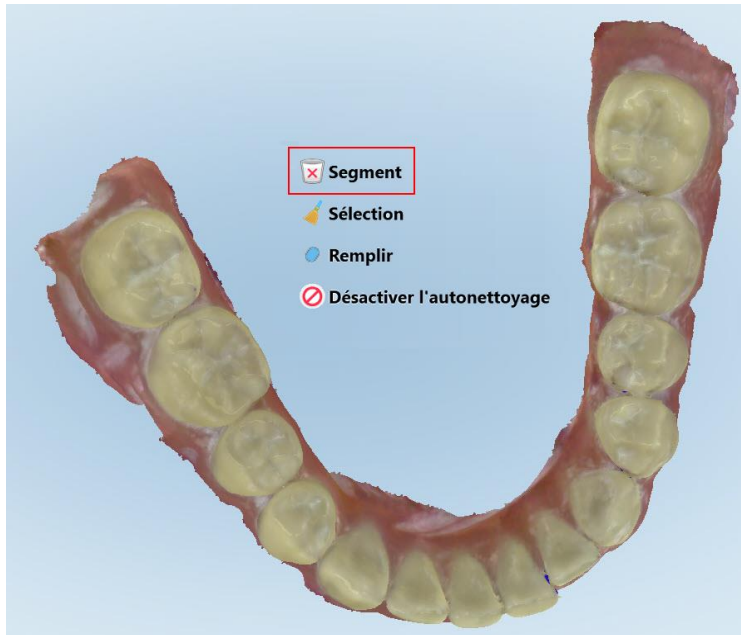

Chiffre 171: OutilSegment

Un message de confirmation est affiché.

- Appuyez sur **OK** pour confirmer la suppression.
La totalité du segment numérisé est supprimée.

10.6.2 Supprimer la sélection

L'outil Supprimer la sélection  vous permet de supprimer une section de l'analyse afin de pouvoir la numériser à nouveau.

Pour supprimer une sélection :

1. Appuyez sur l'écran pour afficher les outils de modification.
2. Appuyez sur l'outil **Supprimer la sélection** .

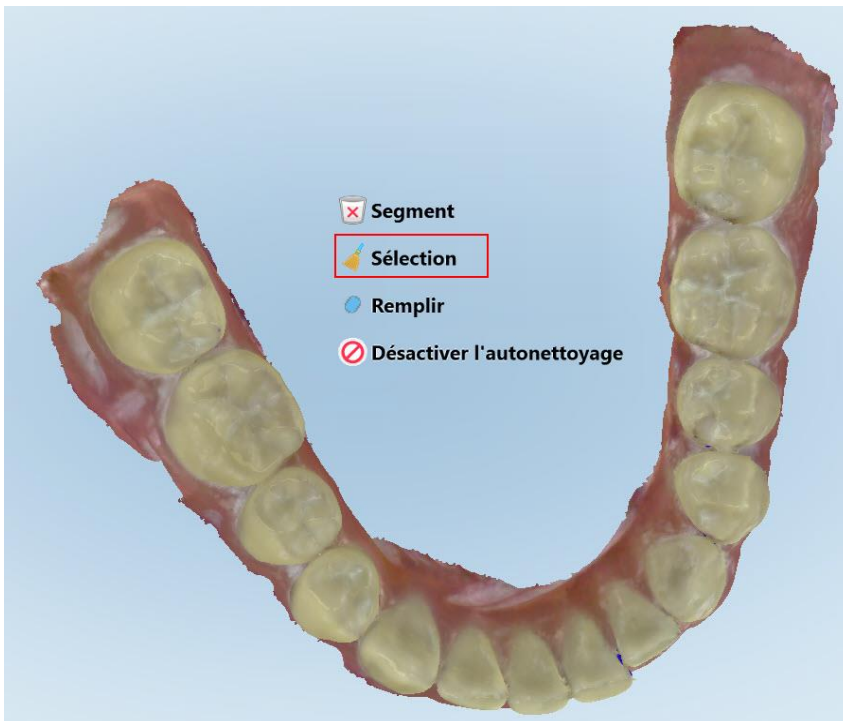

Chiffre 172: Outil Supprimer la sélection

L'outil de Suppression de la Sélection se développe et le modèle est affiché en monochrome.

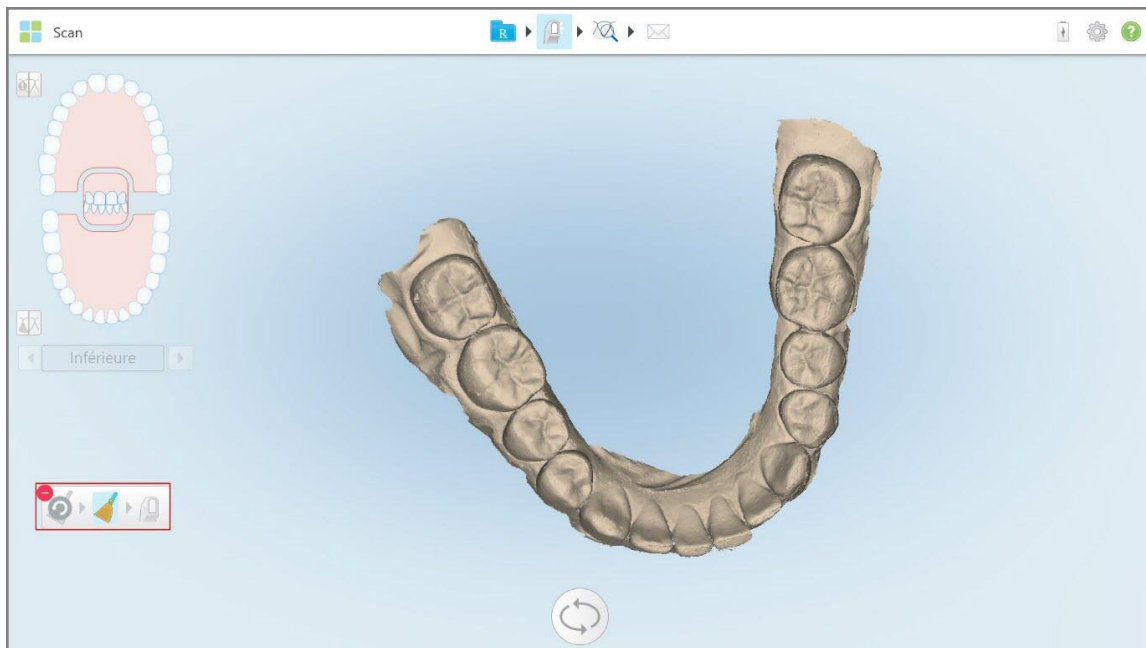



Chiffre 173: Outil Supprimer la sélection développé

3. Touchez la zone de l'anatomie que vous souhaitez supprimer.

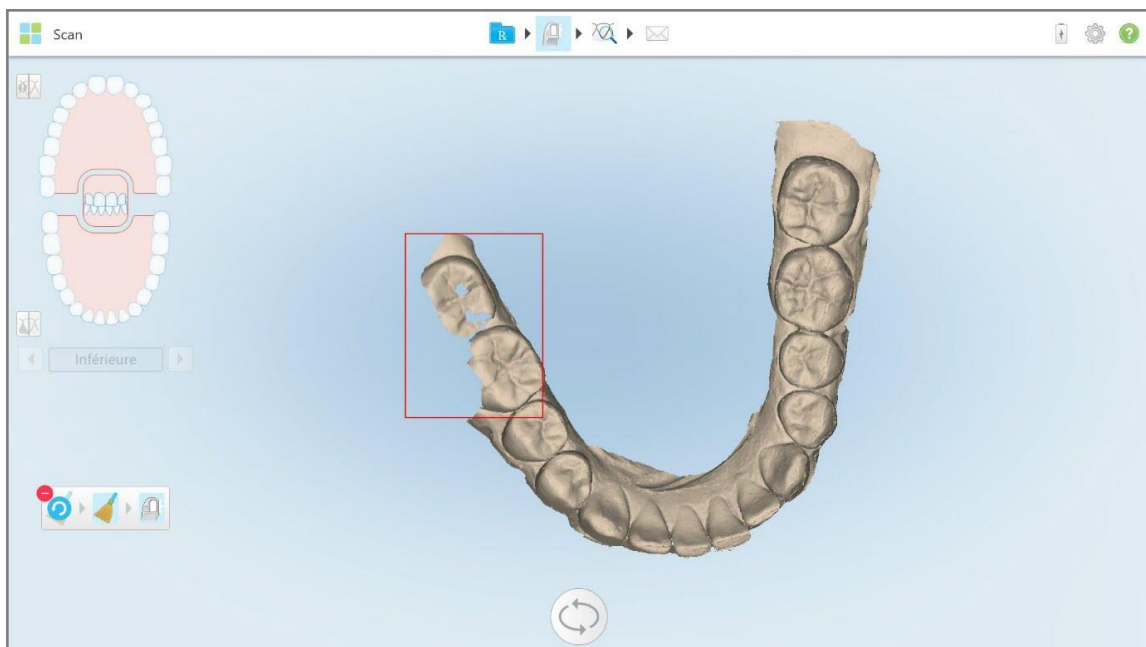
La sélection est supprimée.



Chiffre 174: La zone de l'anatomie sélectionnée est supprimée

4. Si nécessaire, appuyez sur  pour annuler vos modifications.
5. Appuyez sur  pour numériser à nouveau l'anatomie supprimée.

10.6.3 Remplir l'anatomie manquante

Il arrive parfois que des zones d'anatomie manquantes ne soient pas remplies même après avoir essayé de numériser la zone plusieurs fois. Ces zones peuvent être causées par l'interférence de l'anatomie (lèvres, joues et langue) ou par de l'humidité présente dans le segment numérisé.

L'outil de remplissage  surligne ces zones, puis numérise uniquement les zones surlignées, afin d'éviter une numérisation excessive.

Pour utiliser l'outil de remplissage :

1. Appuyez sur l'écran pour afficher les outils de modification.
2. Appuyez sur l'outil **de remplissage** .

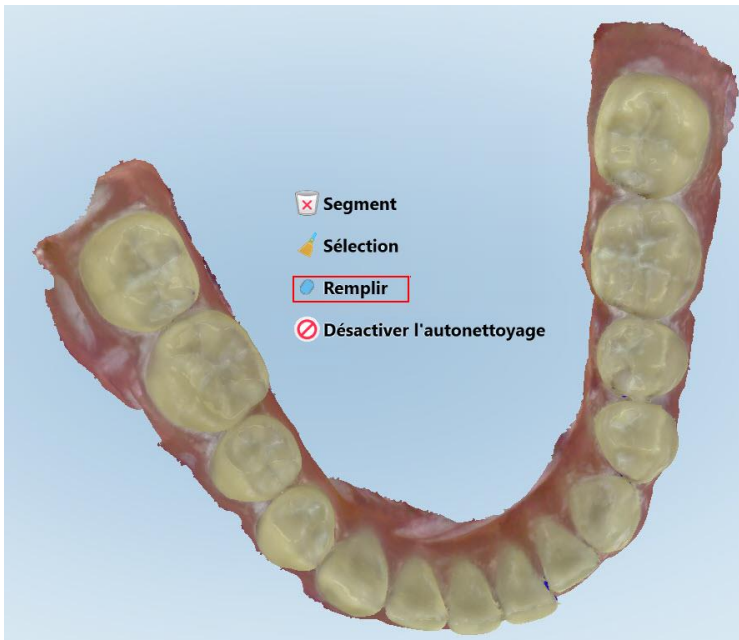

Chiffre 175: Outil de remplissage

Les zones à numériser sont surlignées en rouge.

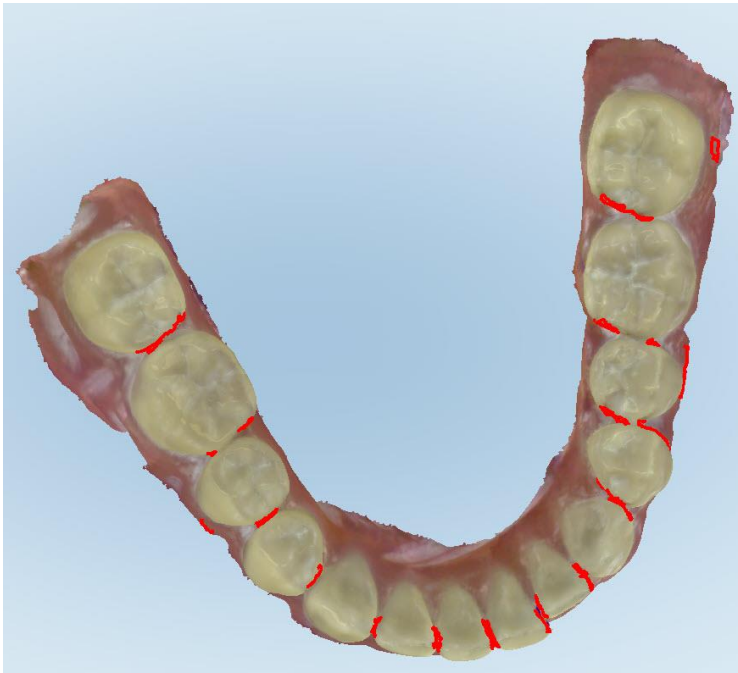

Chiffre 176: Les zones à numériser sont surlignées en rouge - outil de remplissage

3. Numérisez à nouveau le patient.

Afin d'éviter la numérisation excessive, seules les zones surlignées sont numérisées, et les vides sont remplis.

10.6.4 Désactivation du nettoyage automatique

Par défaut, le tissu en excès est retiré des bords du modèle 3D pendant la numérisation. Si nécessaire, vous pouvez désactiver cette fonctionnalité pour la numérisation en cours.

Remarques:

- Cet outil n'est pas adapté pour les gencives édentées.
- La désactivation du nettoyage automatique n'est pertinente que pour l'analyse en cours. Le matériel excédentaire sera supprimé par défaut lors de la prochaine numérisation.

Pour désactiver le nettoyage automatique:

1. Appuyez sur l'écran pour afficher les outils de modification.

2. Appuyez sur l'outil **Désactiver le nettoyage automatique** .

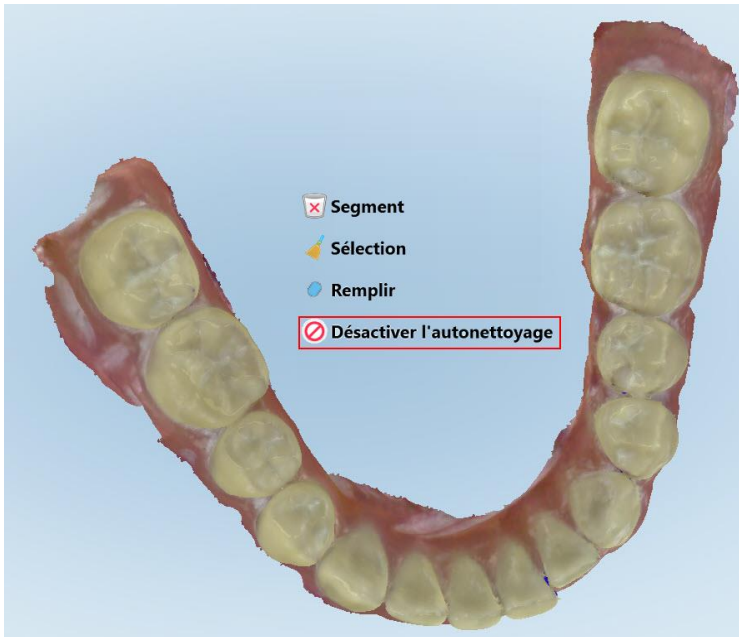

Chiffre 177: Outil de nettoyage automatique

La numérisation est affichée avec l'excès de matériau affiché.



Chiffre 178: Numérisation affichée avec le matériel en excès visible

3. Pour renvoyer l'excédent de tissu, appuyez sur l'écran pour afficher les options de modification, puis appuyez sur **Activer le nettoyage automatique**.

10.7 Travailler avec l'outil Gomme



L'outil Gomme vous permet d'effacer une zone sélectionnée du modèle numérisé, puis de numériser à nouveau uniquement cette zone-là.

Par exemple :

- Vous pouvez éliminer l'humidité et les éléments, tels que le sang ou la salive, qui recouvrent la marge.
- Si la dent préparée présente des zones rouges dans la légende Dégagement occlusal, vous pouvez réduire la dent préparée, effacer la zone du modèle, puis la numériser à nouveau, comme décrit ci-dessous.

Pour effacer une partie de la numérisation :

1. Dans la fenêtre *Visualisation*, assurez-vous que vous êtes sur la section appropriée à effacer, puis appuyez



sur l'outil Gomme.

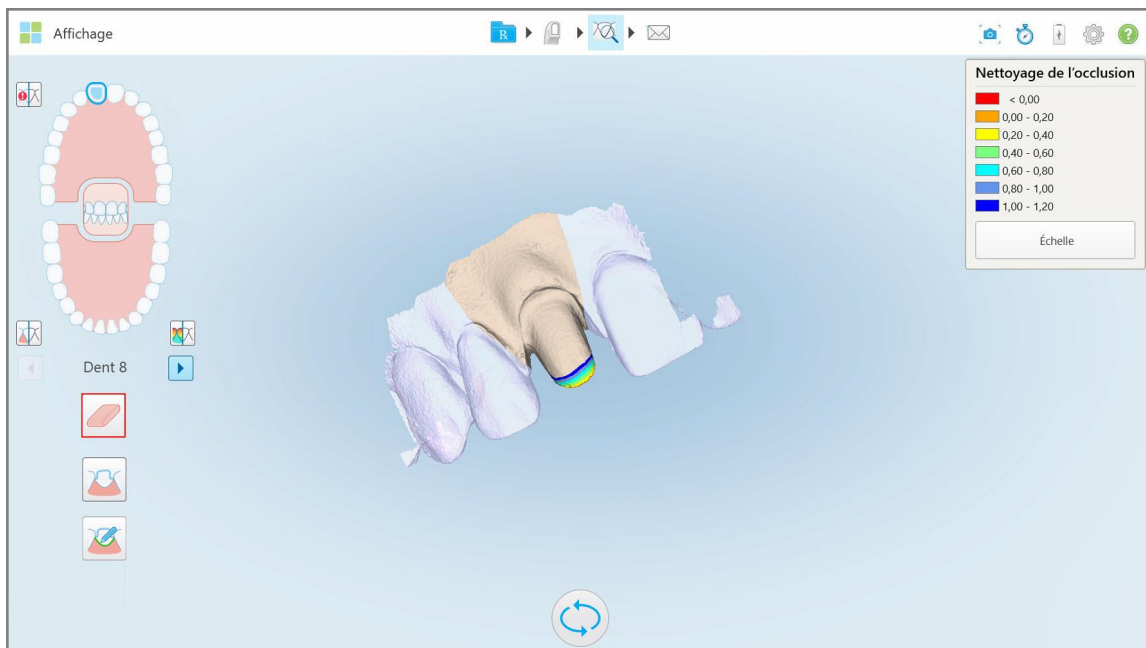

Chiffre 179: Outil Gomme

L'outil Gomme se développe pour afficher les options suivantes :



Chiffre 180: Options de l'outil Gomme

2. Avec votre doigt, marquez la zone à modifier.

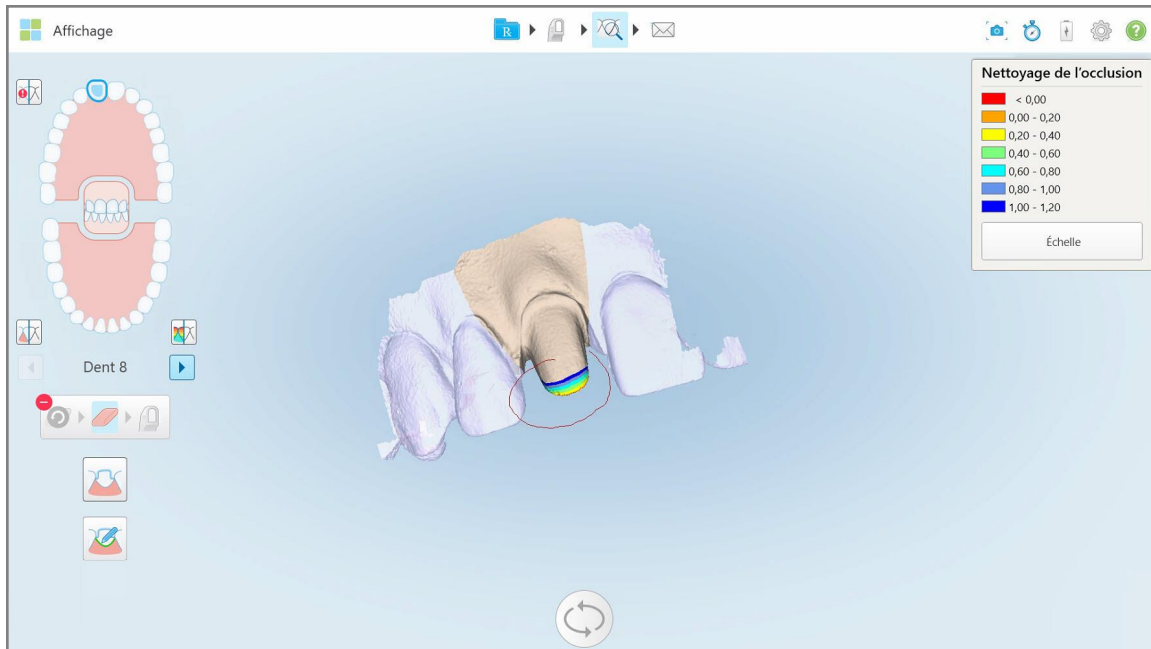

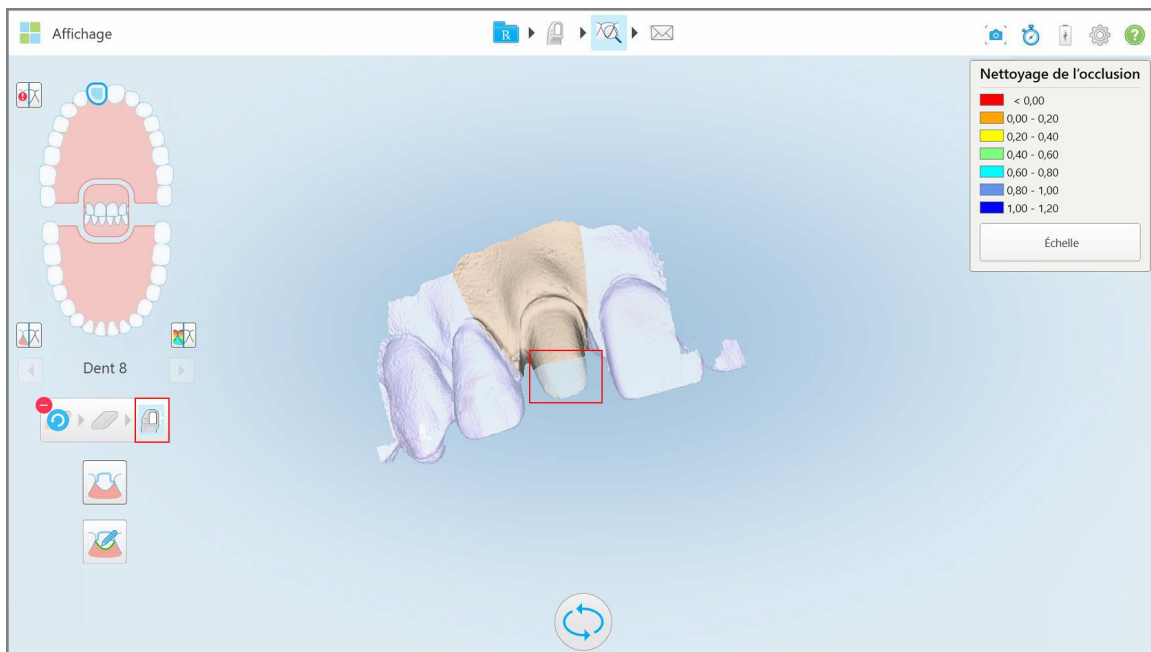

Chiffre 181: Marquez la zone à modifier

Dès que vous soulevez votre doigt, la zone sélectionnée est supprimée et l'outil de numérisation  est activé.



Chiffre 182: Zone sélectionnée supprimée et outil de numérisation activé

- Si nécessaire, appuyez sur  pour annuler la suppression.
- Après avoir ajusté le dégagement sur la dent du patient, appuyez sur  pour revenir en mode Numérisation et numérisez à nouveau la zone supprimée, qui est marquée en rouge.

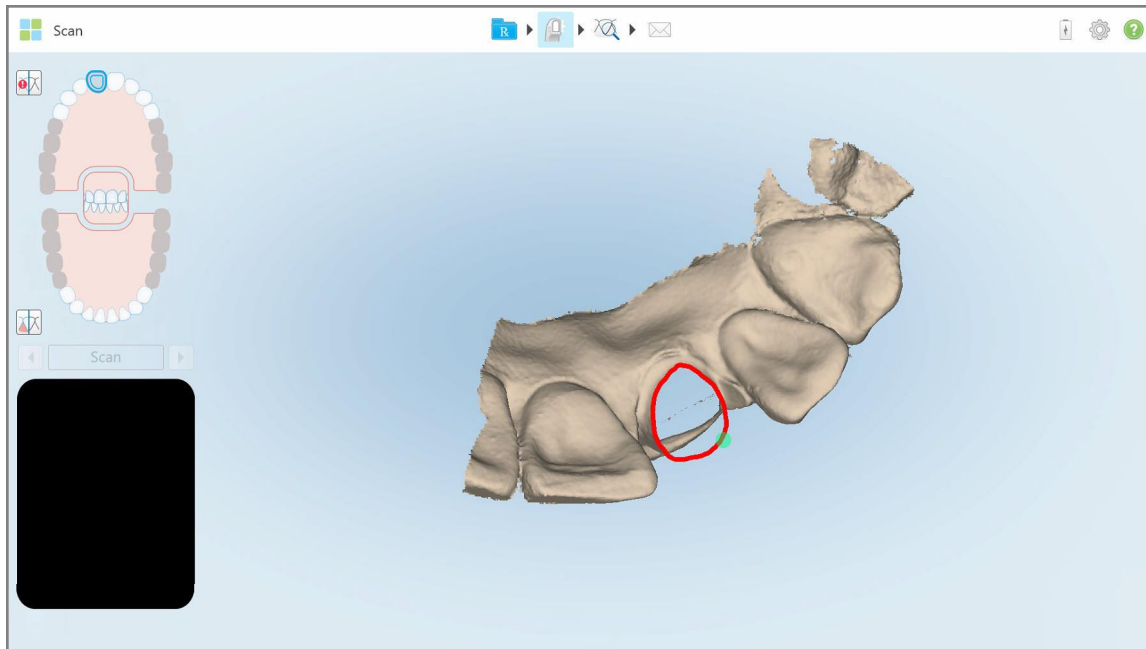

Chiffre 183: Zone supprimée marquée en rouge

- Appuyez sur l'outil Dégagement occlusal  pour confirmer que la dent préparée a été suffisamment réduite.

10.8 Travailler avec l'outil Dégagement

L'outil Dégagement occlusal  vous permet de visualiser le contact et la distance entre les dents opposées, par exemple pour vous assurer que la dent préparée a une réduction suffisante pour le matériau choisi dans le Rx.

L'outil Dégagement est accessible en mode Affichage et à partir du Visualiseur.

Remarque : L'outil Dégagement ne s'affiche que lorsque vous avez numérisé les mâchoires supérieure et inférieure, ainsi que la morsure.

Pour afficher le dégagement en mode Affichage :

1. Dans la fenêtre *Afficher*, appuyez sur l'outil Dégagement .

Le dégagement occlusal entre les dents opposées est affiché.

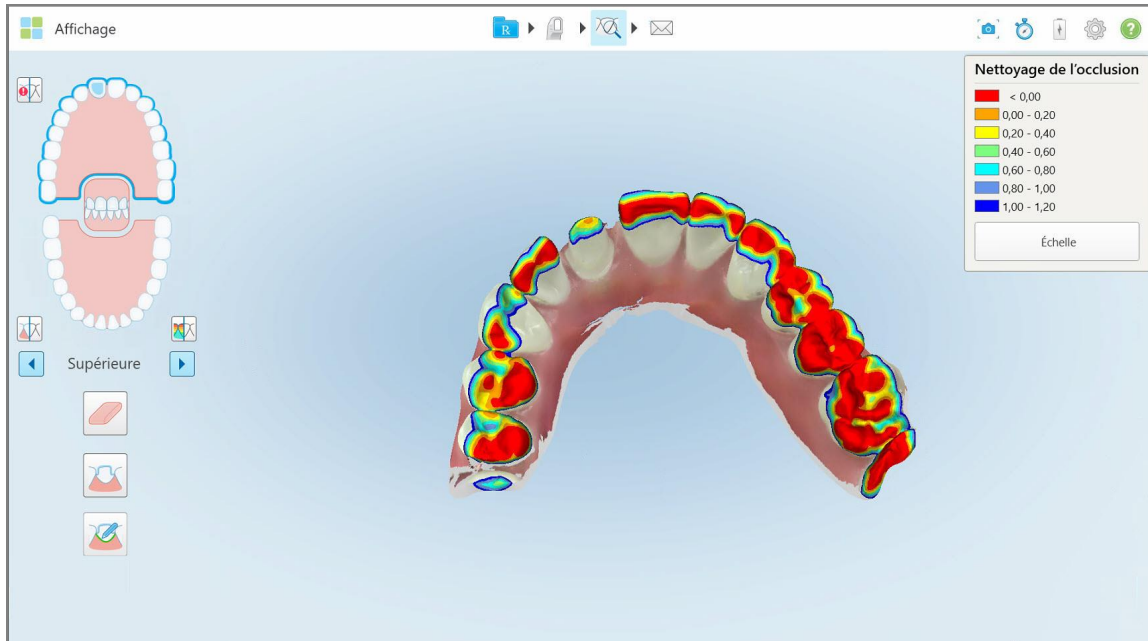

Chiffre 184: Dégagement occlusal entre les dents opposées

2. Si nécessaire, réduisez la dent préparée et numérisez à nouveau la zone, comme décrit dans [Travailler avec l'outil Gomme](#).
3. Si nécessaire, vous pouvez modifier les valeurs occlusales affichées sur les dents opposées.

- a. Sur la légende, appuyez sur **Échelle**.

La légende est agrandie pour afficher une liste d'options de plage.

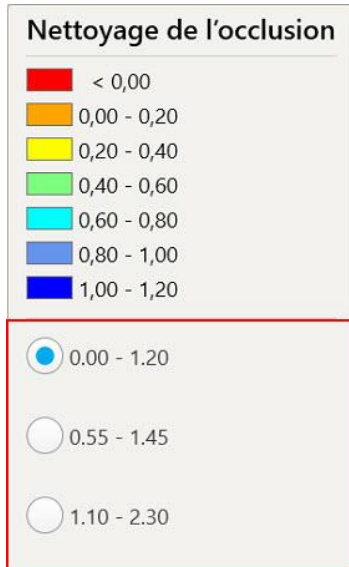

Chiffre 185: Options de plage de dégagement occlusal

- b. Sélectionnez l'échelle requise.
c. Le dégagement occlusal est affiché en fonction de la nouvelle échelle.

4. Si nécessaire, appuyez sur  pour prendre une capture d'écran du dégagement occlusal. Pour plus d'informations sur les captures d'écran et l'ajout d'annotations, consultez [Utilisation de l'outil Snapshot](#).

Pour afficher le dégagement occlusal à partir du Visualiseur :

1. Ouvrez la commande passée d'un patient spécifique sur la page *Commandes* ou, à partir de la page de profil d'un patient spécifique, appuyez sur **Visionneuse** pour afficher la Visionneuse.

2. Dans le Visualiseur, appuyez sur .
3. Sélectionnez l'arc pour lequel vous voulez afficher le dégagement occlusal.

Le dégagement entre les dents opposées est affiché, ainsi qu'une légende affichant l'échelle.

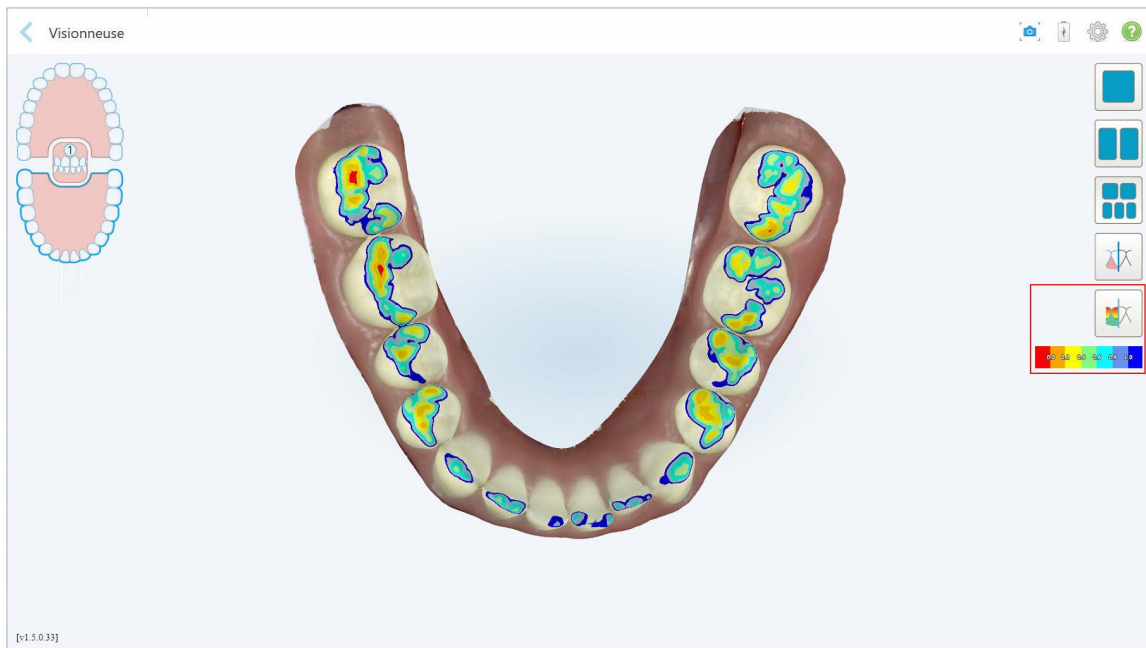

Chiffre 186: Outil de dégagement occlusal et légende affichée dans le Visualiseur

4. Si nécessaire, appuyez sur  pour prendre une capture d'écran du dégagement occlusal. Pour plus d'informations sur les captures d'écran et l'ajout d'annotations, consultez [Utilisation de l'outil Snapshot.](#)

10.9 Utilisation de l'outil Rognage de bords

L'outil  **Rognage de bords** vous permet de rogner l'excès de tissus mous tels que les artefacts sur les joues ou les lèvres lors de la numérisation. Cet outil n'est disponible que pour les procédures orthodontiques.

Pour rogner le surplus de matériel :

1. Dans la fenêtre *Visualisation* appuyez sur l'outil  Rognage de bords.

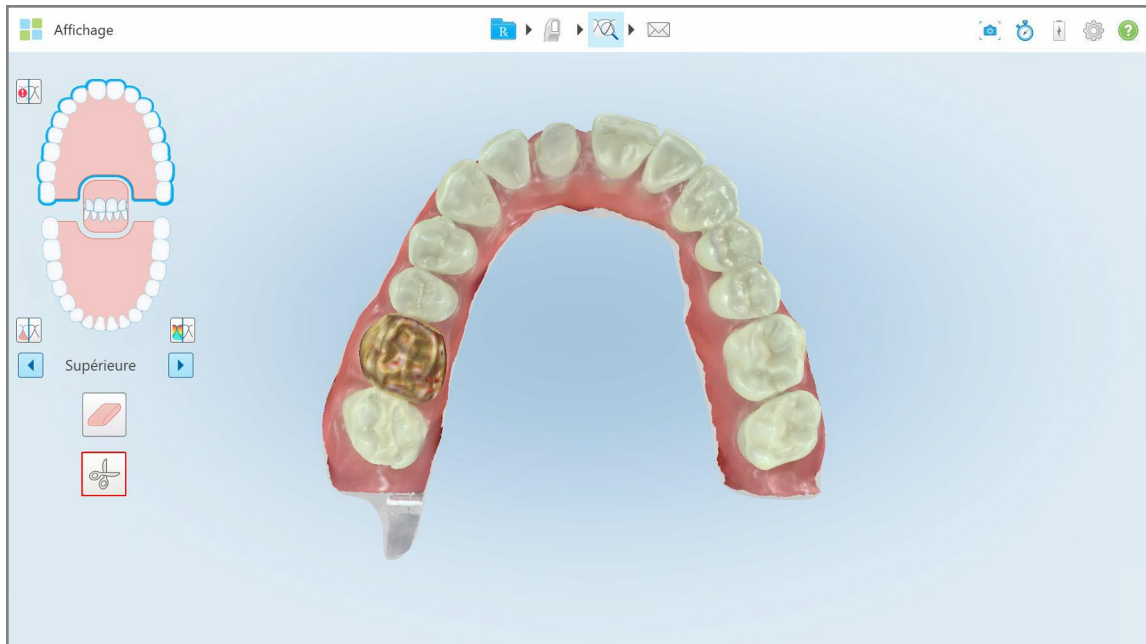

Chiffre 187: Outil Rognage de bords

L'outil Rognage de bords s'agrandit pour afficher les options suivantes :



Chiffre 188: Rognage de bords options de l'outil

2. Avec votre doigt, marquez la zone que vous souhaitez rogner.

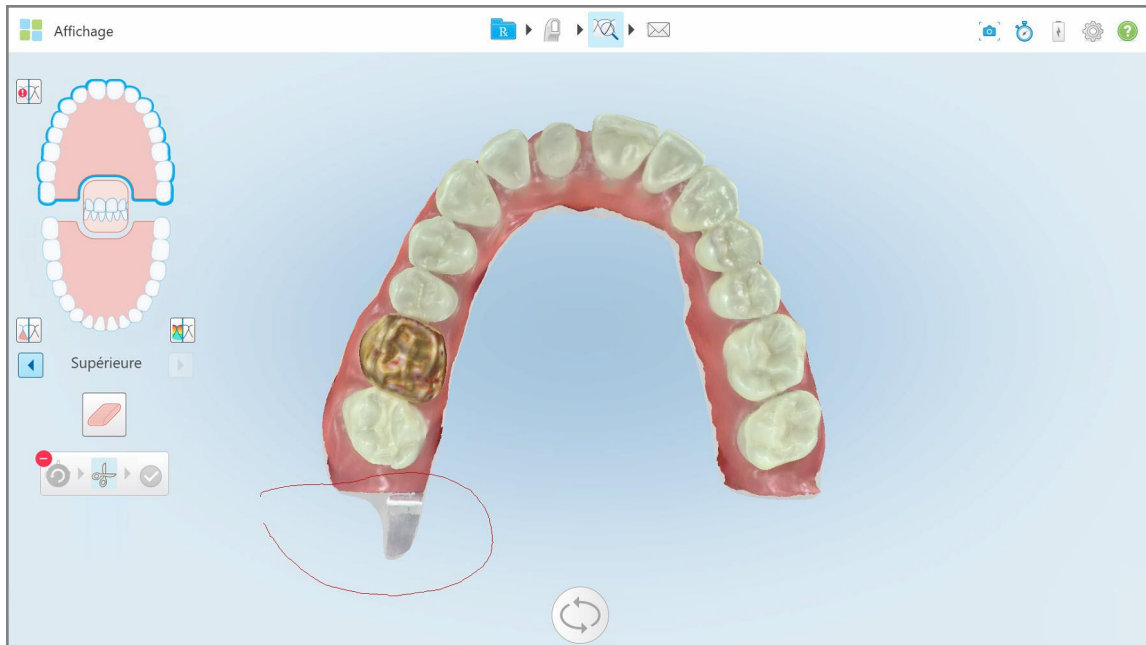

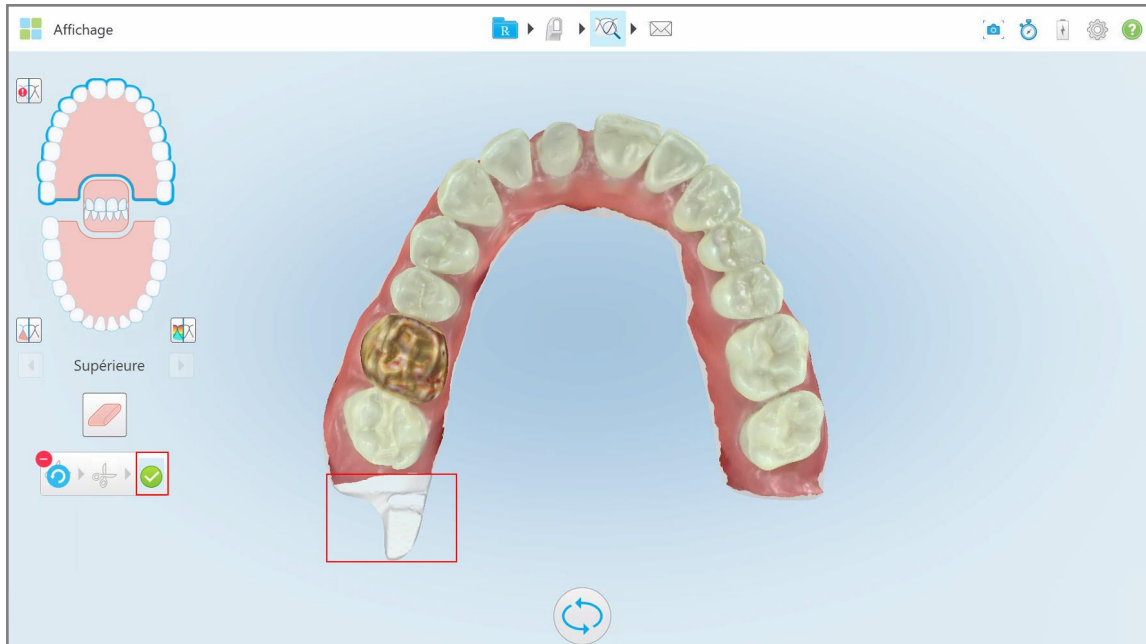

Chiffre 189: Marquez la zone à rogner

La zone à rogner est surlignée et l'icône de confirmation est activée.



Chiffre 190: La zone sélectionnée est surlignée et l'icône de confirmation est activée

3. Si nécessaire, vous pouvez appuyer sur  pour annuler le rognage.
4. Appuyez sur  pour confirmer le rognage.

La zone sélectionnée est supprimée.

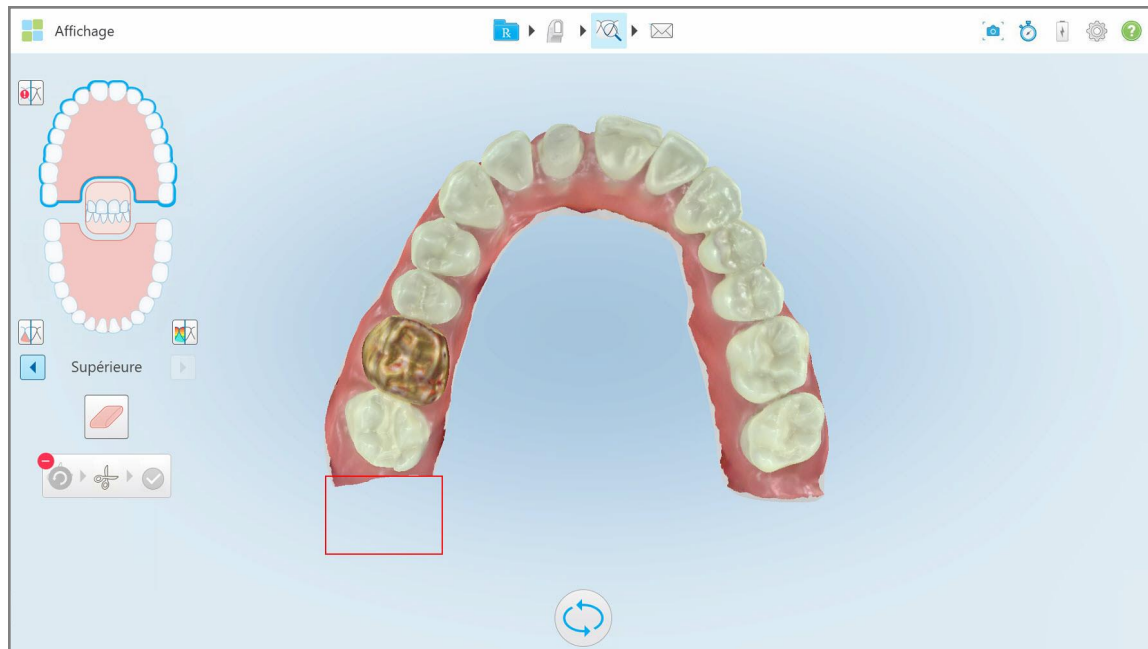

Chiffre 191: La zone sélectionnée a été supprimée

10.10 Travailler avec l'outil de séparation des matrices

La séparation de matrice est créée automatiquement, en fonction de la position du repère vert, qui doit être situé au centre de la dent préparée après la numérisation.



Si nécessaire, la zone de séparation des matrices peut être modifiée ou créée manuellement.

Pour afficher la séparation des matrices:

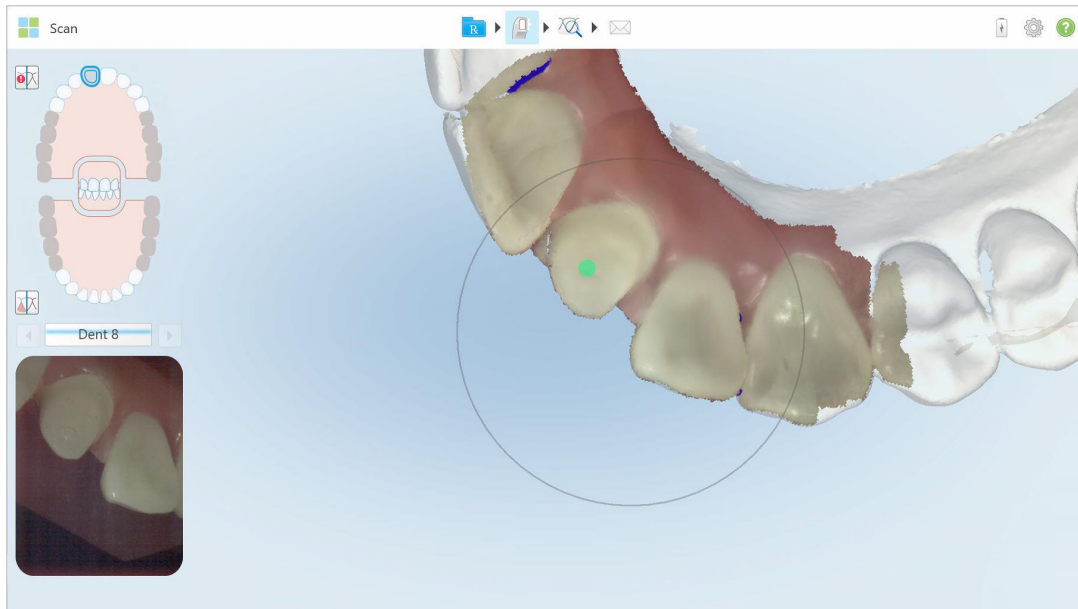
1. Après avoir numérisé la dent préparée, assurez-vous que le repère vert soit centré sur la dent préparée. Déplacez-le manuellement, si nécessaire.



Chiffre 192: Pointe verte centrée sur la dent préparée

2. Appuyez sur  dans la barre d'outils pour passer en mode **Affichage**.
3. Dans la fenêtre *Afficher*, appuyez sur l'outil de séparation de matrice .
La séparation des matrices est affichée en haute résolution.

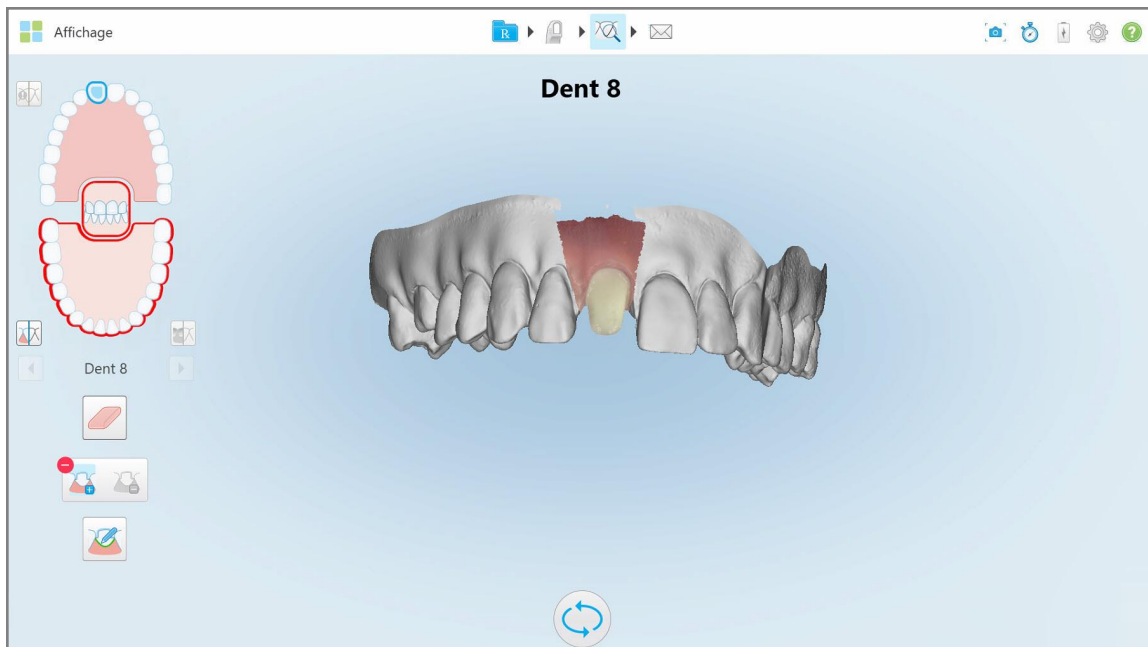

Chiffre 193: La séparation des matrices est affichée en haute résolution

Pour créer manuellement la séparation des matrices :

1. Dans la fenêtre *Afficher*, appuyez sur l'outil de séparation de matrice .

L'outil se développe pour afficher les options suivantes :



Chiffre 194: Options de l'outil de séparation des matrices

2. Appuyez sur  et marquez le segment entier avec votre doigt.

La numérisation est affichée en basse résolution.

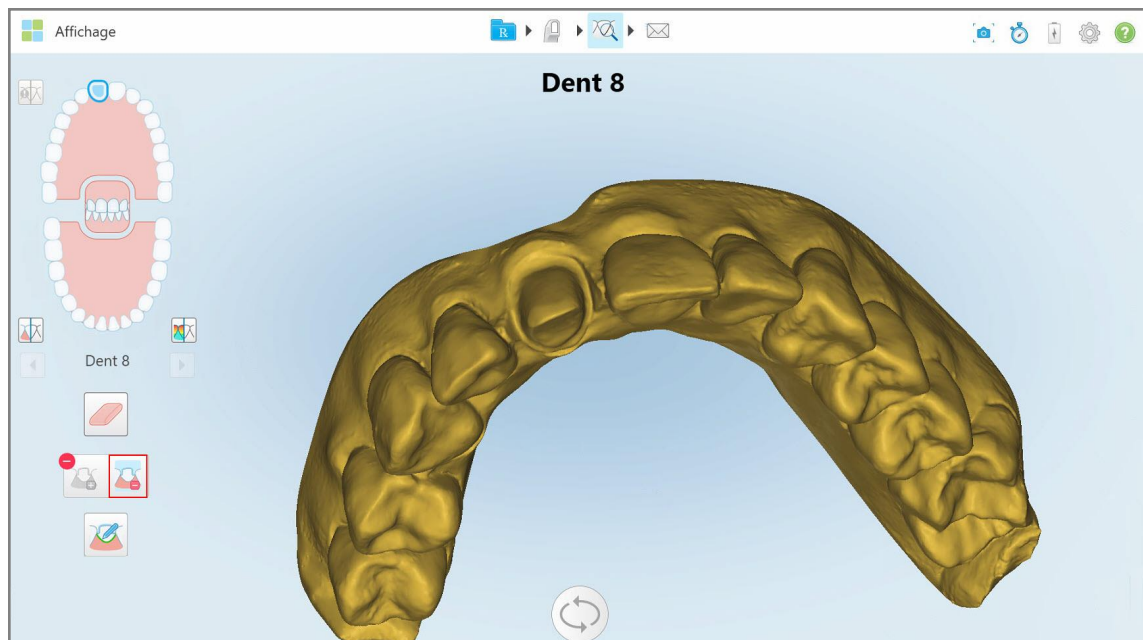

Chiffre 195: La numérisation est affichée en basse résolution

- Appuyez sur  pour marquer la dent préparée en haute résolution.

Le modèle est affiché comme suit :

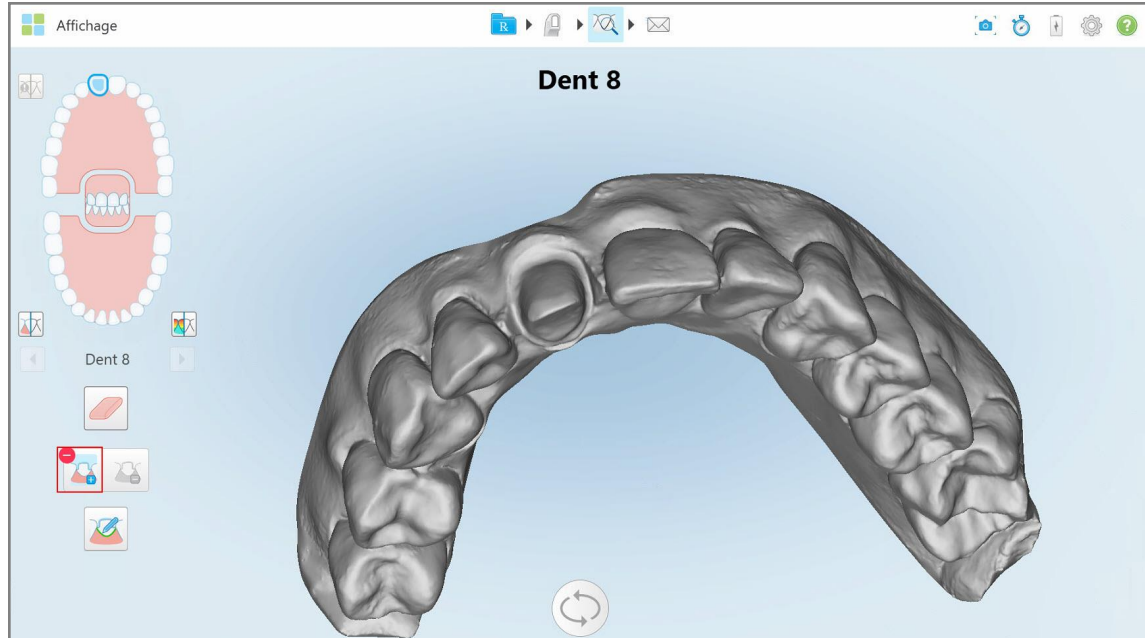

Chiffre 196: Avant de choisir la séparation de matrice

- Dessinez la zone pour la séparation des matrices.

La zone sélectionnée est affichée en haute résolution.

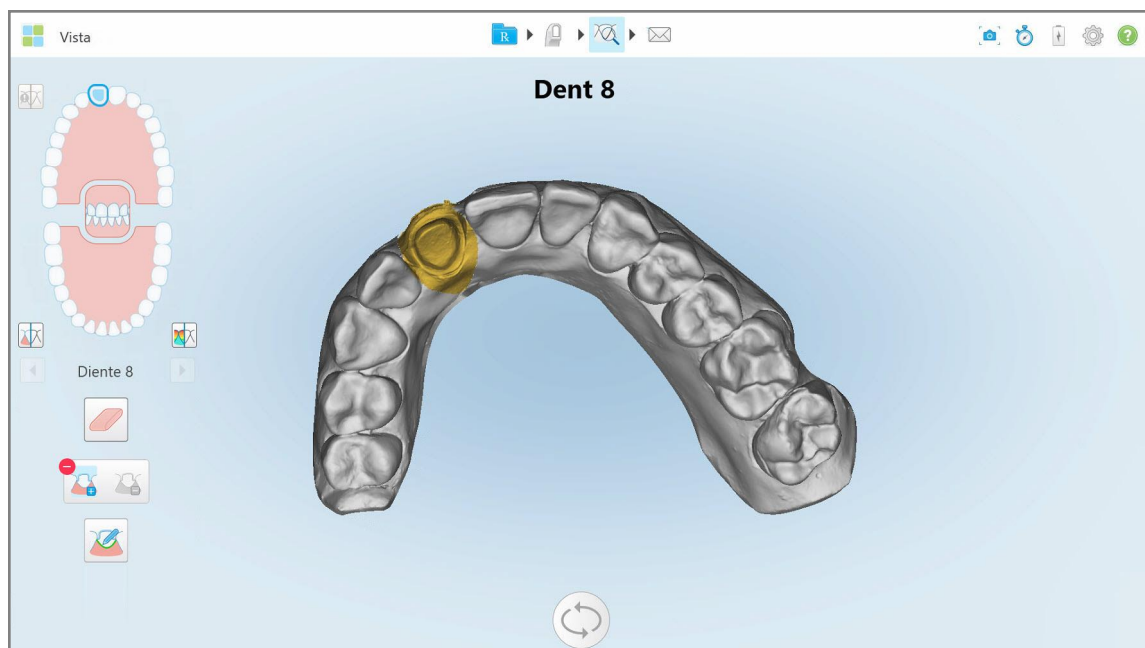

Chiffre 197: La dent préparée est affichée en haute résolution

10.11 Utilisation de l'outil Ligne de marge



L'outil Ligne de marge détecte et marque automatiquement la ligne de marge sur les types de cas de restauration nécessitant des couronnes. Si nécessaire, elle peut être marquée manuellement pour d'autres indications. Une fois la ligne de marge créée, vous pouvez la modifier ou la recréer si elle a été supprimée.

10.11.1 Définition automatique de la ligne de marge

L'outil Ligne de marge détecte et marque automatiquement la ligne de marge sur les types de cas de restauration nécessitant des couronnes.

Remarque : la ligne de marge peut ne pas être créée automatiquement si :

- La dent préparée n'a pas été scannée correctement.
- La mauvaise séparation de matrice a été utilisée - le point vert n'était pas centré sur la dent préparée lors de la numérisation - donc une partie de la numérisation ne se trouve pas dans la zone de séparation de matrice.

Si la ligne de marge ne peut pas être créée automatiquement, vous recevrez un message vous en informant et vous pourrez définir manuellement la ligne de marge, comme décrit dans [Définition manuelle de la ligne de marge](#).

Pour définir automatiquement la ligne de marge :

1. Dans la fenêtre *Afficher*, appuyez sur la dent préparée dans les commandes de navigation.

L'affichage du modèle 3D passe à la vue occlusale et effectue un zoom avant sur la dent préparée.

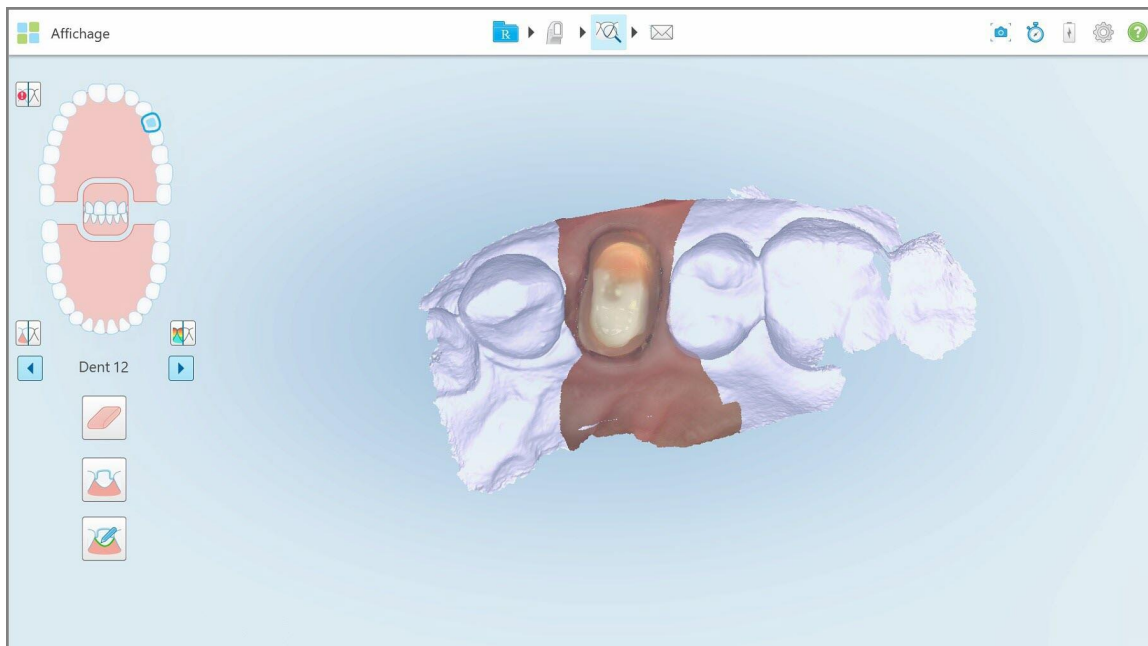

Chiffre 198: L'affichage du modèle passe à la vue occlusale et effectue un zoom avant sur la dent préparée

- Appuyez sur l'outil Ligne de marge .

L'outil Ligne de marge se développe pour afficher les options suivantes :



Chiffre 199: Options de l'outil Ligne de marge

Un message s'affiche vous demandant d'attendre pendant que la ligne de marge automatique basée sur l'IA est détectée. Après quelques secondes, la ligne de marge est automatiquement marquée sur la dent préparée. Les dents adjacentes à la dent préparée semblent transparentes, ce qui vous permet de voir les bords de la ligne de marge.

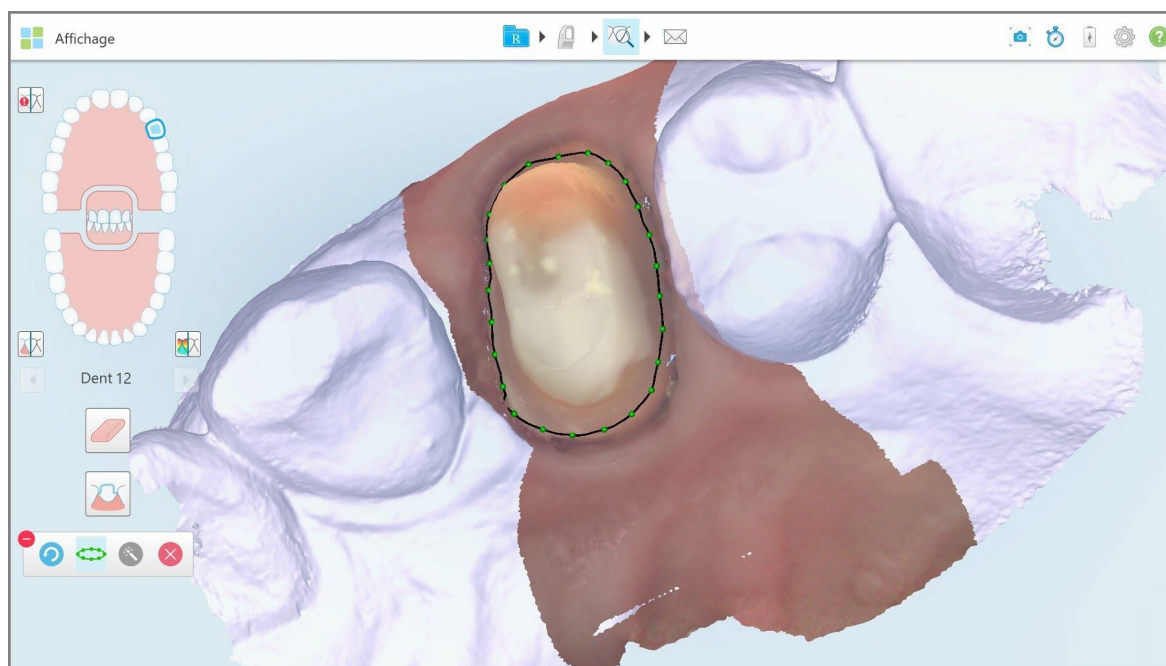

Chiffre 200: La ligne de marge est marquée sur la dent préparée

- Ajustez la ligne de marge si nécessaire, en faisant glisser l'un des points de contrôle verts.

- Si nécessaire, cliquez sur  pour annuler la dernière action. Vous pouvez cliquer sur le bouton pour annuler les 50 dernières actions.

- Si nécessaire, cliquez sur  pour supprimer la ligne de marge.

- Si nécessaire, cliquez sur  pour afficher de nouveau la ligne de marge supprimée.

10.11.2 Définition manuelle de la ligne de marge

Si la ligne de marge ne peut pas être définie automatiquement, vous pouvez la définir manuellement.

Pour définir manuellement la ligne de marge :

1. Dans la fenêtre *Afficher*, appuyez sur la dent préparée dans les commandes de navigation.
L'affichage du modèle 3D passe à la vue occlusale et effectue un zoom avant sur la dent préparée.



2. Appuyez sur l'outil Ligne de marge.

L'outil Ligne de marge se développe pour afficher les options suivantes :



Chiffre 201: Options de l'outil Ligne de marge

3. Tapez sur  puis tapez autour de la dent préparée pour tracer une ligne point par point d'au moins 6 à 8 points.

Remarque : assurez-vous de fermer la ligne de marge. Si vous ne remplissez pas la ligne de marge et essayez d'envoyer la numérisation, vous recevrez une notification indiquant que la ligne de marge partielle sera supprimée. Vous pouvez revenir en arrière et compléter la ligne de marge.

10.12 Utilisation de l'outil Snapshot

L'outil Snapshot vous permet de faire des captures d'écran du modèle numérisé. Ces images font partie du pack d'export du patient et peuvent être téléchargées ultérieurement à partir de MyiTero. De plus, ces captures d'écran peuvent être ajoutées au rapport d'analyse iTero, qui est créé dans MyiTero.

Une fois l'image capturée, vous pouvez ajouter des annotations, si nécessaire.

Par défaut, chaque fois que vous appuyez sur l'outil Snapshot, les images suivantes sont capturées et enregistrées dans un dossier séparé, dont le nom comprend l'identifiant de commande et les date et heure des captures d'écran:

- Fenêtre Affichage complet
- Image 3D
- Image 2D de viseur couleur (si la loupe a été glissée sur l'image 3D)

Chaque ensemble de captures d'écran est enregistré dans un dossier séparé et dans un dossier portant le nom du patient, qui peut être téléchargé à partir de MyiTero sous la forme d'un fichier zippé.

Les captures d'écran peuvent être faites à partir de n'importe quelle fenêtre qui inclut l'outil Snapshot  sur la barre d'outils.

Pour obtenir une capture d'écran d'une image numérisée :

1. En mode **Affichage**, appuyez sur l'outil Snapshot  dans la barre d'outils.

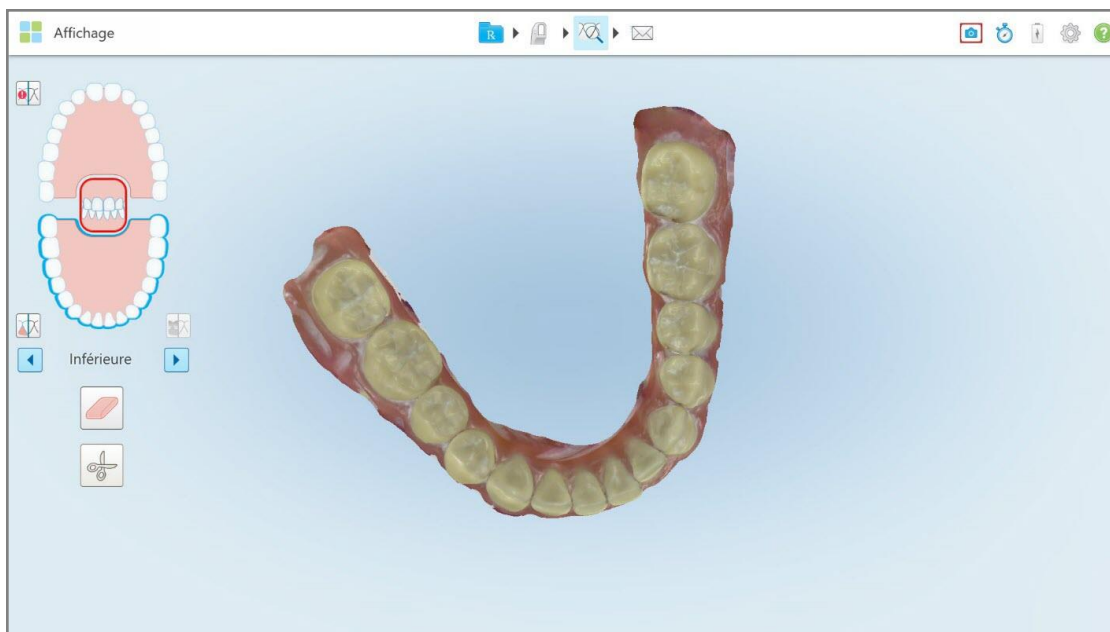

Chiffre 202: Mode Affichage - avec l'outil Snapshot

L'écran clignote, indiquant que la capture d'écran a été réalisée. Une vignette de la capture d'écran s'affiche en bas à gauche de la fenêtre et y reste pendant 7 secondes.

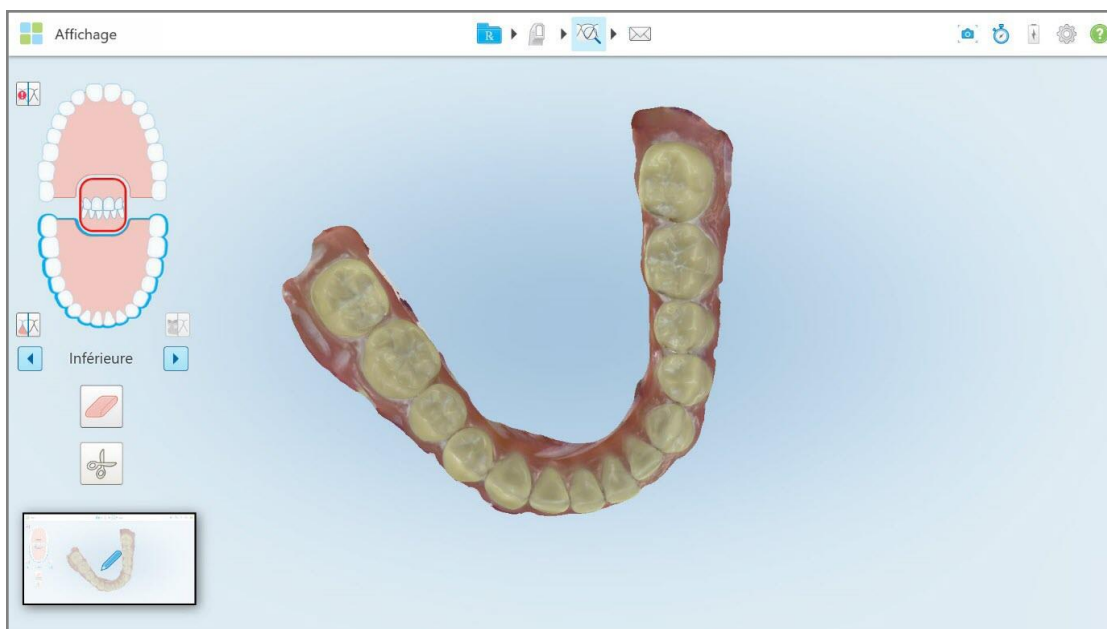

Chiffre 203: La vignette de la capture d'écran s'affiche après avoir pris une capture d'écran

- Appuyez sur la vignette si vous souhaitez ajouter des annotations à la capture d'écran.

La fenêtre *Dessiner* s'affiche, montrant une capture d'écran de la fenêtre entière, avec une barre d'outils d'annotations en haut.

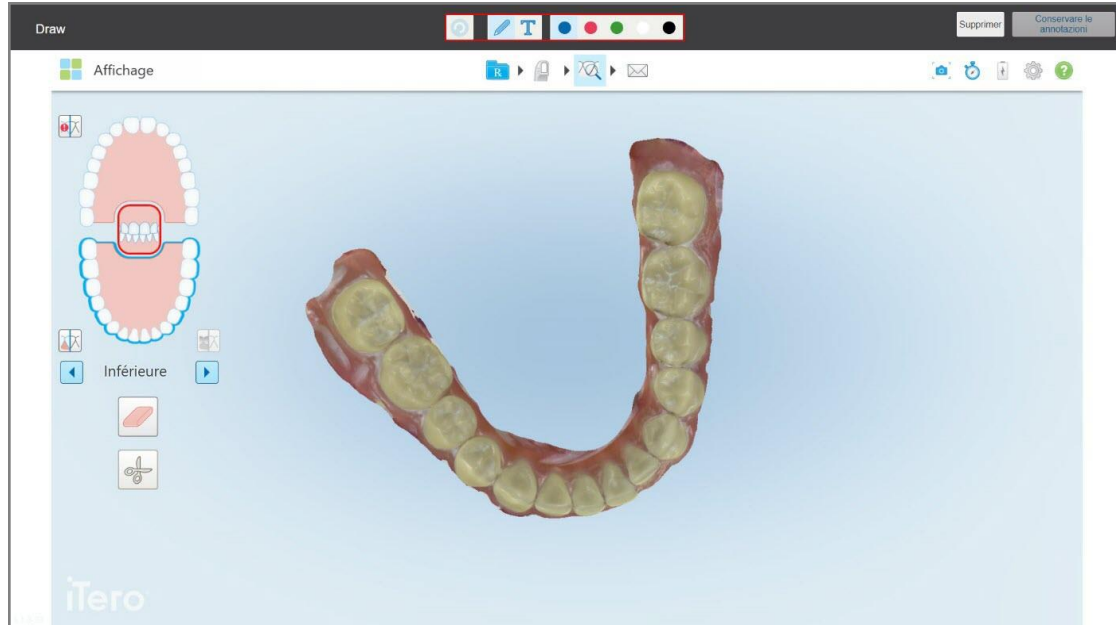

Chiffre 204: Capture d'écran avec une barre d'outils des annotations



Chiffre 205: Barre d'outils des annotations

La barre d'outils des annotations contient les boutons suivants :



Appuyez pour annuler les annotations précédentes.



Appuyez pour dessiner sur la capture d'écran.



Appuyez pour saisir du texte sur la capture d'écran.



Appuyez sur la couleur du dessin et du texte. Par défaut, ceux-ci seront de la même couleur.

- Appuyez sur l'outil et la couleur requis, puis ajoutez vos annotations. Après avoir ajouté du texte, appuyez sur



pour enregistrer le texte dans la couleur sélectionnée.

Remarque : Si vous n'appuyez pas sur  après avoir saisi du texte, la couleur du texte sera modifiée si vous sélectionnez une couleur différente pour l'annotation suivante.

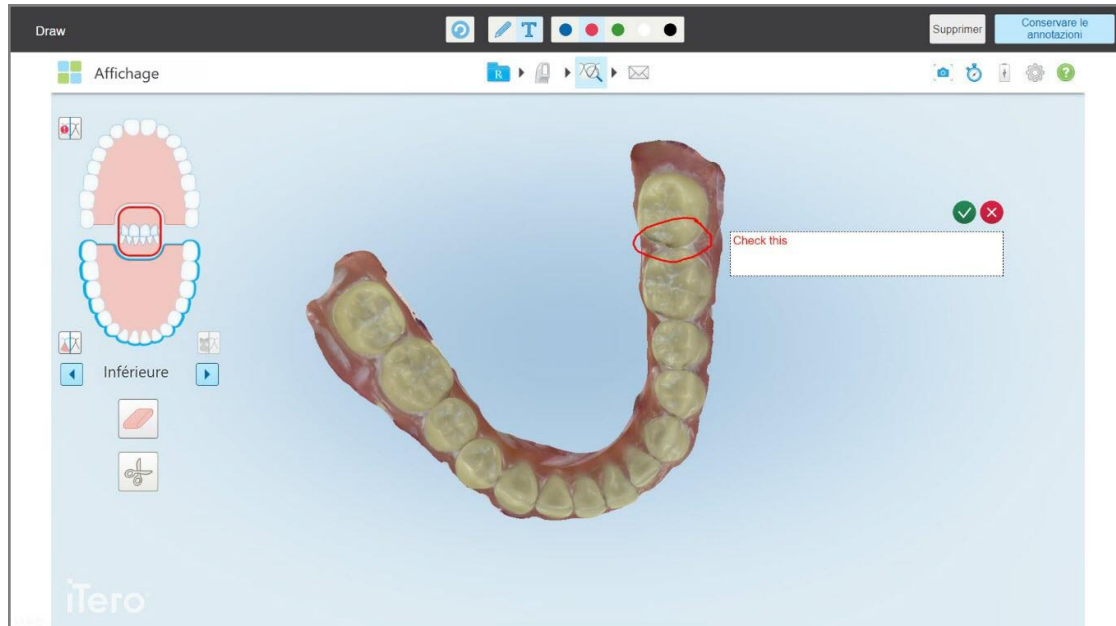

Chiffre 206: Ajout de texte à la capture d'écran

4. Pour enregistrer la capture d'écran avec les annotations, appuyez sur **Conservare les annotations**.

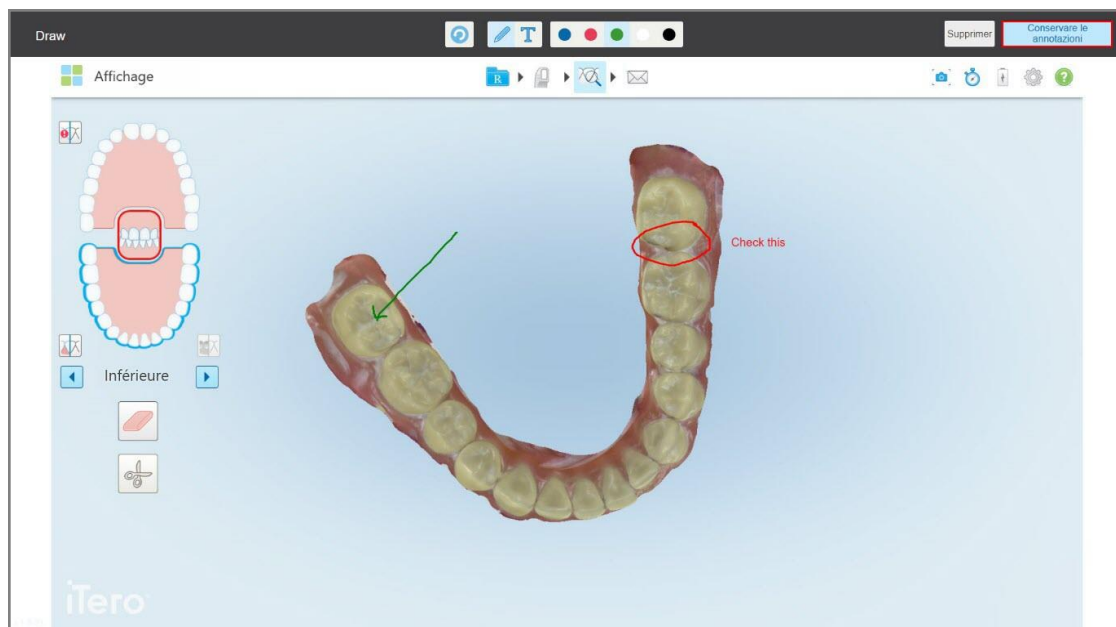

Chiffre 207: Capture d'écran avec annotations

Un pop up s'affiche en bas de l'écran, vous informant que les captures d'écran et les annotations seront téléchargées sur MyiTero, où vous pourrez y accéder.

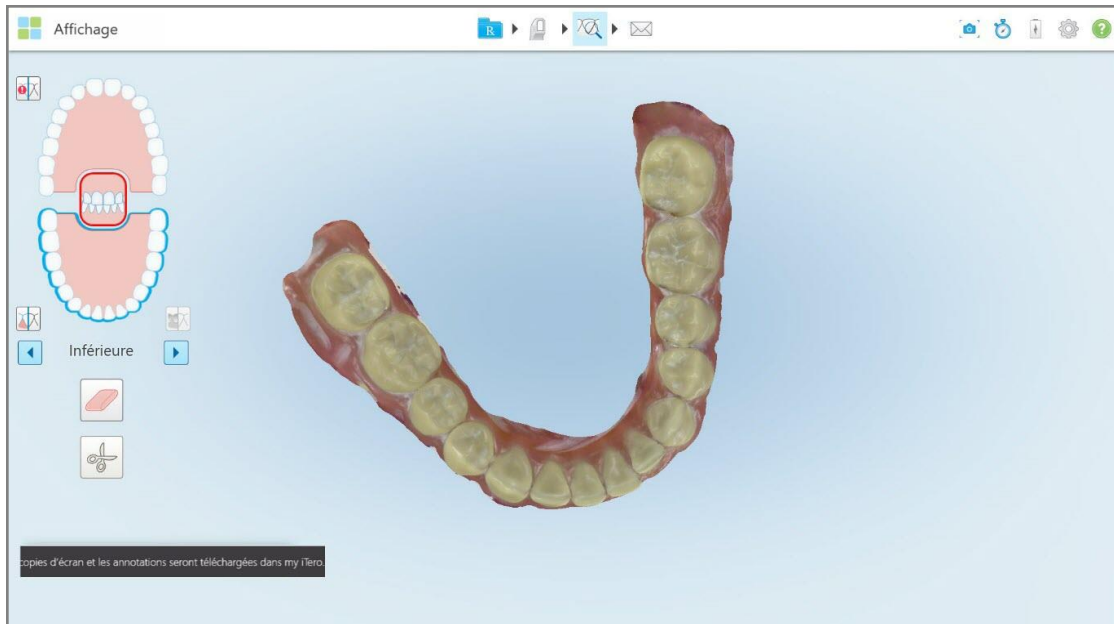

Chiffre 208: Notification que les captures d'écran et les annotations seront téléchargées sur MyiTero

5. Pour enregistrer uniquement les captures d'écran sans les annotations, appuyez sur **Supprimer**. Un message de confirmation est affiché.

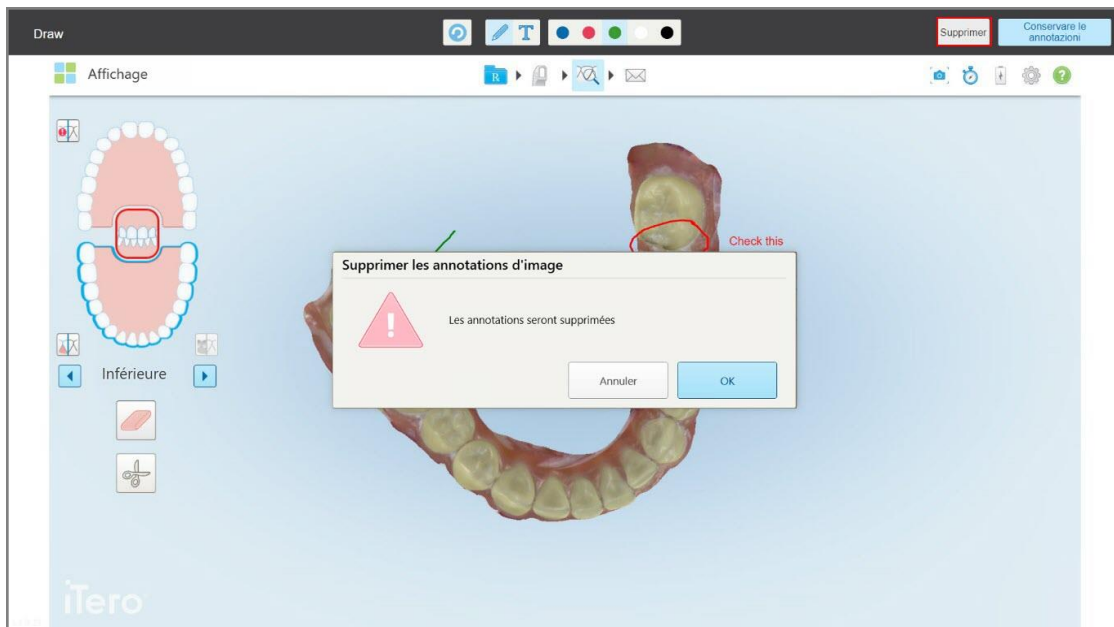

Chiffre 209: Confirmation concernant les annotations supprimées

a. Appuyez sur **OK** pour confirmer.

Un pop up s'affiche pour vous informer que les captures d'écran seront téléchargées sur MyiTero.

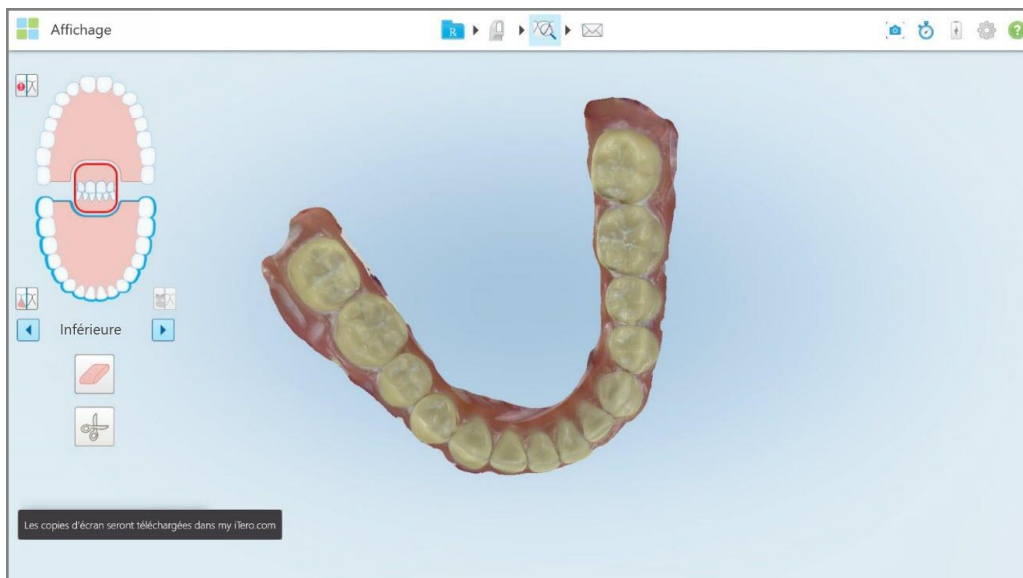

Chiffre 210: Notification que les captures d'écran et les annotations seront téléchargées sur MyiTero

Les captures d'écran peuvent maintenant être téléchargées depuis MyiTero, depuis la page *Commandes* ou dans la visionneuse.

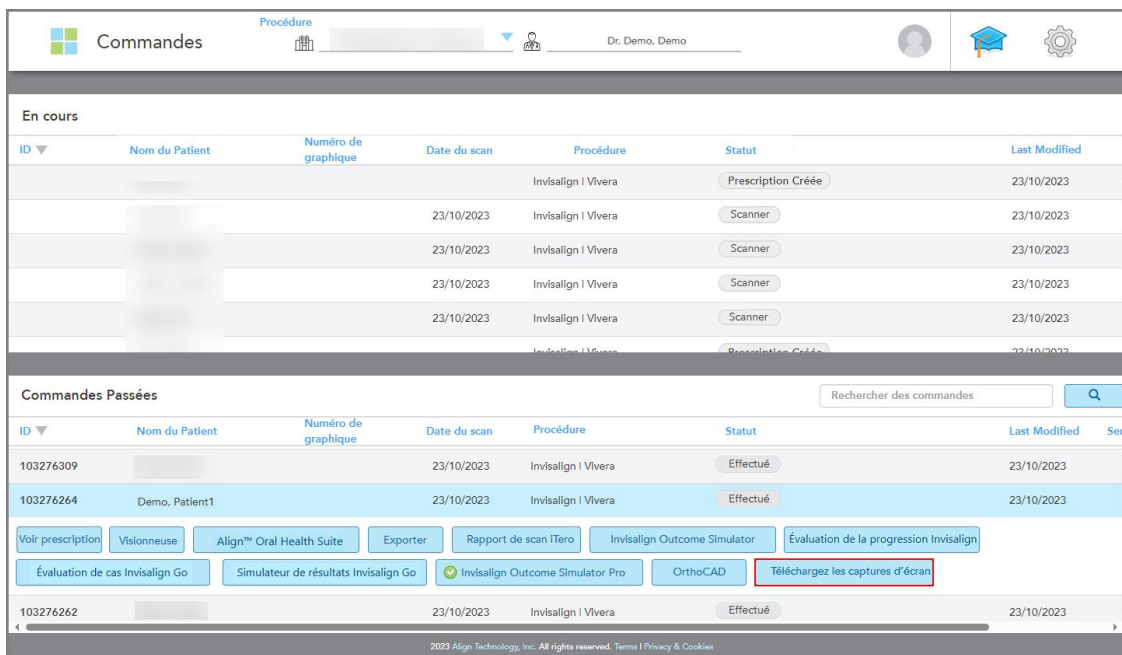

Chiffre 211: Possibilité de télécharger des captures d'écran à partir de la page *Commandes* dans MyiTero

11 Entretien et maintenance

L'alignement des scanners ne nécessite pas de maintenance particulière. La maintenance préventive, telle que le remplacement des pièces en raison d'une usure normale, ou la mise à jour du logiciel pour améliorer l'expérience utilisateur, peut être effectuée, conformément au contrat de service du client.

Remarque pour les utilisateurs résidant en Australie: Ce document fait référence aux lingettes Caviwipes¹ et à leur temps de contact d'une (1) minute comme indiqué dans les instructions de la procédure de nettoyage et de désinfection par défaut. Pour obtenir une liste de principes actifs alternatifs autorisés en Australie, voir [Matériel de nettoyage et de désinfection approuvé \(uniquement en Australie\)](#). Lorsque vous suivez la procédure de nettoyage et de désinfection décrite dans ce manuel, veuillez vous référer aux instructions du fabricant et au temps de contact spécifié pour les lingettes désinfectantes utilisées.

Si vous effectuez des procédures d'assainissement au bureau qui impliquent de la nébulisation ou de la pulvérisation, assurez-vous que le scanner iTerio n'est pas dans la pièce.

Pour éviter la contamination croisée, il est obligatoire de :

- Nettoyer et désinfecter les composants du scanner, comme décrit dans les sections suivantes.
- Remplacer le manchon de tige avant chaque patient, comme décrit dans [Appliquer un manchon de tige](#).
- Jetez les manchons de tige conformément aux procédures d'utilisation standard ou aux réglementations locales relatives à l'élimination des déchets médicaux contaminés.
- Enlever et remplacer les gants après chaque séance avec un patient.
- Jetez les gants déchirés, contaminés ou usagés.

11.1 Manipulation de la tige et du câble

La tige contient des composants fragiles et doit être manipulée avec soin.

Lorsqu'elle n'est pas utilisée, la tige doit être conservée dans son socle, avec le manchon protecteur bleu attaché. Si vous avez un scanner de configuration portable ou mobile, la tige doit être rangée dans le sac de transport ou le chariot fourni, avec le manchon de protection attaché.

Entre chaque patient, éliminez les torsions et nœuds du câble de la tige afin d'éviter toute tension. Si l'extrémité du câble se détache de la tige, rattachiez-la avec précaution.

11.2 Nettoyage et désinfection de la tige

Le nettoyage et la désinfection de la tige iTerio doivent se conformer aux procédures décrites dans les sections suivantes.

Ces procédures doivent être effectuées :

- Après l'assemblage du scanner, avant la première utilisation
- Entre les patients

Avertissement : Evitez de vous éloigner du processus de nettoyage et de désinfection recommandé et de modifier ou remplacer les matériaux recommandés afin d'éviter les risques biologiques.

Vous devez suivre toutes les étapes du nettoyage et de désinfection ci-dessous pour vous assurer que la tige est correctement traitée et prête à l'emploi.

11.2.1 Préparation avant le nettoyage et la désinfection

1. Pour éviter une fausse activation de la tige pendant les procédures de nettoyage et de désinfection, assurez-vous de quitter complètement une numérisation soit en envoyant le cas traité, soit en revenant à l'écran d'accueil.
2. Enlevez le manchon de tige comme décrit dans [Retirer le manchon de tige](#), en veillant à ne pas toucher la surface optique de la tige.

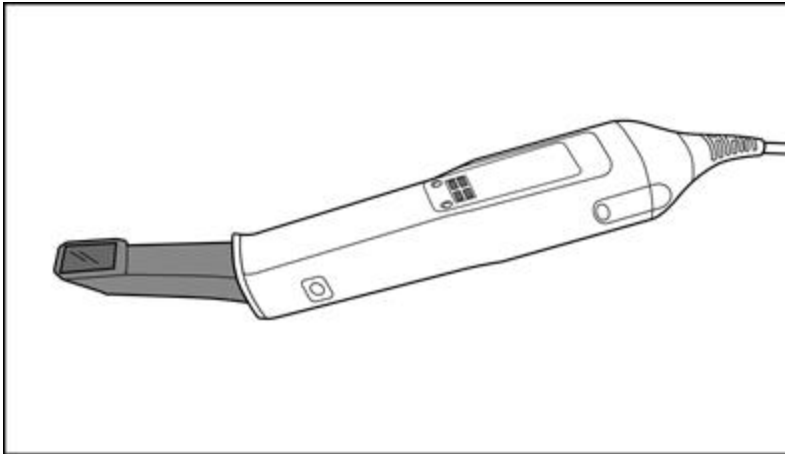

Chiffre 212: Tige sans manchon de tige

3. Inspectez visuellement la tige pour détecter tout dommage apparent, par exemple une détérioration telle qu'une décoloration, des piqûres et des fissures.

Avertissement : Ne nettoyez pas, ne désinfectez pas et n'utilisez pas la tige si elle est endommagée. Veuillez contacter le service clients iTero pour plus d'instructions.

4. Préparez les éléments suivants :
 - Matériel de nettoyage et de désinfection requis :
 - CaviWipes1 (ou, pour une liste de produits alternatifs et temps de contact requis, voir [Matériel de nettoyage et de désinfection approuvé](#))
 - Alcool isopropylique (IPA) 70 %
 - Lingettes sèches non pelucheuses
 - Brosse à poils doux (par exemple la plus petite extrémité d'une brosse à valve en trompette Healthmark de 1 mm de diamètre, Cat #3770 ou équivalent)
 - Équipement de protection individuelle (EPI) et environnement de travail
 - Veuillez suivre les instructions des fabricants de matériel de nettoyage et de désinfection

Remarque : Remplacez les produits de nettoyage et de désinfection (brosses/lingettes) s'ils sont visiblement endommagés ou souillés.

Avant de commencer la procédure de nettoyage et de désinfection, mettez votre EPI.

11.2.2 Nettoyage et désinfection de la tige

Avant de nettoyer et de désinfecter la tige, assurez-vous que le manchon de tige a été retiré.

Nettoyage

1. À l'aide de CaviWipes¹, retirez tous les plus gros contaminants sur le corps et l'embout de la tige, surface optique incluse, pendant au moins une (1) minute.

Remarque: Si vous utilisez un autre désinfectant, veuillez consulter les sections suivantes pour respecter le temps de contact requis.

- **Hors Australie :** Voir [Matériel de nettoyage et de désinfection approuvé \(hors Australie\)](#)
- **Australie :** Voir [Matériel de nettoyage et de désinfection approuvé \(uniquement en Australie\)](#)

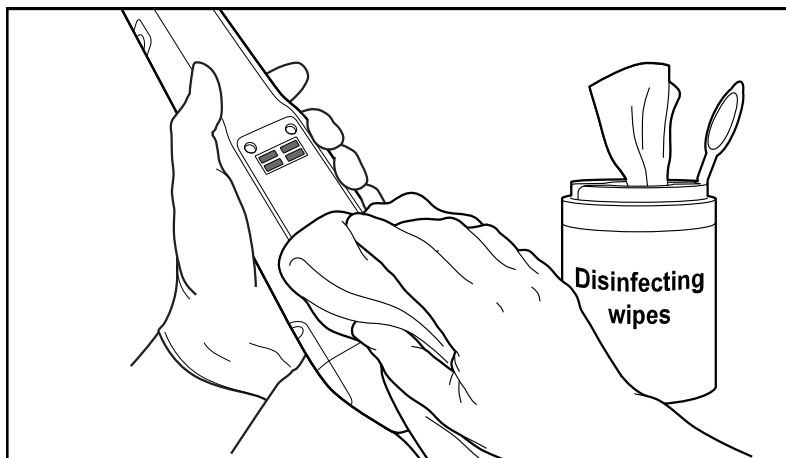

Chiffre 213: Élimination des contaminants à l'aide de Désinfection

2. À l'aide de la brosse à poils doux, retirez toutes les marques et taches restantes sur le corps et l'embout de la tige, en prêtant une attention particulière aux rainures, indentations, joints, événements, etc. Brossez jusqu'à ce qu'elle soit visiblement propre.

ATTENTION: Ne pas utiliser de brosse sur la surface optique pour éviter d'endommager la tige.

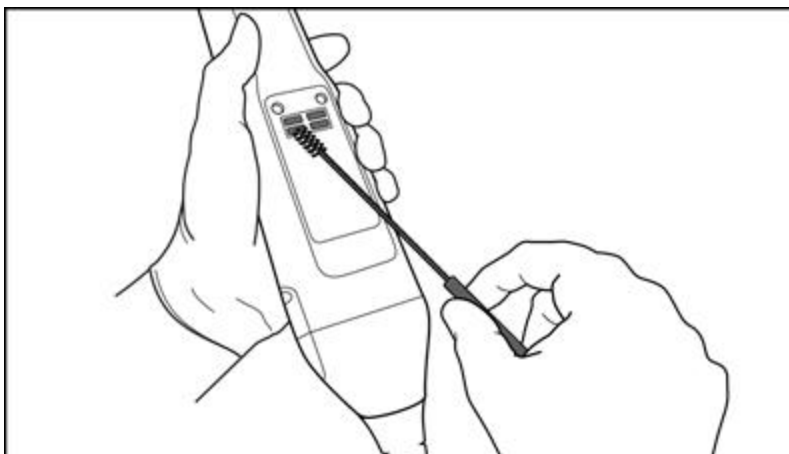

Chiffre 214: Enlevez les marques et tâches à l'aide d'une brosse à poils doux

3. À l'aide des CaviWipes¹, enlevez tous les contaminants restants sur le corps et l'embout de la tige.
4. Inspectez visuellement l'appareil dans un endroit bien éclairé pour vous assurer que toutes les surfaces sont visiblement propres.

Désinfection

1. À l'aide des CaviWipes¹, humidifiez soigneusement toutes les surfaces externes du corps et de la pointe de la tige, y compris la surface optique, et assurez-vous qu'elles restent humides pendant au moins une (1) minute.

Remarque : Si nécessaire, utilisez plusieurs lingettes fraîches pour garder les surfaces de la tige humides pendant le temps de contact d'une (1) minute entière.

2. À l'aide d'une ou plusieurs lingettes non pelucheuses mouillées (mais pas dégoulinante) avec de l'alcool isopropylique à 70 % (IPA), essuyez soigneusement la *surface optique* de la tige une (1) fois jusqu'à ce qu'elle soit visiblement propre.

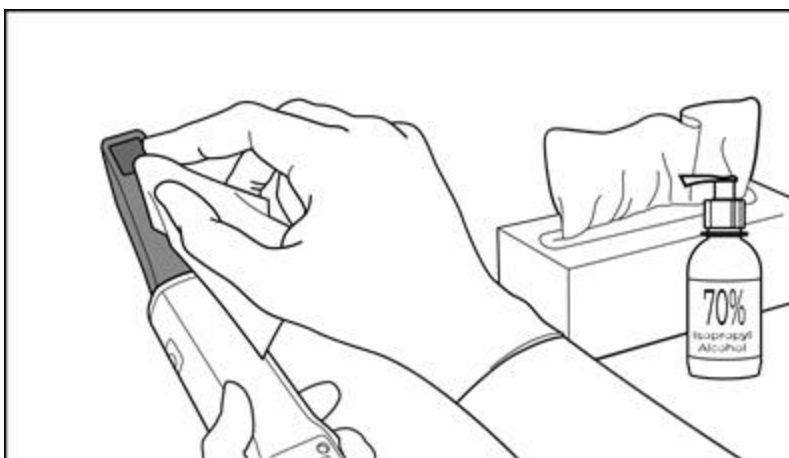

Chiffre 215: Essayez la surface optique de la tige avec de l'IPA

3. Attendez que la surface optique sèche (environ 5 - 10 secondes).
4. Retirez tout résidu de la surface optique à l'aide d'une lingette sèche non pelucheuse.

11.2.3 Séchage - corps de la tige

Séchez à l'air libre la tige désinfectée à température ambiante.

11.2.4 Stockage et entretien

1. Inspectez visuellement la tige pour détecter tout dommage apparent, par exemple une détérioration telle qu'une décoloration, des piqûres et des fissures. Portez une attention particulière à la surface optique, en vous assurant qu'elle reste propre.

Avertissement : N'utilisez pas la tige si elle est endommagée. Veuillez contacter le service clients iTero pour plus d'instructions.

2. Placez le manchon de protection bleu sur la pointe de la tige.
3. Placez la tige dans le socle nettoyé et désinfecté, comme décrit dans [Nettoyage et désinfection du socle](#) ci-dessous.
4. Si vous avez un scanner en configuration mobile ou ordinateur portable, rangez la tige dans le sac de transport ou le chariot lorsque vous ne l'utilisez pas.

11.3 Nettoyage et désinfection du socle

Le nettoyage et la désinfection du socle de la tige doivent se conformer aux procédures décrites dans les sections suivantes.

Ces procédures doivent être effectuées :

- Après l'assemblage du scanner, avant la première utilisation
- Entre les patients

Avertissement : Evitez de vous éloigner du processus de nettoyage et de désinfection recommandé et de modifier ou remplacer les matériaux recommandés afin d'éviter les risques biologiques.

Vous devez suivre toutes les étapes de nettoyage et de désinfection ci-dessous pour vous assurer que le socle est correctement traité et prêt à l'emploi.

11.3.1 Préparation avant le nettoyage et la désinfection

1. Inspectez visuellement le socle pour détecter tout dommage apparent, par exemple, une détérioration telle qu'une décoloration, des trous et des fissures.

ATTENTION : Ne nettoyez pas, ne désinfectez pas et n'utilisez pas le socle en cas de dommage. Veuillez contacter le service clients iTero pour plus d'instructions.

2. Préparez les éléments suivants :

- Matériel de nettoyage et de désinfection requis :
 - CaviWipes1 (ou, pour une liste de produits alternatifs et leur temps de contact requis, voir [Matériel de nettoyage et de désinfection approuvé](#))
 - Brosse à poils doux (par exemple, l'extrémité la plus petite d'une brosse pour valve de trompette Healthmark de 1 mm de diamètre, Cat # 3770 ou équivalent)
- EPI et environnement de travail
 - Veuillez suivre les instructions des fabricants de matériel de nettoyage et de désinfection.

Remarque : Remplacez les produits de nettoyage et de désinfection (brosses/lingettes) s'ils sont visiblement endommagés ou souillés.

Avant de commencer la procédure de nettoyage et de désinfection, mettez votre EPI.

11.3.2 Nettoyage et désinfection du socle

Nettoyage

1. À l'aide de CaviWipes1, retirez tous les plus importants contaminants sur le socle pendant au moins une (1) minute.

Remarque : Si vous utilisez un autre désinfectant, veuillez voir [Matériel de nettoyage et de désinfection approuvé](#) pour connaître le temps de contact requis.

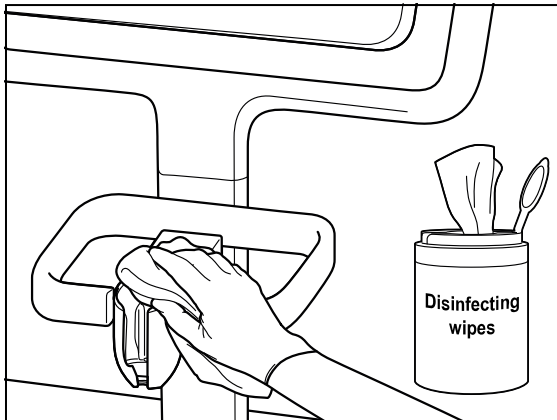

Chiffre 216: Essuyage du iTero Element 2 socle

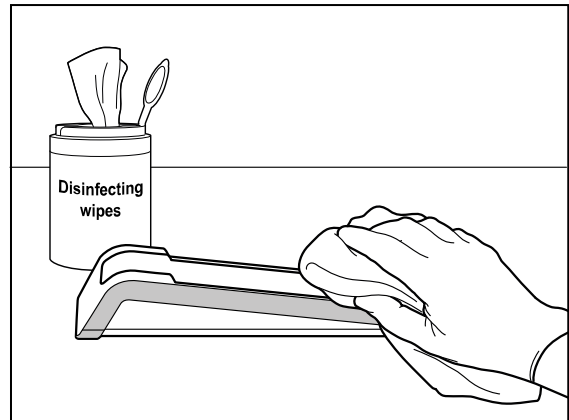

Chiffre 217: Essuyage du iTero Element Flex socle

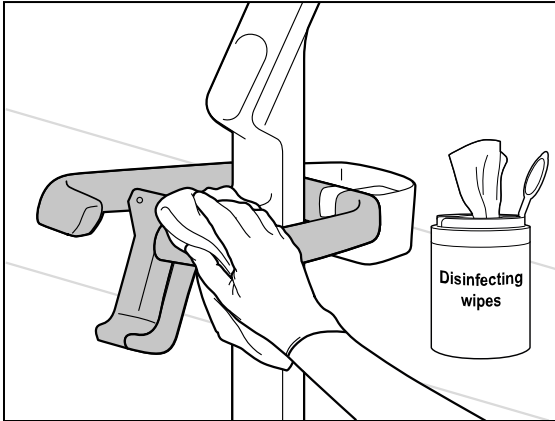

Chiffre 218: Essuyage du iTero Element 2 Plus Support de la configuration-chariot

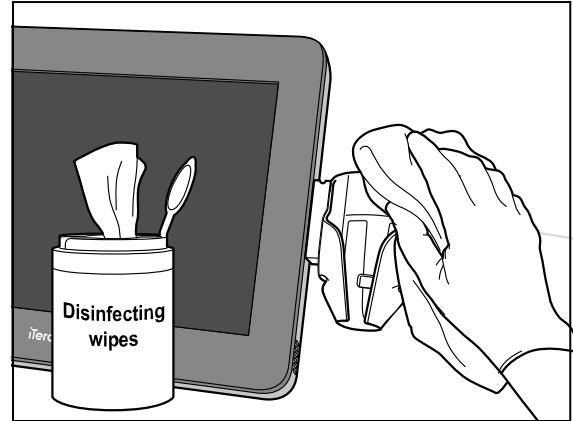

Chiffre 219: Essuyage du socle de la iTero Element 2 Plus configuration mobile

- À l'aide de la brosse à poils doux, retirez toutes les marques et taches restantes sur le socle, en accordant une attention particulière aux rainures, indentations, joints, événements, etc.

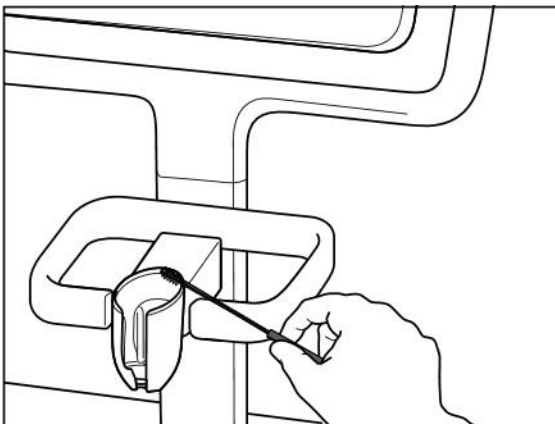

Chiffre 220: Brossage du iTero Element 2 socle

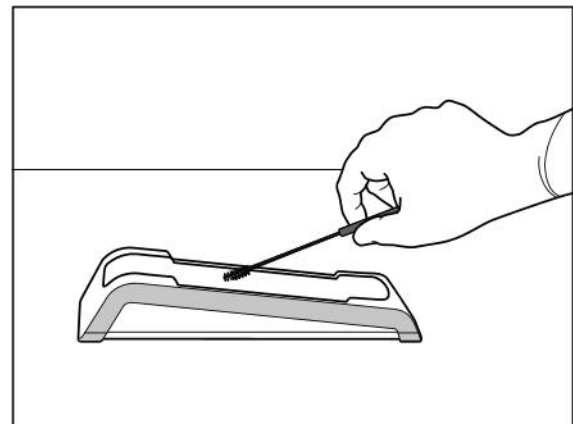

Chiffre 221: Brossage du iTero Element Flex socle

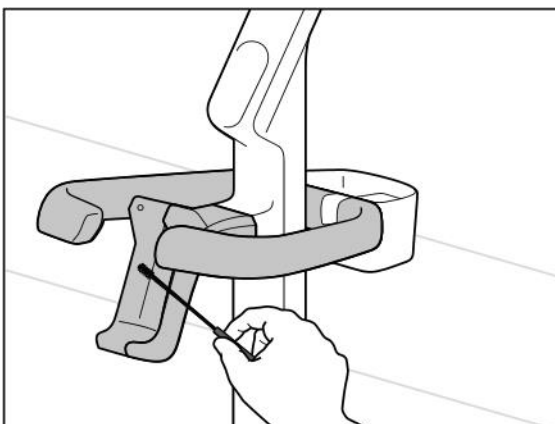

Chiffre 222: Brossage du iTero Element 2 Plus chariot Support de la configuration-chariot

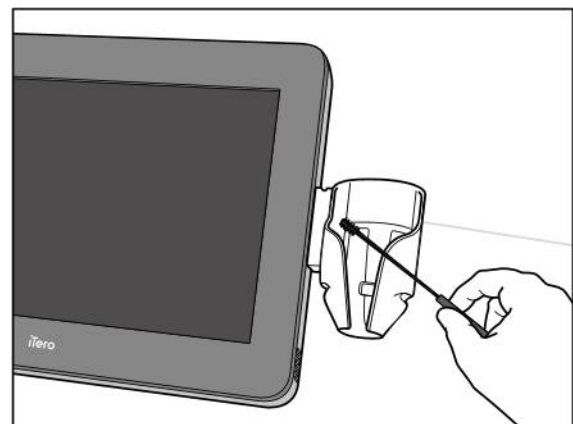

Chiffre 223: Brossage de la configuration-mobile de iTero Element 2 Plus

3. À l'aide des CaviWipes¹, enlevez tous les contaminants restants sur le socle.
4. Inspectez visuellement le socle dans un endroit bien éclairé pour vous assurer que toutes les surfaces sont visiblement propres.

Désinfection

- À l'aide de CaviWipes¹, humidifiez soigneusement toutes les surfaces externes du socle et veillez à ce qu'elles restent humides pendant au moins une (1) minute.

Remarque: Utilisez plusieurs lingettes fraîches, si nécessaire, pour maintenir les surfaces du socle mouillées pendant toute la durée de contact d'une (1) minute.

11.3.3 Séchage - socle

Séchez le socle désinfecté à l'air libre et à température ambiante.

11.3.4 Stockage et entretien

Inspectez visuellement le socle pour détecter tout dommage apparent, par exemple une détérioration telle qu'une décoloration, des trous et des fissures.

Avertissement : N'utilisez pas le socle si des dommages sont détectés. Veuillez contacter le service clients iTero pour plus d'instructions.

Le iTero Element Flex socle doit être rangé dans l'étui de transport lorsqu'il n'est pas utilisé.

11.4 Nettoyage et désinfection de l'écran tactile du scanner et de la poignée du support à roue

L'écran du scanner et la poignée du support à roue doivent être nettoyés entre les patients, comme suit :

1. Nettoyez toutes les surfaces extérieures du système à l'aide de lingettes désinfectantes approuvées ou vaporisez du désinfectant sur un tissu propre non pelucheux et suivez les instructions du fabricant. Pour une liste des produits approuvés, consultez [Matériel de nettoyage et de désinfection approuvé](#).
2. Éliminez le désinfectant liquide résiduel avec un tissu propre non pelucheux.

Remarque : N'utilisez pas de nettoyeurs abrasifs et/ou d'agents nettoyants corrosifs ni de désinfectants contenant des acides, des bases, des agents oxydants et des solvants.

11.5 Nettoyage général

Toutes les pièces et accessoires du scanner non décrits ci-dessus doivent être nettoyés conformément aux procédures d'utilisation standard ou aux réglementations locales.

En plus des processus décrits ci-dessus, des normes et des exigences réglementaires nationales peuvent s'appliquer.

11.6 Matériel de nettoyage et de désinfection approuvé

11.6.1 Matériel de nettoyage et de désinfection approuvé (hors Australie)

Le tableau suivant répertorie les produits de nettoyage et de désinfection recommandés par Align, ainsi que le temps de contact minimum requis.

Si vous utilisez un désinfectant liquide, trempez une lingette propre, stérile et non pelucheuse dans le liquide et pressez jusqu'à ce qu'elle soit humide, puis suivez les instructions de nettoyage et de désinfection décrites dans ce document.

Matériau	Ingrédient actif	Temps de contact (minutes)
CaviWipes1 / CaviCide1	Quats-alcool	1
CaviWipes / CaviCide	Quats-alcool	3
Lingettes HP Clorox	1,4% de peroxyde d'hydrogène	5
Lingettes Oxivir® 1	Peroxyde d'hydrogène AHP	1
Lingettes Clinell Universal Range	≤50% d'acide peracétique	2

Remarque : Si les autres désinfectants recommandés ne sont pas disponibles dans votre région, consultez votre fournisseur local de matériel de désinfection pour des produits équivalents dans votre région. Les produits équivalents doivent répondre aux exigences réglementaires locales, avoir les mêmes ingrédients actifs et, en outre, pouvoir désinfecter contre l'hépatite et la tuberculose au minimum.

11.6.2 Matériel de nettoyage et de désinfection approuvé (uniquement en Australie)

Le tableau suivant énumère les principes actifs et les niveaux de concentration recommandés par Align pour les produits de nettoyage et de désinfection.

	Principes actifs et niveaux de concentration
1	0,76 % de chlorure de didécylidiméthylammonium (DDAC), 7,5 % d'éthanol et 15 % d'isopropanol.
2	1,4 % de peroxyde d'hydrogène
3	≤50 % d'acide peracétique

Consultez votre fournisseur local de produits de désinfection pour connaître les produits de nettoyage et de désinfection approuvés dans votre région. Les produits de nettoyage et de désinfection doivent répondre aux exigences réglementaires locales, contenir les ingrédients actifs et les niveaux de concentration susmentionnés et, en outre, être capables d'assurer une désinfection de niveau intermédiaire, notamment contre l'hépatite et la tuberculose au minimum.

Consultez les manuels d'utilisation et les fiches techniques du fabricant de l'agent désinfectant pour obtenir des informations supplémentaires et des instructions d'utilisation, y compris les durées de contact recommandées.

Si vous utilisez un désinfectant liquide, trempez une lingette propre, stérile et non pelucheuse dans le liquide et pressez jusqu'à ce qu'elle soit humide, puis suivez les instructions de nettoyage et de désinfection décrites dans ce document.

Appendice A. Consignes relatives au réseau local de la clinique

A.1 Introduction

Le scanner est capable de se connecter au réseau sans fil LAN afin d'assurer le transfert de fichiers vers et à partir du cloud iTero. La connexion à d'autres appareils sans fil n'est pas supportée.

Voici quelques conseils utiles pour obtenir la meilleure connexion Wi-Fi :

Niveaux de connectivité Internet Wi-Fi



Excellent

> -50 dBm



Bon

-50 à -60 dBm



Correct

-60 à -70 dBm



Faible

<-70 dBm

IMPORTANT : pour obtenir les meilleures performances de votre scanner iTero Element, assurez-vous que la force du signal Wi-Fi soit Excellente ou, au minimum, Bonne.

Avertissement : Ne connectez jamais le câble LAN au scanner, afin d'éviter tout choc électrique.

A.2 Préparations

- Le modem/routeur requis doit être configuré avec la norme de sécurité WPA2, comprenant notamment un mot de passe.
- Assurez-vous que votre personnel informatique soit disponible lors de l'installation du scanner.
- Assurez-vous que les paramètres d'identification SSID de votre Wi-Fi soient disponibles : identifiant et mot de passe.
- Le signal d'intensité minimale du réseau Wi-Fi pour le système doit afficher au moins deux lignes, comme indiqué ci-dessus.
- Vous trouverez ci-dessous quelques suggestions destinées aux informaticiens du cabinet concernant les mesures à prendre pour éviter des problèmes tels que l'accès ou la connectivité au scanner iTero :
- Recommandations relatives aux noms d'hôte lié aux services Align des ports d'écoute 443, comme décrit dans [Recommandations de nom d'hôte Align](#).
- Ne bloquez pas la communication FTP car le scanner envoie des types de fichiers spécifiques (.3ds et .3dc/.3dm).
- Désactivez tout client proxy pour la communication de données via TCP/IP.
- N'ajoutez pas le scanner à un groupe de domaine.
- N'exécutez aucune stratégie de groupe sur le scanner, car cela pourrait perturber son bon fonctionnement.

A.3 Instructions relatives au routeur

Normes minimales : 802.11N / 802.11AC

A.4 Instructions pour la connexion Internet

Pour obtenir les meilleures performances de votre scanner iTero Element, assurez-vous que la vitesse de téléchargement de votre connexion Internet soit d'au moins 1 Mbits/s par scanner. Notez également que tout périphérique supplémentaire connecté à Internet en parallèle du scanner peut affecter les performances de ce dernier.

A.5 Pare-feu

Ouvrez les ports suivants (en cas de pare-feu) :

- 443 - HTTPS - TCP

A.6 Conseils Wi-Fi

Les routeurs Wi-Fi vous permettent d'accéder à votre système Internet à l'aide d'une connexion Wi-Fi depuis pratiquement n'importe quel endroit situé dans la zone fonctionnelle du réseau sans fil. Néanmoins, le nombre, l'épaisseur et la position des murs, des plafonds ou des cloisons supplémentaires traversés par les signaux sans fil peuvent limiter la portée et la force du signal. Les signaux normaux varient en fonction des types de matériaux et des ondes RF (radiofréquence) dans votre maison ou votre entreprise.

- Assurez-vous d'avoir un minimum de murs et de plafonds entre le routeur et les autres périphériques réseau. Chaque barrière peut réduire la portée de votre adaptateur de 1 à 3 mètres.
- Assurez-vous d'avoir une ligne droite, sans aucun obstacle, entre les matériels réseau. Même un mur qui semble plutôt mince peut bloquer un signal de 1 mètre si l'angle du mur n'est décalé que de 2 degrés. Pour obtenir la meilleure réception possible, placez tous les dispositifs de sorte que le signal Wi-Fi circule de façon directe à travers un mur ou une cloison (au lieu d'un angle).
- Les matériaux de construction apportent une différence. Une porte en métal massif ou des clous en aluminium peuvent être très denses et avoir un effet défavorable sur un signal Wi-Fi. Essayez de positionner les points d'accès, les routeurs sans fil et les ordinateurs de manière à ce que le signal passe à travers des cloisons sèches ou des portes ouvertes. Les matériaux et objets tels que le verre, l'acier, le métal, les murs isolés, les réservoirs d'eau (aquariums), les miroirs, les armoires, la brique et le béton peuvent réduire votre signal sans fil.
- Conservez votre produit iTero à l'écart (au moins 1 - 2 mètres) des appareils électriques ou des appareils générant des radio-fréquences.
- Si vous utilisez des téléphones sans fil 2,4 GHz ou X-10 (produits sans fil tels que ventilateurs de plafond, éclairages à distance et systèmes de sécurité domestique), votre connexion sans fil peut être sévèrement détériorée voire interrompue. La base de nombreux dispositifs sans fil transmet un signal RF, même si le dispositif n'est pas utilisé. Placez vos autres dispositifs sans fil aussi loin que possible de votre scanner et de votre routeur.

- Dans votre zone, il peut y avoir plus d'un réseau sans fil actif. Chaque réseau utilise un ou plusieurs canaux. Si le canal est proche des canaux de votre système, la communication peut progressivement diminuer. Demandez à votre service informatique de vérifier ce point et, si nécessaire, de modifier les numéros de canal utilisés par votre réseau.

A.7 Recommandations de nom d'hôte Align

Align améliore constamment ses produits et services, et peut donc s'engager sur un nom d'hôte, plutôt qu'une adresse IP spécifique.

La liste de noms d'hôte suivante a été créée pour fournir aux scanners Align les fonctions opérationnelles appropriées, afin de pouvoir utiliser toutes les fonctionnalités avancées de la performance du scanner.

Recommandation de nom d'hôte Align :

Nom d'hôte	Port	Service
Mycadent.com	TCP/443	HTTPS
Myaligntech.com	TCP/443	HTTPS
Export.mycadent.com	TCP/443	HTTPS
Cbserver.mycadent.com	TCP/443	HTTPS
Matstore3.invisalign.com	TCP/443	HTTPS
Matstoresg.invisalign.com	TCP/443	HTTPS
Matstorechn.invisalign.com.cn – Requis uniquement pour les appareils situés en Chine.	TCP/443	HTTPS
Baidu.com – Requis uniquement pour les appareils situés en Chine	TCP/443	HTTPS
cn.bing.com – Requis uniquement pour les appareils situés en Chine	TCP/443	HTTPS
qq.com – Requis uniquement pour les appareils situés en Chine	TCP/443	HTTPS
export.myitero.cn – Requis uniquement pour les appareils situés en Chine	TCP/443	HTTPS
Rang IP AWS - Service CDN global Amazon - La plage d'adresses IP varie en fonction de l'emplacement du scanner.	TCP/443	HTTPS
cloud.myitero.com	TCP/443	HTTPS
itero-scanner-speed-test-prd.s3-accelerate.amazonaws.com	TCP/443	HTTPS
alignapi.aligntech.com	TCP/443	HTTPS
google.com	TCP/443	HTTPS
microsoft.com	TCP/443	HTTPS

Nom d'hôte	Port	Service
yahoo.com	TCP/443	HTTPS
iterosec.aligntech.com	TCP/443	HTTPS
storage.cloud.aligntech.com	TCP/443	HTTPS
*.teamviewer.com	TCP/443	HTTPS
*.sentinelone.net	TCP/443	HTTPS
iterocloud.com	TCP/443	HTTPS
itero.com	TCP/443	HTTPS
storagy-akamai-production-us.s3.amazonaws.com/iTero	TCP/443	HTTPS

Appendice B Directives CEM

B.1 Déclaration CEM – iTero Element 2 et iTero Element Flex

IEC 60601-1-2 Édition 4.0 (2014)

Équipement électrique médical - Partie 1-2 : Exigences générales pour la sécurité de base et la performance essentielle - Norme collatérale : Compatibilité électromagnétique - Exigences et essais.

CFR 47 FCC

Règles et Réglementations:
Section 15. Matériel de radiofréquence.
Sous-partie B : Radiateurs non intentionnels (2015)

ETSI EN 301 489-1, ETSI EN 301 489-17 (valable pour les iTero Element 2 uniquement)

Norme de compatibilité électromagnétique (CEM) pour les équipements et services radio ; Partie 1 : Exigences techniques communes

Environnement pour l'usage prévu

Environnement professionnel des établissements de santé et de soins à domicile

Les performances essentielles du scanner intra-oral iTero Element 2 et iTero Element Flex sont :

- Afficher le viseur et l'imagerie 3D sans interférence sur l'écran tactile.
- Les données de numérisation stockées sont accessibles et peuvent être affichées.

Remarque : En raison de perturbations électromagnétiques, dans certains cas, l'image peut disparaître et un message de non-communication apparaîtra sur l'écran tactile. Le scanner repasse en mode de fonctionnement après une intervention de l'utilisateur ou une récupération automatique.

Voici un résumé des résultats des tests CEM pour les scanners iTero Element 2 et iTero Element Flex :

Test	Standard	Classe / niveau de sévérité	Résultats du test
Émission (IEC 60601-1-2 section 7)			
Émission par conduction Fréq. plage : 150 kHz - 30 MHz	CISPR 11	Groupe 1 Classe B sur secteur 230, 220, 120 & 100 VAC secteur @ 50 Hz ; 220 VAC secteur @ 60 Hz	Conforme
Émissions rayonnées Fréq. plage : 30 - 1000 MHz	CISPR 11	Groupe 1 classe B	Conforme
Test d'émission de courant harmonique	IEC 61000-3-2	230 VAC sur secteur @ 50 Hz & 220 V @ 50 Hz & @ 60 Hz	Conforme

Test	Standard	Classe / niveau de sévérité	Résultats du test
Changements de tension, fluctuations de tension et test de scintillement	IEC 61000-3-3	230 VAC sur secteur @ 50 Hz & 220 VAC sur secteur @ 50 Hz	Conforme
Immunité (IEC 60601-1-2 section 8)			
Immunité aux décharges électrostatiques (DES)	IEC 61000-4-2	Décharges de contact 8 kV & décharges de l'air 15 kV	Conforme
Immunité aux champs électromagnétiques rayonnés	IEC 61000-4-3	10,0 V/m ; 80 MHz ÷ 2,7 GHz, 80 % AM, 1kHz	Conforme
Immunité au champ de proximité des équipements de communication sans fil	IEC 61000-4-3	Liste des fréquences, de 9 V/m à 28 V/m, PM (18 Hz ou 217 Hz), FM 1 kHz	Conforme
Immunité aux transitoires électriques rapides en salves (EFT)	IEC 61000-4-4	± 2,0 kV sur 230 VAC @ 50 Hz ; 220 VAC sur secteur à 60 Hz ; Tr/Th – 5/50 ns, 100 kHz	Conforme
Immunité aux surtensions	IEC 61000-4-5	± 2,0 CM / ± 1,0 kV DM sur secteur 230 VAC 50 Hz ; & 220 VAC sur secteur @ 60 Hz ; Tr/Th - 1,2 / 50 (8/20) ms	Conforme
Immunité aux perturbations conduites induites par les champs de radiofréquence	IEC 61000-4-6	3,0, 6,0 VRMS sur secteur 230 VAC @ 50 Hz & 220 VAC @ 60 Hz & Câble tige ; 0,15 ÷ 80 MHz, 80% de AM @ 1 kHz	Conforme
Immunité aux creux de tension, aux coupures brèves et aux variations de tension	IEC 61000-4-11	sur secteur 230 VAC et secteur 100 VAC @ 50 Hz : 0 % - 0,5 cycle & 1 cycle ; 70 % - 25 cycles ; 0 % - 250 cycles ; sur secteur 220 VAC @ 60 Hz : 0 % - 0,5 cycle & 1 cycle ; 70 % - 30 cycles ; 0 % - 300 cycles	Conforme

Test	Standard	Classe / niveau de sévérité	Résultats du test
Emission (selon ETSI EN 301 489-1, ETSI EN 301 489-17)			
(valable pour les iTerO Element 2 uniquement)			
Émissions conduites sur les bornes du réseau en fréq. plage : 150 kHz - 30 MHz	ETSI EN 301 489-1 ; ETSI EN 301 489-17 / EN 55032	Groupe 1 classe B Secteur 230 VAC	Conforme
Emissions rayonnées en fréq. plage 30 - 6000 MHz	ETSI EN 301 489-1 ; ETSI EN 301 489-17 / EN 55032	Catégorie B	Conforme
Test de courant harmonique	ETSI EN 301 489-1 ; ETSI EN 301 489-17 / EN 61000-3-2	Secteur 230 VAC	Conforme
Tests de scintillement	ETSI EN 301 489-1 ; EN 61000-3-3	Secteur 230 VAC	Conforme
Immunité (selon ETSI EN 301 489-1, ETSI EN 301 489-17)			
(valable pour les iTerO Element 2 uniquement)			
Immunité aux décharges électrostatiques (DES)	EN 61000-4-2	Décharge de contact 4 kV 8 kV de décharge dans l'air	Conforme
Immunité aux champs électromagnétiques rayonnés	EN 61000-4-3	3V /m, 80 MHz , 6,0 GHz, 80 % AM, 1kHz	Conforme
Immunité aux transitoires électriques rapides en salves (EFT)	EN 61000-4-4	Secteur CA : ± 1,0 kV ; Tr / Th - 5/50 ns, 5 kHz	Conforme
Immunité aux surtensions	EN 61000-4-5	Réseau CA : ± 1,0 kV DM / ± 2,0 kV CM, Tr/Th - 1,2 / 50 (8/20) ms	Conforme
Immunité aux perturbations conduites induites par les champs de radiofréquence	EN 61000-4-6	Secteur CA : 3,0 VRMS ; 0,15 ÷ 80 MHz, 80% AM @ 1 kHz	Conforme

Test	Standard	Classe / niveau de sévérité	Résultats du test
Immunité aux coupures de tension	EN 61000-4-11	Secteur CA : 0 % - 0,5 cycle & 1 cycle ; 70 % - 25 cycles ; 0 % - 250 cycles	Conforme

B.2 Directive CEM – iTero Element 2 Plus

IEC 60601-1-2 Édition 4.0 (2014)/EN 60601-1-2 (2015)

Équipement électrique médical - Partie 1-2 : Exigences générales pour la sécurité de base et la performance essentielle - Norme collatérale : Compatibilité électromagnétique - Exigences et essais.

CFR 47 FCC

Règles et Réglementations:
Section 15. Matériel de radiofréquence.
Sous-partie B : Radiateurs non intentionnels (2020)

ETSI EN 301 489-1, ETSI EN 301 489-17

Norme de compatibilité électromagnétique (CEM) pour les équipements et services radio

Environnement pour l'usage prévu

Environnement professionnel des établissements de santé et de soins à domicile

Les performances essentielles du scanner intra-oral iTero Element 2 Plus sont :

- Afficher le viseur et l'imagerie 3D sans interférence sur l'écran tactile.
- Les données de numérisation stockées sont accessibles et peuvent être affichées.

Remarque : En raison de perturbations électromagnétiques, dans certains cas, l'image peut disparaître et un message de non-communication apparaîtra sur l'écran tactile. Le scanner repasse en mode de fonctionnement après une intervention de l'utilisateur ou une récupération automatique.

Vous trouverez ci-dessous un résumé des résultats des tests CEM pour iTero Element 2 Plus les scanners:

Test	Standard	Classe / niveau de sévérité	Résultats du test
Emissions (IEC 60601-1-2 / EN 60601-1-2 section 7.1 & 7.2)			
Émission par conduction Fréq. plage : 150 kHz - 30 MHz	CISPR 11 / EN 55011	Groupe 1 Classe B : - Réseau CA (240 V, 230 V, 120 V, 100 V ; 220 V @ 60 Hz)	Conforme

Test	Standard	Classe / niveau de sévérité	Résultats du test
Émissions rayonnées Fréq. plage : 30 - 1000 MHz	CISPR 11 / EN 55011	Groupe 1 classe B	Conforme
Test d'émission de courant harmonique	IEC 61000-3-2 / EN 610003-2	Alimentation secteur CA (230 V @ 50 Hz & 220 V @ 60 Hz)	Conforme
Changements de tension, fluctuations de tension et test de scintillement	IEC 61000-3-3 / EN 610003-3	Alimentation secteur CA (230 V @ 50 Hz et 220 V @ 50 Hz)	Conforme

Immunité (IEC 60601-1-2 / EN 60601-1-2 sections 8.9 et 8.10)

Immunité aux décharges électrostatiques (DES)	IEC 61000-4-2 / EN 61000-4-2	Décharges de contact 8 kV & décharges dans l'air 15 kV (mode CA (230 V @ 50 Hz & 220 V @ 60 Hz) et mode batterie)	Conforme
Immunité aux champs électromagnétiques rayonnés	IEC 61000-4-3 / EN 61000-4-3	10,0 V/m ; 80 MHz ÷ 2,7 GHz, 80 % AM, 1kHz (Mode CA ((230 V @ 50 Hz & 220 V @ 60 Hz) et mode batterie)	Conforme
Immunité au champ de proximité des équipements de communication sans fil	IEC 61000-4-3 / EN 61000-4-3	Liste des fréquences, de 9 V/m à 28 V/m, PM (18 Hz ou 217 Hz), FM 1 kHz	Conforme
Immunité aux transitoires électriques rapides en salves (EFT)	IEC 61000-4-4 / EN 61000-4-4	± 2,0 kV sur secteur AC (230 V @ 50 Hz & 220 V @ 60 Hz) ; Tr/Th - 5/50 ns, 100 kHz	Conforme
Immunité aux surtensions	IEC 61000-4-5 / EN 61000-4-5	± 2,0 CM / ± 1,0 kV DM sur secteur AC (230 V @ 50 Hz & 220 V @ 60 Hz) ; Tr/Th - 1,2 / 50 (8/20) ms	Conforme
Immunité aux perturbations conduites induites par les champs de radiofréquence	IEC 61000-4-6 / EN 61000-4-6	6.0 VRMS sur secteur AC (230 V @ 50 Hz & 220 V @ 60 Hz) & Câble patient ; 0,15÷ 80 MHz, 80 % AM, 1 kHz	Conforme
Immunité au champ magnétique à fréquence industrielle	IEC 61000-4-8 / EN 61000-4-8	30 A / m @ 50 Hz & 60 Hz (Mode CA et mode batterie)	Conforme

Test	Standard	Classe / niveau de sévérité	Résultats du test
Immunité aux creux de tension, aux coupures brèves et aux variations de tension	IEC 61000-4-11 / EN 61000-4-11	En mode AC (240 V @ 50 Hz, 100 V @ 50 Hz) : 0 % - 0,5 cycle & 1 cycle ; 70 % - 25 cycles ; 0 % - 250 cycles ; En mode CA (220 V @ 60 Hz) : 0 % - 0,5 cycle & 1 cycle ; 70 % - 30 cycles ; 0 % - 300 cycles	Conforme
Emission (selon ETSI EN 301 489-1, ETSI EN 301 489-17)			
Émissions conduites sur les bornes du réseau en fréq. plage : 150 kHz - 30 MHz	ETSI EN 301 489-1 ; ETSI EN 301 489-17 / EN 55032	Groupe 1 classe B Secteur 230 VAC	Conforme
Emissions rayonnées en fréq. plage 30 - 6000 MHz	ETSI EN 301 489-1 ; ETSI EN 301 489-17 / EN 55032	Catégorie B	Conforme
Test de courant harmonique	ETSI EN 301 489-1 ; ETSI EN 301 489-17 / EN 61000-3-2	Secteur 230 VAC	Conforme
Tests de scintillement	ETSI EN 301 489-1 ; EN 61000-3-3	Secteur 230 VAC	Conforme
Immunité (selon ETSI EN 301 489-1, ETSI EN 301 489-17)			
Immunité aux décharges électrostatiques (DES)	EN 61000-4-2	Décharge de contact 4 kV 8 kV de décharge dans l'air	Conforme
Immunité aux champs électromagnétiques rayonnés	EN 61000-4-3	3V /m, 80 MHz , 6,0 GHz, 80 % AM, 1kHz	Conforme
Immunité aux transitoires électriques rapides en salves (EFT)	EN 61000-4-4	Secteur CA : ± 1,0 kV ; Tr / Th - 5/50 ns, 5 kHz	Conforme
Immunité aux surtensions	EN 61000-4-5	Réseau CA : ± 1,0 kV DM / ± 2,0 kV CM, Tr/Th - 1,2 / 50 (8/20) ms	Conforme

Test	Standard	Classe / niveau de sévérité	Résultats du test
Immunité aux perturbations conduites induites par les champs de radiofréquence	EN 61000-4-6	Secteur CA : 3,0 VRMS ; 0,15 ÷ 80 MHz, 80% AM @ 1 kHz	Conforme
Immunité aux coupures de tension	EN 61000-4-11	Secteur CA : 0 % - 0,5 cycle & 1 cycle ; 70 % - 25 cycles ; 0 % - 250 cycles	Conforme

Appendice C: Livre blanc sur la sécurité du produit iTero Element™

Ce livre blanc s'applique à la famille de produits iTero Element™. Selon la version du produit que vous avez achetée, il peut y avoir des différences dans les fonctionnalités du produit. De plus, comme ce livre blanc a été créé à un moment donné, il est possible que des modifications aient été apportées aux pratiques de sécurité des produits Align Technology afin de tenir compte de l'évolution et de la maturation de l'écosystème de sécurité des produits.

Nous connaissons le secteur des sciences de la vie et de la santé et nous accordons une grande importance à la sécurité dans l'ensemble de l'entreprise.

La menace des cyberattaques sur les produits des sciences de la vie et de la santé évolue constamment. Ainsi, nous avons mis en place de manière proactive un programme de sécurité visant à minimiser les risques de sécurité associés à nos produits, ce qui nous permet d'être vigilants face aux menaces émergentes et d'améliorer continuellement nos produits.

Nous avons reconnu l'importance d'intégrer les considérations de sécurité et de confidentialité dès la conception et tout au long du cycle de vie de nos produits. Pour ce faire, nous avons mis en place une équipe polyvalente, dédiée à la sécurité des produits, composée de représentants des domaines de l'ingénierie et du développement de logiciels, de la sécurité, des aspects juridiques et de la protection de la vie privée, des technologies de l'information et de la qualité.

Nous identifions les risques de sécurité en utilisant des processus solides de gestion des risques.

Align Technology s'est engagé à réduire et à minimiser les risques liés à la sécurité et à la confidentialité des produits que nous concevons, développons et maintenons. Nous réalisons des évaluations approfondies de nos produits afin de pouvoir mettre en œuvre des mesures d'atténuation des risques appropriées dès la phase de développement du produit. En fonction du niveau de risque du produit, ainsi que de ses fonctionnalités, la méthodologie ci-dessous est appliquée.

- **Programme de gestion des risques liés à la sécurité des produits** : Align Technology a mené le programme sur la famille de produits iTero Element. La méthodologie comprenait la planification et la collecte d'informations, le cadrage de l'écosystème du produit, la réalisation d'une évaluation des risques de sécurité du produit, l'analyse des menaces et des vulnérabilités, l'évaluation des contrôles de sécurité applicables et le calcul de la cote de risque résiduel de toutes les lacunes identifiées. Les risques et les contrôles en matière de sécurité et de confidentialité pris en compte dans le cadre de l'évaluation s'appuient sur les cadres des risques de

sécurité des meilleures pratiques de l'industrie, y compris, mais sans s'y limiter, AAMI TIR57 et IEC/TR 80001-2-2.

Fonctions de sécurité et de confidentialité du produit.

Nous visons à protéger vos données et vos patients grâce à la conception et à la maintenance de nos produits. En raison de notre approche de développement de produits en matière de sécurité et de confidentialité dès la conception, nous avons mis en œuvre les contrôles de sécurité non exhaustifs suivants dans la famille de produits iTero Element.

- **Les données au repos sont cryptées** : les scanners stockent les informations personnellement identifiables (PII) dans une base de données cryptée à l'aide d'AES-256 et des images de numérisation intra-orale dans un dossier crypté à l'aide de Microsoft Encrypting File System (EFS). Ces technologies de cryptage aident à empêcher un hacker d'accéder aux informations liées aux patient stockées sur le scanner.³
- **Les données en transit sont cryptées** : les images PII et de numérisation intra-orale qui sont sauvegardées sur les serveurs Align sont transmises via le cryptage TLS (Transport layer security) par des certificats de confiance. Cela permet d'empêcher un tiers malveillant d'accéder aux informations sur les patients et les clients lors du transit de données.³
- **Des protections anti-malware sont en place** : les scanners sont livrés avec un logiciel anti-virus pré-installé et des outils de sécurité qui détectent les fichiers malveillants sur le système. Les définitions de logiciels antivirus sont mises à jour fréquemment et des numérisations sont planifiées pour une exécution quotidienne sur les appareils.¹
- **La maintenance à distance n'est pas possible sans autorisation** : Les appareils utilisent un logiciel disponible dans le commerce pour établir des sessions à distance. Le logiciel requiert un nom d'utilisateur et un mot de passe qui doivent être fournis par le client au personnel du service Align avant que la connexion puisse être établie.³

- **Les modifications apportées au système d'exploitation et au logiciel sont limitées** : les scanners incluent un mode kiosque qui empêche l'utilisateur d'apporter des modifications indésirables au système d'exploitation et aux composants logiciels.¹
- **Les contrôles de gestion de l'accès utilisateur sont appliqués** : un compte utilisateur et un mot de passe sont requis pour utiliser les scanners. Cela permet de protéger l'accès au scanner et de prévenir toute utilisation non autorisée.³
- **La séparation des tâches est appliquée** : les scanners offrent la possibilité d'enregistrer plusieurs comptes utilisateurs avec différents rôles sur un seul scanner. Il existe des rôles pour les médecins et le personnel soignant. Cela permet d'assurer la capacité à suivre les activités effectuées par des utilisateurs individuels afin de mieux protéger le périphérique.³

Responsabilités du client en matière de sécurité et de confidentialité.

Dans le cadre de nos évaluations, nous avons identifié des risques qui dépendent de la manière dont le produit est utilisé. La sécurisation des produits que nous fournissons à nos clients est une responsabilité partagée entre toutes les parties prenantes. Sur la base de l'évaluation réalisée sur la série de systèmes d'empreinte optique iTerO Element, nous nous attendons à ce que vous preniez les mesures de sécurité suivantes pour protéger le produit :

- **Sécuriser physiquement le produit et son environnement d'exploitation** : il est de la responsabilité du client de protéger la sécurité physique du produit et de l'exploiter de manière sécurisée. Pour la configuration des scanners et appareils iTerO®, contrôlez et surveillez l'accès physique à la plate-forme hébergeant l'application grâce à l'utilisation de mécanismes tels que des caméras de sécurité et des badges de sécurité. De plus, fermez les ports physiques des équipements réseau qui ne sont pas utilisés pour empêcher tout accès non autorisé à l'application.³
- **Exploiter et protéger votre réseau en toute sécurité** : il est de la responsabilité du client de sécuriser son réseau en utilisant des mécanismes de détection et de prévention des intrusions sur le réseau, en utilisant des pare-feu réseau/application suffisamment renforcés et en segmentant le réseau, en particulier s'il est exposé à un réseau interne public. De plus, utilisez les données de manière appropriée, conformément à toutes les lois et réglementations locales.³
- **Détecter les codes malveillants et mobiles** : il est de la responsabilité du client de sélectionner et de mettre en œuvre une protection antivirus/anti-malware pour la machine hôte de configuration portable iTerO®. Des ressources processeur et mémoire supplémentaires doivent être fournies, si nécessaire, afin d'éviter toute dégradation des performances provoquée par l'exécution de ce logiciel.²
- **Créer des mots de passe forts et protéger les informations de connexion** : il est de la responsabilité du client de définir des mots de passe forts pour accéder aux scanners et aux systèmes Align. Plus il contient de caractères spéciaux, plus il est fort. L'utilisation d'une phrase secrète sans informations personnelles est l'un des moyens les plus simples de vous assurer que vous disposez d'un mot de passe fort, tout comme le changer tous les 90 jours. Protégez vos identifiants de connexion (nom d'utilisateur et mot de passe) permettant d'accéder aux scanners et aux systèmes Align en ne les partageant avec personne et en travaillant dans un environnement sécurisé.³
- **Appliquer la séparation des tâches et supprimer en temps voulu les comptes du personnel lorsqu'ils ne sont plus nécessaires** : si le client dispose de plusieurs comptes utilisateur avec un accès au scanner, il est de la responsabilité du client d'enregistrer ces multiples comptes d'utilisateur sous le rôle approprié de Médecin ou de Personnel Soignant. Cela permet d'assurer la capacité à suivre les activités effectuées par des utilisateurs individuels afin de mieux protéger le périphérique. En outre, il est de la responsabilité du client de supprimer les comptes d'utilisateur lorsque le personnel n'a plus besoin d'accéder au scanner.³
- **Assurer la sauvegarde des données actuelles et maintenir la dernière version du logiciel** : il est de la responsabilité du client de s'assurer que les scanners restent connectés aux systèmes Align pour sauvegarder les PII et les images de numérisation intra-oraux sur les serveurs Align et qu'ils sont redémarrés comme demandé pour s'assurer que les dernières mises à jour du scanner soient appliquées.³
- **Données exportées non cryptées** : il est de la responsabilité du client de protéger les données exportées, telles que les images intra-oraux, en utilisant des mécanismes tels que les signatures numériques ou le cryptage des supports amovibles.²

¹ Applicable seulement à iTerO Element, iTerO Element 2, iTerO Element 5D, iTerO Element 2 Plus, iTerO Element 5D Plus, iTerO Element 5D Plus Lite

² Applicable seulement aux configurations portables iTerO: iTerO Element Flex, iTerO Element 5D Laptop Configuration, iTerO Element 5D Imaging System avec Plus Package

³ Applicable seulement à iTerO Element 2, iTerO Element 5D, iTerO Element 2 Plus, iTerO Element 5D Plus, iTerO Element 5D Plus Lite, iTerO Element Flex, iTerO Element 5D Laptop Configuration, and iTerO Element 5D Imaging System avec Plus Package.

Si vous avez des questions ou des préoccupations, n'hésitez pas à contacter le service après-vente.

Appendice D Spécifications du système

Cette section contient les spécifications pour les systèmes suivants:

- iTero Element 2 spécifications du système, [appendice D.1, page 206](#)
- iTero Element Flex spécifications du système, [appendice D.2, page 207](#)
- iTero Element 2 Plus spécifications du système [appendice D.3, page 209](#)

D.1 iTero Element 2 Spécifications du système

Moniteur	Écran tactile 21,5 pouces Full HD (1 920 x 1 080)	
Tige	<ul style="list-style-type: none"> • La tige émet une lumière laser rouge (680nm de classe 1) ainsi que des émissions à LED blanches. • Puissance de fonctionnement de la baguette : 15VDC 	
Réseau local sans fil	Une carte LAN assure des communications de réseau local avec une connectivité sans fil.	
Sécurité	Consultez Livre blanc sur la sécurité du produit iTero Element[™] .	
Puissance de fonctionnement	100-240 VAC- 50/60 Hz- 200 VA (max)	
Conditions environnementales d'opération		
• Température	18 °C à 26 °C / 64,4 °F à 78,8 °F	
• Humidité relative	40% à 70 %	
• Pression	520 mmHg à 771 mmHg (~ 69 kPa à ~ 103 kPa)	
• Altitude	-400 pieds à 10 000 pieds	
Conditions environnementales de transport/conservation		
• Température	-5° à 50°C / 23° à 122°F	
• Humidité relative	30% à 90%	
• Pression	430 mmHg à 760 mmHg (~57 kPa à ~101 kPa)	
• Altitude	-400 pieds à 15,000 pieds	
Dimensions	iTeror unité informatique avec écran tactile Full HD :	Support à roue :
	<ul style="list-style-type: none"> • Hauteur : 356 mm (~14 pouces) • Largeur : 552 mm (~21,7 pouces) • Profondeur : 65 mm (~2,5 pouces) 	<ul style="list-style-type: none"> • Hauteur : 1280 mm (~50 pouces) • Largeur : 645 mm (~25 pouces) • Profondeur : 595 mm (~23 pouces)
	Tige :	
	<ul style="list-style-type: none"> • Longueur : 338,5 mm (~ 13 pouces) • Largeur : 53.5 mm (~2 pouces) • Profondeur : 69,8 mm (~ 3 pouces) 	
Poids net	<ul style="list-style-type: none"> • Moniteur: 8,3 kg (~18,3 lbs.) • Tige : 0,47 kg (~1 lb), sans le câble • Support à roue: ~13,6 kg (~30 lbs.) 	

D.2 Spécifications du système iTero Element Flex

Moniteur	Écran ordinateur portable
Tige	<ul style="list-style-type: none"> • La tige émet une lumière laser rouge (680nm de classe 1) ainsi que des émissions à LED blanches. • Puissance de fonctionnement de la baguette : 15VDC
Sécurité	Align Technology accorde une grande importance à la sécurisation des données de nos clients et de leurs patients. Toutes les données patients sont transmises via un canal TLS crypté. Les communications et les informations sont stockées de manière sécurisée, ce qui permet à nos clients de prendre des mesures raisonnables pour protéger leurs données.
Puissance de fonctionnement	100-240 VAC - 50/60 Hz - 40VA (max)

Conditions environnementales d'opération

• Température	18 °C à 26 °C / 64,4 °F à 78,8 °F
• Humidité relative	40 % à 70 %
• Pression	520 mmHg à 771 mmHg (~ 69 kPa à ~ 103 kPa)
• Altitude	-400 pieds à 15,000 pieds

Conditions environnementales de transport/conservation

• Température	-5° à 50°C / 23° à 122°F
• Humidité relative	30 % à 90 %
• Pression	430 mmHg à 760 mmHg (~57 kPa à ~101 kPa)
• Altitude	-400 pieds à 15,000 pieds

Dimensions

Hub iTero Element Flex:

- Longueur : 206 mm (~ 8 pouces)
- Largeur : 94 mm (~3,7 po)
- Profondeur : 36,5 mm (~1,4 pouces)

iTero Element tige :

- Longueur : 338,5 (~ 13 pouces)
- Largeur : 53,5 mm (~ 2 pouces)
- Profondeur : 69,8 mm (~ 3 pouces)

Socle iTero Element Flex:

- Longueur : 262 mm (~10 pouces)
- Largeur : 89 mm (~3,5 in)
- Profondeur : 52 mm (~2 pouces)

Malette de transport :

- Hauteur : 326,5 mm (~13 in)
- Largeur : 455 mm (~18 pouces)
- Profondeur : 184 mm (~7 pouces)

Poids net	Hub iTero Element Flex : ~0,5 kg (~1 lbs.)
	Tige iTero Element Flex: 0,47 kg (~1 lbs.)
	Mallette de transport vide : ~3,9 kg (~8,6 lbs)
Poids d'expédition	~8 kg (~17,6 lbs.)

D.3 iTero Element 2 Plus Spécifications du système

	Configuration du panier	Configuration mobile
Moniteur	Écran tactile 21,5 pouces Full HD (1 920 x 1 080)	Écran tactile 15,6 pouces Full HD (1 920 x 1 080)
Tige	<ul style="list-style-type: none"> • La tige émet une lumière laser rouge (680nm de classe 1) ainsi que des émissions à LED blanches. • Puissance de fonctionnement de la tige : 15VDC 	
Réseau local sans fil	Une carte LAN assure des communications de réseau local avec une connectivité sans fil. <ul style="list-style-type: none"> • 2,4 GHz , 5 GHz • 802.11ac 	
Sécurité	Consultez Livre blanc sur la sécurité du produit iTero Element™ .	
	Configuration du panier	Configuration mobile
Puissance de fonctionnement	100-240 VAC- 50/60 Hz- 300 VA (max)	100-240 VAC- 50/60 Hz- 250 VA (max)
Conditions environnementales d'opération		
• Température	18 °C à 26 °C / 64,4 °F à 78,8 °F	
• Humidité relative	40 % à 70 % (sans condensation)	
• Altitude	-400 pieds à 10,000 pieds	
Conditions environnementales de transport		
• Température	-5°C à 50°C / 23°F à 122°F	
• Humidité relative	30 % à 90 % (sans condensation)	
• Altitude	-400 pieds à 15 000 pieds	

Conditions environnementales de stockage

- **Température** -5° à 50°C / 23° à 122°F
- **Humidité relative** 30 % à 90 % (sans condensation)
- **Altitude** -400 pieds à 15,000 pieds

Propriétés physiques

- **Tige**
 - Longueur : 338.5 mm (~13 pouces)
 - Largeur : 53.5 mm (~2 pouces)
 - Profondeur : 69,8 mm (~ 3 pouces)

• Unité informatique écran tactile Full HD iTerо	Configuration du panier	Configuration mobile
	<ul style="list-style-type: none"> • Hauteur : 356 mm (~14 pouces) • Largeur : 544 mm (~21,5 pouces) • Profondeur : 60,5 mm (~2,3 pouces) 	<ul style="list-style-type: none"> • Hauteur : 275 mm (~10,8 pouces) • Largeur : 419 mm (~16,5 pouces) • Profondeur : 41,5 mm (~1,6 pouces)
• Support à roue	Configuration du panier	Configuration mobile
	<ul style="list-style-type: none"> • Hauteur : 1279 mm (~50,3 pouces) • Largeur : 544 mm (~21,4 pouces) • Profondeur : 562 mm (~22,1 pouces) 	S.O.
• Longueur du câble	Configuration du panier	Configuration mobile
	Câble de tige : 1,8 m typique Câble d'alimentation : 3000 mm	Câble de tige : 1,8 m typique Câble d'alimentation : 1600 mm ou 3000 mm
• Poids net	Configuration du panier	Configuration mobile
	Unité ordinateur: 10,5 kg (~23,1 lbs.) Tige: 0,47 kg (~1,0 lbs.) sans le câble Support à roue: ~12,5 kg (~27,5 lbs.)	Unité de calcul avec socle et tige : ~ 5,5 kg (~ 12,0 lbs.) Système emballé dans le chariot : ~ 11 kg (~ 24,0 lbs.) Tige: 0,47 kg (~1,0 lbs.) sans le câble
Spécifications du processeur	Intel® Core™ i7	
Spécifications GPU	Nvidia	

Batterie	Batterie intégrée pour une numérisation ininterrompue et une facilité de portabilité au bureau sans brancher ni redémarrer, offrant : <ul style="list-style-type: none">• Au moins 30 minutes de numérisation active continue (configuration charriot) et 10 minutes (configuration mobile)• 2,5 heures pour une recharge complète• Usage unique, jetable manchons de tige
Protection contre la contamination croisée du scanner et de la tige	
Ports accessibles	USB types A et C
Technologie de numérisation	Technologie confocale parallèle
Propriétés de numérisation	<ul style="list-style-type: none">• Aucun survol requis - la numérisation peut être effectuée à une distance de 0 mm.• Aucun étalonnage de la zone nécessaire.• Protocole de numérisation flexible (démarrer n'importe où, assemblage automatique).• Chauffage automatisé de la pointe pour éviter la formation de buée sur la lentille.
Temps de numérisation	La bouche entière peut être traitée en 60 secondes.
Stockage dans le cloud	Les données peuvent être stockées et accessibles sur le Web dans l'espace de stockage cloud et via le portail Web MyiTero.

align™

Align Technology, Inc.
410 North Scottsdale Road,
Suite 1300, Tempe,
Arizona 85281
USA

© 2024 Align Technology, Inc. Tous droits réservés. Align, Invisalign, iTero Element entre autres sont des marques commerciales et/ou des marques de service appartenant à Align Technology, Inc. ou à l'une de ses filiales ou sociétés affiliées et peuvent être déposées aux États-Unis et/ou dans d'autres pays. 219883 Rév. C

